

特別国民体育大会 冬季大会  
スケート競技会・アイスホッケー競技会  
報告書



 特別国民体育大会 冬季大会  
スケート競技会・アイスホッケー競技会

未来へつなぐ  
八戸国体



2023.1.28 土  
⇒ 2.5 日

会場地 / 青森県八戸市・南部町

銀盤に

君の軌跡よ  
花ひらけ

## テーマ

# 未来へつなぐ八戸国体

昭和22年の第1回国民体育大会冬季大会スケート競技会が開催された八戸市において、「国民スポーツ大会」への名称変更を前に、「国民体育大会」としては最後となるスケート競技会・アイスホッケー競技会を開催できることに感謝するとともに、これまでの冬季国体の歴史と、関わってきた人々の想いを国民スポーツ大会へ“つなぐ”大会にしたいという願いが込められています。

## スローガン

# 銀盤に 君の軌跡よ 花ひらけ

競技の舞台であるスケートリンクで、選手の方々がこれまで積み重ねてきた練習の成果を、遺憾なく発揮してほしいという願いが込められています。

## シンボルマーク

八戸の「八」の字を脚に見立ててスケートで滑る様子を、また、ちりばめられた氷の結晶や色合いで冬季国体らしさを表現しています。

奥行きのある三色の曲線は、大会テーマにある“未来へつなぐ”イメージを表しています。

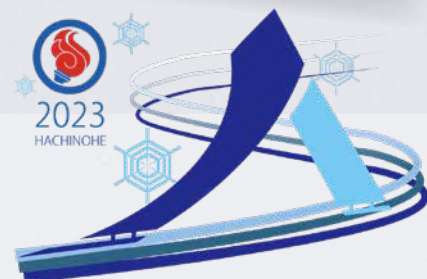

## 参加章

### デザイン説明

八戸の「八」の字を脚に見立て、スケートで滑る様子を表現している大会シンボルマークを中央に配置しました。また、今大会で最後となる冬季国体が、よりよい形で国民スポーツ大会にバトンタッチしていけるようにとの願いを込め、大会テーマでもある「未来へつなぐ八戸国体」の文字を表記しました。

### 規格

大きさ：縦横25mm

厚さ：1.0mm

材質：真ちゅう製

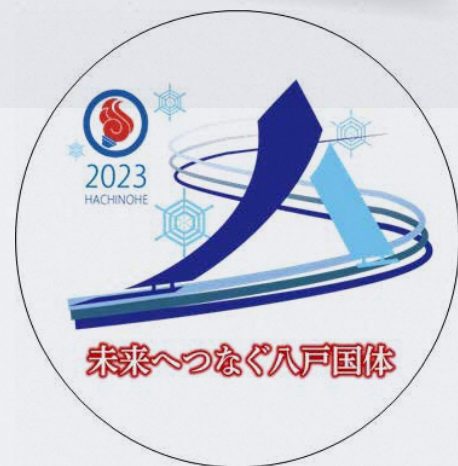

# 目次

## 開始式

開始宣言、日本スポーツ協会あいさつ	3
スポーツ庁、中央競技団体あいさつ	4
歓迎のことば(青森県議会議長、八戸市長)	5
選手代表宣誓	6

## 表彰式

中央競技団体あいさつ、会場地あいさつ、終了宣言	7
-------------------------	---

## 写真

開始式	8
スピード競技	10
ショートトラック競技	12
フィギュア競技	14
アイスホッケー競技	16
表彰式	18
スナップ	20
競技会日程及び会場一覧、諸会議一覧	22

## 式典

開始式・表彰式 次第	24
開始式・表彰式参加にあたっての留意事項	25
開始式座席エリア図	27
表彰式座席エリア図	28
開始式出演者等一覧	29

## 競技会場

会場案内図	32
スピード競技会場図	33
ショートトラック競技会場図	34
フィギュア競技会場図	35
アイスホッケー競技会場図(3施設)	37

## 競技記録

都道府県別総合成績一覧表	42
--------------	----

## スケート競技会

スケート競技会総合成績一覧	44
スピード競技日程	46
スピード競技入賞者	48
気象公式記録	50
ショートトラック競技日程	51
ショートトラック競技入賞者	53
フィギュア競技日程	54
フィギュア競技入賞者	55

## アイスホッケー競技会

アイスホッケー競技会総合成績一覧	58
アイスホッケー競技最終結果（成年の部）	59
アイスホッケー競技得点表（成年の部）	60
アイスホッケー競技最終結果（少年の部）	62
アイスホッケー競技得点表（少年の部）	63

## 役員

招待者の範囲	66
大会役員	67
大会役員編成基準	69
スケート競技会役員	70
スケート競技会役員編成基準	71
アイスホッケー競技会役員	72
アイスホッケー競技会役員編成基準	73
スピード競技役員	74
ショートトラック競技役員	75
フィギュア競技役員	76
アイスホッケー競技役員	77

## 資料

参加人員一覧表	80
大会参加者数	82
開催基本方針	84
青森県実行委員会委員名簿	85
青森県実行委員会会則	86
青森県実行委員会事務局規程	90
青森県実行委員会事務局組織図	94
八戸市・南部町実行委員会委員名簿	95
八戸市実行委員会会則	96
八戸市実行委員会事務局規程	99
八戸市実行委員会事務局組織図	103
標章等使用取扱規程	104
宿泊要項	109
配宿・弁当調達実績	114
輸送交通要項	115
輸送交通実績	117
医療救護要項	118
医療救護実績	119
新型コロナウイルス感染症感染防止対策ガイドライン	120
開催経過概要	149
未来へつなぐ取組	155

# 開始式

## 開始宣言

青森県知事 三村 申吾

特別国民体育大会冬季大会「未来へつなぐ八戸国体」にご参加の皆様方、ようこそ私ども青森県にお越しくださいました。県民を代表して心から歓迎申し上げます。

私ども青森県におきまして14回目の開催となる今大会は、国民体育大会の名称で行われます最後の冬季大会であり、第1回競技会を開催した本県としても大変に感慨深く、全国各地から選ばれた精鋭たちを氷都八戸市にお迎えし、このように開始式を開催できますことを大変嬉しく思います。

選手の皆様方におかれましては、「銀盤に 君の軌跡よ 花ひらけ」のスローガンのもと、郷土の代表としての誇りを胸に、日ごろ鍛えた力と技を存分に発揮され、青森県民そして全国の方々に、スポーツの素晴らしさを伝えますとともに、元気や勇気、感動を与えてくれることを期待申し上げ、ここに特別国民体育大会冬季大会スケート競技会・アイスホッケー競技会の開始を宣言いたします。

## 日本スポーツ協会あいさつ

公益財団法人日本スポーツ協会会長

伊藤 雅俊

代理 公益財団法人日本スポーツ協会国体委員長

大野 敬三

大会会長である日本スポーツ協会会長の伊藤は、所用のため出席できません。私、国体委員長の大野でございますが、挨拶文を預かって参りましたので、皆様にご披露させていただきます。

日本初の世界自然遺産白神山地をはじめとする雄大な自然に囲まれたここ青森県において、特別国民体育大会冬季大会スケート競技会・アイスホッケー競技会が開催されますことは、誠に喜ばしい限りです。

特別国民体育大会は、新型コロナウイルス感染症拡大の影響のため、2020年に開催を予定していた、第75回国民体育大会かごしま国体の延期により、本年の冬季大会と秋の本大会を、回数を持たない大会として開催します。本年開催の大会が国体の名称で行う最後の大会であり、来年開催の第78回大会から国民スポーツ大会に変わります。この度の「未来へつなぐ八戸国体」の愛称は、国民スポーツ大会へつないでいく大会となるようにとの願いが込められています。

栄えある郷土の代表として参加される選手の皆さんには、フェアプレー精神のもと、日ごろ鍛えた力と技を存分に発揮し、スポーツの素晴らしさを実感するとともに、国体での経験を未来へつなぎ、より一層活躍するよう切望いたします。

結びに、冬季大会の開催地選定の大変厳しい中、短期間での準備での開催をお引き受けくださいました青森県ならびに八戸市、南部町はもとより、施設の改修整備に多大なご支援を賜りました日本スポーツ振興センターをはじめとする多くのご関係の方々のご理解とご尽力に対しまして、心から感謝の意を表し、あわせて大会の成功を祈念申し上げ、挨拶といたします。

## スポーツ庁あいさつ

スポーツ庁長官 室伏 広 治

白神山地や種差海岸をはじめ、山と海が織りなす自然の魅力が溢れるここ青森県において、特別国民体育大会冬季大会スケート競技会並びにアイスホッケー競技会「未来へつなぐ八戸国体」が開催されるにあたり、一言ご挨拶申し上げます。

選手の皆さん、栄えある郷土の代表として八戸国体に出場されますこと、誠におめでとうございます。

昨年開催された、北京オリンピック競技大会において、日本選手団は、冬季大会過去最多の18個のメダルの獲得や数々の記録更新など優秀な成績を収め、多くの国民に夢と感動をもたらしてくれました。

本大会は、「銀盤に 君の軌跡よ 花ひらけ」のスローガンのもと、国民に夢と感動を与えるとともにウィンタースポーツの魅力为全国に発信し、スケート競技・アイスホッケー競技の更なる発展に寄与するものと確信しております。

選手の皆様方におかれましては、これまで積み重ねてこられた練習の成果を遺憾なく発揮されるとともに、全国の仲間や青森県の皆さんとの親睦を深められ、本大会が皆様方にとって心に残る大会となるよう願っております。

スポーツ庁としましては、「感動していただけるスポーツ界」を目指し、国際競技力向上をはじめとして、スポーツを通じた健康増進、国際交流・協力、地域活性化、障がい者スポーツの振興等に取り組んでまいります。引き続き、ご支援とご協力をお願いいたします。

結びに、大会開催にあたり御尽力いただきました地元青森県並びに八戸市・南部町をはじめ関係の皆様方のご支援とご協力に対し、心から感謝の意を表しまして、挨拶といたします。

## 中央競技団体あいさつ

公益財団法人日本アイスホッケー連盟会長 水野 明久

特別国民体育大会冬季大会スケート競技会・アイスホッケー競技会「未来へつなぐ八戸国体」が「銀盤に君の軌跡よ 花ひらけ」をスローガンに、ここ青森県八戸市と南部町で開催されますこと、心よりお喜び申し上げます。

昨年に引き続き、今年も新型コロナウイルスへの感染対策に、万全の注意を払いながらの大会になりますが、本大会が開催されますのは、地元の皆様の国体に対するご理解とご協力があればこそであり、深く感謝を申し上げます。

スケート競技は、いつでもどこでもできるわけではありません。氷が張った施設が必要です。国体となりますと、そうした施設がいくつも必要となります。八戸市周辺は、昔からスケート競技の盛んなところで、立派な施設がいくつもあり、国体の開催は昭和22年の第1回から全国最多の14回目になると聞いております。競技団体からすると本当にありがたいことで、深く感謝を申し上げます。

昨年開催されました、北京冬季オリンピック・パラリンピックでは、日本選手の活躍に多くの国民が感動したと思います。スケート競技やアイスホッケー競技でも感動的な場面がいくつもありました。スポーツの持つ力が大きいことを改めて感じました。本大会に参加する皆さんの中には、これまで国体に出ることを目標に、きつい練習に励んできた人がたくさんいると思います。

国民体育大会は、来年以降国民スポーツ大会という名称になります。冬季国体という呼び方は、今大会が最後となる節目の大会です。皆さんには、スポーツが持つ力を信じ、日ごろの練習の成果を存分に発揮し、最後の冬季国体を盛り上げていただくことに大いに期待をしております。

最後になりますが、本大会の開催にご尽力いただきました日本スポーツ協会、青森県、八戸市、南部町、青森県スケート連盟、青森県アイスホッケー連盟関係の皆様方に深く感謝を申し上げまして、私の挨拶とさせていただきます。ありがとうございました。

## 歓迎のことば

青森県議会議長 三橋 一三

本日、全国各地から多数の選手、役員の皆様方をお迎えして、特別国民体育大会冬季大会スケート競技会・アイスホッケー競技会が「未来へつなぐ八戸国体」をテーマに、「銀盤に 君の軌跡よ 花ひらけ」のスローガンのもと、八戸市を中心に開催されますことは誠に喜ばしいことであり、県議会を代表いたしまして心から歓迎いたします。

本大会は青森県においては、令和2年の第75回大会以来、全国最多となる14回目の開催となります。特に八戸市は昭和22年の第1回目の国民体育大会スケート競技会以来、国内外の各種競技会を開催するなど、スケート、アイスホッケー競技に大きな足跡を残してきたところです。本大会では、国内3番目の屋内スピードスケートリンクであるYSアリーナ八戸や通年型アイスアリーナを有するFLAT HACHINOHEなどを主会場としており、国内屈指の競技環境のもと万全の態勢で本大会が開催されることは、誠に喜ばしい限りです。

全国から参加された選手の皆様方には、日ごろ鍛えた技と力を発揮し奮闘されるとともに、競技を通じて友情と交流の輪を広げる思い出深い大会となることを希望いたします。

結びに、今大会の開催にあたり多大なご支援、ご尽力をいただいた関係者の皆様方に心から感謝を申し上げます、歓迎のことばといたします。頑張ってください。

## 歓迎のことば

八戸市長 熊谷 雄一

全国各地から多くの選手、役員、大会関係者の皆様をお迎えし、「未来へつなぐ八戸国体」のテーマのもと、特別国民体育大会冬季大会スケート競技会・アイスホッケー競技会が、八戸市、南部町を会場に開催されますことは、誠に喜ばしい限りであり、会場地を代表いたしまして心より歓迎申し上げます。

先ほどからご紹介いただいておりますとおり、本市での冬季国体は令和2年の75回大会以来3年ぶり、戦後、復興の象徴となった昭和22年第1回スケート国体の開催から通算して、全国最多の14回目となり、さらに国民体育大会から国民スポーツ大会への名称変更を前に、冬季国体としては最後のスケート競技会・アイスホッケー競技会を開催できますことは、氷の都、「氷都」を標榜し、競技の普及と競技力の向上に取り組んできた本市にとりまして、誠に名誉なことでもあります。

八戸地域は、アイスホッケー、サッカー及びバスケットボールのプロスポーツチームのホームタウンとなっているほか、令和元年の八戸市長根屋内スケート場「YSアリーナ八戸」に続き、令和2年には官民連携による通年型リンク「FLAT HACHINOHE」がオープンし、スポーツを「する」「見る」「支える」環境の一層の充実が図られております。

また、本市には令和3年7月に、世界文化遺産に登録された「是川石器時代遺跡」やユネスコ無形文化遺産の「八戸三社大祭」、自然豊かで美しい景観を誇る「種差海岸」、新鮮な海の幸や八戸せんべい汁に代表される郷土料理もありますので、これ機に八戸の多彩な魅力に触れていただければ幸いです。

都道府県の代表として参加される皆様には、「銀盤に 君の軌跡よ 花ひらけ」のスローガンのもと、日ごろの練習の成果を遺憾なく発揮されますとともに、競技を通じて交流を深め、各会場に充実感あふれる笑顔の花を咲かせていただけることを、期待しております。

結びに、本大会の開催にあたり、多大なご支援、ご協力を賜りました多くの関係者の皆様には、深く感謝を申し上げますとともに、選手の皆様のご健闘を心から祈念いたしまして、歓迎のことばといたします。

## 選手代表宣誓

宣誓、我々選手一同は、「未来へつなぐ八戸国体」のテーマのもと、国民体育大会として節目であるこの大会で、郷土の代表としてプレーできることに誇りを持ち、国民スポーツ大会へつながるよう、氷をも解かすほどの熱いプレーと熱いハートで戦い抜くことを誓います。

令和5年1月28日

青森県選手団代表

アイスホッケー競技 主将 最上 義崇

## 表彰式

### スケート競技会 中央競技団体あいさつ

公益財団法人日本スケート連盟理事 濱野 勉

「未来へつなぐ八戸国体」のテーマのもと、氷のまち八戸で開催されました特別国民体育大会冬季大会スケート競技会も、この表彰式を持ちまして全日程を終了することとなりました。大会を開催していただきました青森県、八戸市をはじめ、大会実行委員会の皆様には、準備から運営までご尽力いただき、大変ありがとうございました。

また、多くの方々のご参加をいただき、「銀盤に 君の軌跡よ 花ひらけ」のスローガンのもと、選手の方々がこれまで積み重ねてきた練習の成果を十分発揮され、話題の多い盛り上がった大会となりましたこと、深く感謝申し上げます。

現在、日本スケート連盟では2029年に創立100周年を迎えるにあたり、長期ビジョンを実行しております。スケート競技の普及と強化、スケートファンを増加させること、スケートを支える人と環境の整備についてです。スケートを「する人」「見る人」「支える人」を充実させ、スケートを多くの方々に親しんでいただけるスポーツになるようにと取り組んでおります。さらに、2030年の札幌オリンピック開催の折りには、日本選手が活躍し、多くの方に勇気と感動を感じていただけるよう努力してまいります。来年は、国民体育大会から国民スポーツ大会へと名称が変更され、北海道苫小牧市で開催されます。

日ごろより、本連盟の事業に関し、皆様には多大なご支援とご協力をいただいておりますが、今後とも変わらぬご支援とご協力をいただけますようお願いし、挨拶とさせていただきます。皆様、お疲れ様でした。

### アイスホッケー競技会 中央競技団体あいさつ

公益財団法人日本アイスホッケー連盟常務理事 石井 洋

特別国民体育大会冬季大会スケート競技会・アイスホッケー競技会が「未来へつなぐ八戸国体」をテーマに、そして「銀盤に 君の軌跡よ 花ひらけ」のスローガンのもと、全国から多くの選手がここ八戸に集い、成功裏のもとに無事終了されましたことを、心から感謝申し上げます。また、総合成績で優秀な成績をあげられました選手団の皆さん、誠にありがとうございます。選手の皆様には、郷土の代表として5日間にわたり熱戦を繰り広げていただきました。

さて、日本アイスホッケー連盟は、昨年9月に創立50年を迎えました。札幌冬季五輪の年に生まれ、以来、アイスホッケー競技の普及と強化に取り組んできました。この50周年を機に、改めてこれまで歩んできた道のりを振り返り、次の50年に向けてアイスホッケーというスポーツが有している魅力を発信し、選手・クラブ・そして加盟団体他、すべての関係者とともにアイスホッケーの発展を目指すため、皆様の一層のお力添えを賜ります様、お願いいたします。

最後になりますが、重ねて関係者、関係団体の皆様にご心からお礼を申し上げますとともに、選手の皆様のご健闘とボランティアの方々に深く敬意を表しまして、挨拶とさせていただきます。ありがとうございました。



## スケート競技会 会場地あいさつ

2月2日に行われたスケート競技会表彰式の内容を掲載しています。

八戸市長 熊谷雄一

特別国民体育大会冬季大会スケート競技会の閉幕を迎えるにあたり、会場地を代表いたしまして一言ご挨拶を申し上げます。

全国各地からお出でいただきました、選手、役員の皆様、6日間にわたり、大変お疲れさまでございました。先ほど表彰されました各選手団の皆様におかれましては、誠におめでとうございます。これまで積み重ねてこられましたご努力に敬意を表しますとともに、心よりお祝いを申し上げます。

今大会は、前回当地域で開催された第75回大会とは異なり、コロナ禍での開催となりましたが、日本スポーツ協会の皆様、並びに昨年国体を開催された栃木県様からのご助言と、選手、監督をはじめとする大会関係者の皆様、会場に足を運んでいただいた全ての皆様のご理解とご協力により、スケート競技会を無事終了できましたことに、深く感謝申し上げます。

今大会においては、大会テーマを「未来へつなぐ八戸国体」とし、様々な形で「スポーツ」「地域」「環境」を未来へつなぐ取組を行ってまいりましたが、郷土の誇りを胸に全力で競技に打ち込む選手の皆さんの姿は、見る者に感動を与え、冬季スポーツの魅力を輝かしい未来へつないでいただいたものと強く感じております。

会場地といたしましても、関係団体、協力企業、地域の皆様と一体となって大会の準備、運営をしてまいりましたが、この地域の総合力を、スポーツのより一層の振興と魅力あふれるまちづくりにつなげてまいりたいと考えております。

2026年には、本県において第80回国民スポーツ大会「青の煌めき あおもり国スポ」の開催が予定されております。ご来県の折には、県内各地のお祭りや新鮮な山海の幸など多彩な魅力をお楽しみいただけるものと思っておりますので、皆様と再びお会いできますことを大変楽しみにしております。

結びに、特別国体スケート競技会の開催にあたり、多大なご支援、ご協力を賜りました多くの関係者の皆さんに改めて感謝を申し上げますとともに、参加されました皆さんの今後ますますのご活躍を祈念いたしまして、会場地を代表しての挨拶といたします。

## スケート競技会 終了宣言

青森県教育委員会教育長 和嶋延寿

「銀盤に 君の軌跡よ 花ひらけ」のローガンのもと、6日間にわたり開催された「未来へつなぐ八戸国体」スケート競技会は、本日、無事、全ての日程を終了いたしました。

各都道府県を代表する選手の皆さんが、自らの限界に果敢に挑戦する姿は、多くの青森県民に勇気と感動を与え、スポーツの素晴らしさを伝えてくれました。

本競技会の開催にご尽力いただきました大会役員並びに関係者の皆さんに、心から感謝を申し上げますとともに、選手の皆さんの今後益々のご活躍と、来年の第78回大会から名称が変更となる「国民スポーツ大会」が、より多くの国民の皆さんに愛される大会となりますことをご祈念申し上げ、ここに、特別国民体育大会冬季大会スケート競技会の終了を宣言します。

## アイスホッケー競技会 終了宣言

公益財団法人青森県スポーツ協会会長 柏木 司

「銀盤に 君の軌跡よ 花ひらけ」のローガンのもと、5日間にわたり開催されました「未来へつなぐ八戸国体アイスホッケー競技会」は、本日、無事、全ての日程を終了いたしました。

各都道府県を代表し出場された選手の皆さんの、真摯に競技に向き合う姿や、戦った相手を讃えあう姿は、たくさんの感動を与えるとともに、未来へ向かって歩みを進める私たちにとって大変大きな力となりました。

大会役員ならびに関係各位におかれましては、コロナ禍での大会開催にあたり大変ご苦勞されたと思いますが、そのご尽力に心から感謝申し上げますとともに、選手の皆さんの今後の益々のご活躍と、本大会が、来年、国民スポーツ大会に名称を変更いたしましても、より一層、地方スポーツの振興や文化の発展に寄与する大会となりますよう祈念申し上げます。ここに、特別国民体育大会冬季大会アイスホッケー競技会の終了を宣言します。

# 開始式



# 開始式

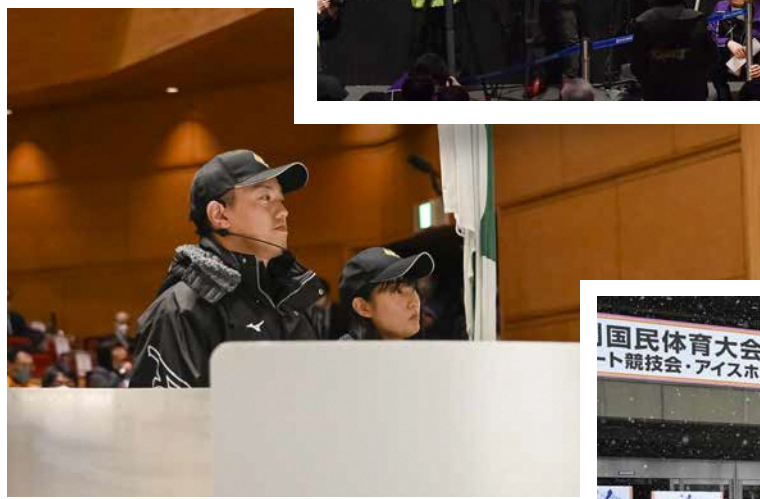

# スピード競技

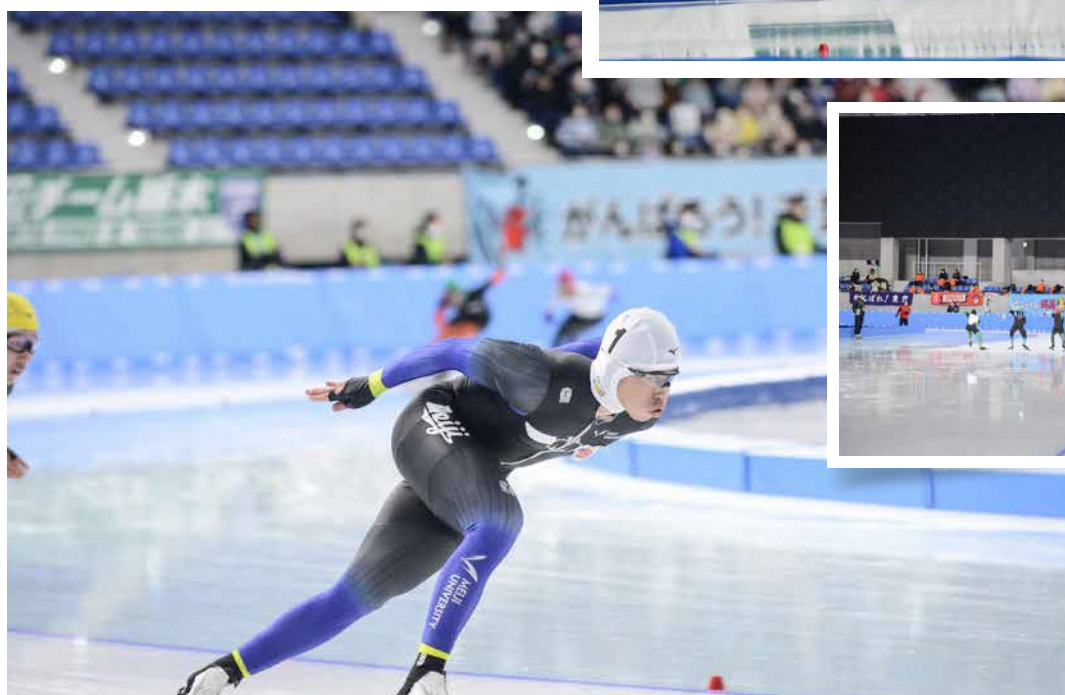
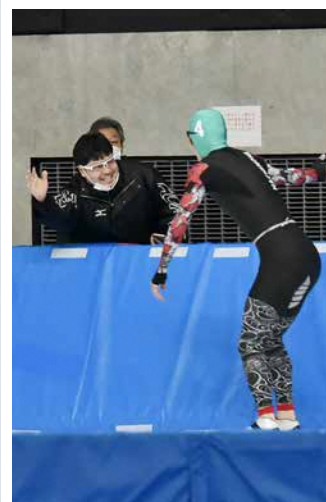

# スピード競技

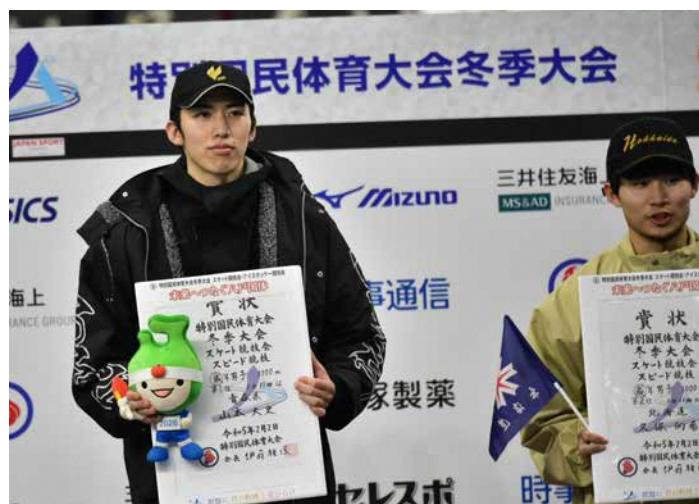
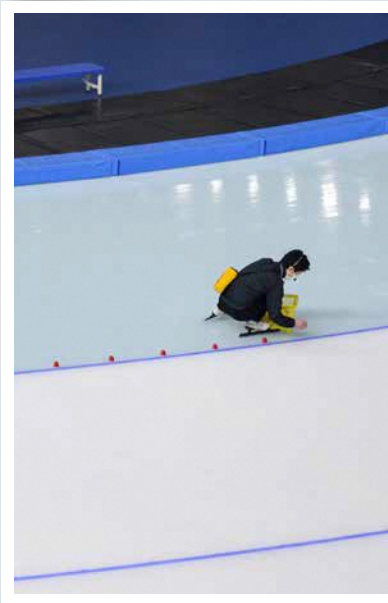

# ショートトラック競技



# ショートトラック競技



# フィギュア競技

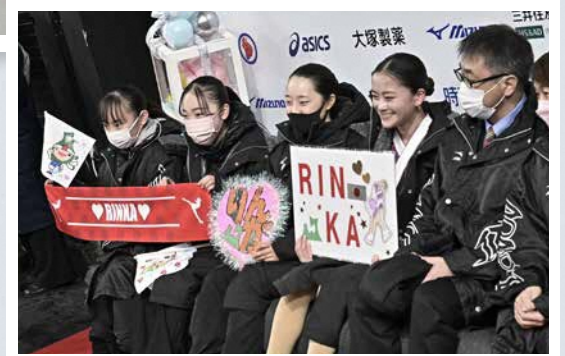



# フィギュア競技



# アイスホッケー競技



# アイスホッケー競技



# 表彰式



# 表彰式



# スナップ

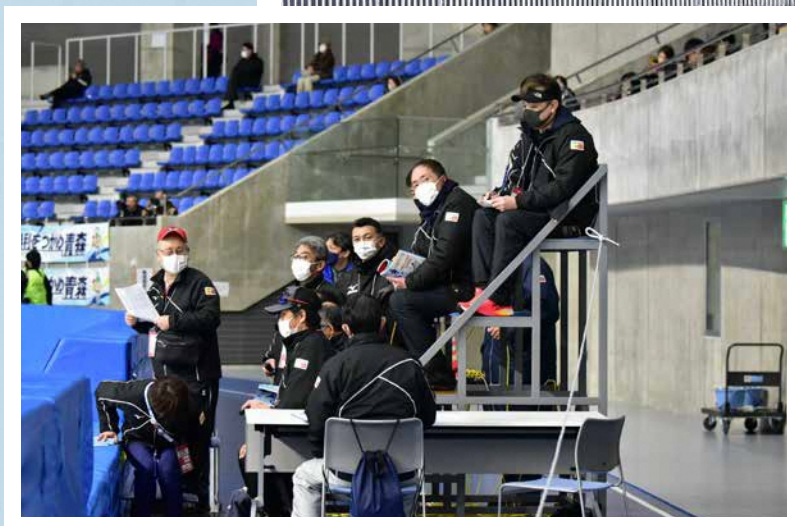

# スナップ

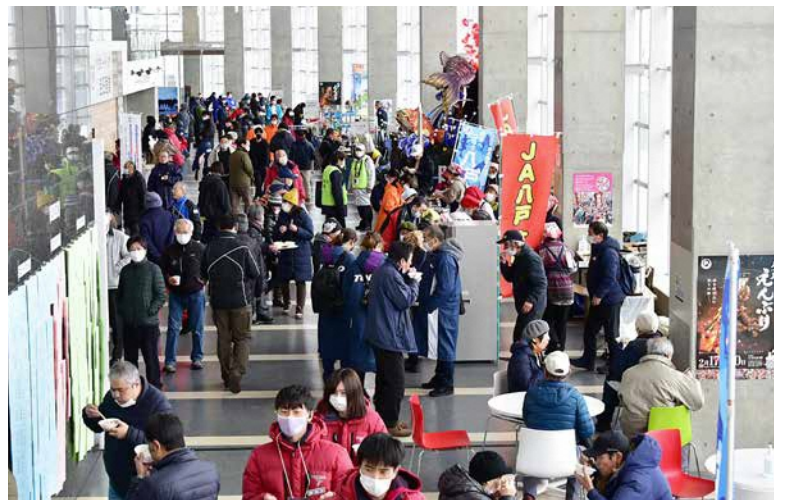

## 競技会日程・会場一覧

正式競技：スケート、アイスホッケー

会場地	式典・競技	日 程									会 場	所 在 地	
		2023年1月				2月							
		28 (土)	29 (日)	30 (月)	31 (火)	1 (水)	2 (木)	3 (金)	4 (土)	5 (日)			
八戸市	開始式	午前◎									八戸市公会堂	八戸市内丸一丁目1番1号	
	表彰式 (スケート)						午後◎				YSアリーナ 八戸	八戸市大字売市字 興遊下3番地	
	表彰式 (アイスホッケー)								午後◎				
	スケート	スピード			○	○	○	○				YSアリーナ 八戸	八戸市大字売市字 興遊下3番地
		ショート トラック	○	○								テクノルアイス パーク八戸	八戸市新井田西四 丁目1番1号
		フィギュア	○	○	○	午前○						FLAT HACHINOHE	八戸市大字尻内町 字三条目7番地7
	アイスホッケー						○	○	○	○	○	テクノルアイス パーク八戸	八戸市新井田西四 丁目1番1号
						○	○	○	○	○	FLAT HACHINOHE	八戸市大字尻内町 字三条目7番地7	
南部町						○	○	○	○		ふくちアイス アリーナ	南部町大字苫米地 字上根岸73番地1	

(凡例) ◎：開始式・表彰式、○：競技日

## 諸会議日程

会議名	競技名	日 時	会 場
全国代表者会議		令和5年1月27日(金) 13:00～	八戸グランドホテル
全国報道員会議		令和5年1月27日(金) 15:00～	八戸グランドホテル
大会主催者連絡会議		令和5年1月27日(金) 17:00～	八戸グランドホテル
監督会議	スピード	令和5年1月29日(日) 15:00～	八戸市スポーツ研修センター
	ショートトラック	令和5年1月27日(金) 14:00～	テクノルアイスパーク八戸
	フィギュア	令和5年1月27日(金) 14:00～	ユートリー
	アイスホッケー	令和5年1月31日(火) 15:00～	八戸プラザホテル
競技役員会議 (審判員会議)	スピード	令和5年1月29日(日) 17:00～	YSアリーナ八戸
	ショートトラック	令和5年1月27日(金) 16:00～	テクノルアイスパーク八戸
	フィギュア	令和5年1月27日(金) 12:30～	ユートリー
抽 選 会	スピード	令和5年1月9日(月) 15:00～	YSアリーナ八戸
	ショートトラック	令和5年1月9日(月) 13:00～	YSアリーナ八戸
	アイスホッケー	令和5年1月11日(水) 14:00～	JAPAN SPORT OLYMPIC SQUARE





# 式典

# スケート競技会・アイスホッケー競技会

## 開始式・表彰式 次第

### 【開始式】

期 日 令和5年1月28日（土）

場 所 八戸市公会堂

### 【表彰式】

期 日 スケート 令和5年2月2日（木）

アイスホッケー 令和5年2月5日（日）

場 所 YS アリーナ八戸

順	次	第	時刻
2	役員・選手団集合開始		9:30
3	役員・選手団着席完了		9:55
4	歓迎アトラクション		10:00
5	参加都道府県旗入場・選手団紹介		10:20
6	開式通告		10:35
7	競技会開始宣言		10:36
8	国旗儀礼		10:39
9	大会旗・日本スポーツ協会旗・ 実施競技団体旗儀礼		10:41
10	大会会長トロフィー返還		10:43
11	日本スポーツ協会あいさつ		10:47
12	スポーツ庁あいさつ		10:50
13	中央競技団体あいさつ		10:53
14	歓迎のことば		10:56
15	選手代表宣誓		11:02
16	閉式通告		11:06
17	役員・選手団解散		11:07

順	次	第	時刻	
			スケート	アイスホッケー
1	開場		15:00	15:00
2	役員・選手団集合開始		15:30	15:30
3	役員・選手団着席完了		15:59	15:59
4	開式通告		16:00	16:00
5	成績発表		16:01	16:01
6	表彰状授与		16:04	16:04
7	大会会長トロフィー授与		16:17	16:13
8	中央競技団体あいさつ		16:19	16:15
9	会場地あいさつ		16:22	16:18
10	国旗儀礼		16:25	16:21
11	競技会終了宣言		16:27	16:23
12	閉式通告		16:29	16:25
13	役員・選手団解散		16:30	16:26

# 開始式・表彰式参加にあたっての留意事項

## 【開始式】

### 1 会場

開始式は、八戸市公会堂で行います。

### 2 参加都道府県選手団について

#### (1) 全般

ア 参加人数は各都道府県3名です。ただし、前回大会スケート競技会優勝の長野県と、アイスホッケー競技会優勝の北海道は4名、青森県は7名です。

イ 参加にあたっては、「特別国民体育大会冬季大会スケート競技会・アイスホッケー競技会における新型コロナウイルス感染症 感染防止対策ガイドライン（以下、「感染防止対策ガイドライン」という。※大会ホームページに掲載）に基づく体調等の記録、PCR検査の受検や当日の遵守事項について事前に御確認ください。

#### (2) 受付

ア 9時30分から会場1階エントランスにおいて、「健康チェック」を受け、その後「選手団受付」で、受付を行ってください。

イ 「健康チェック」では、IDカードを提示してください。また、感染防止対策ガイドラインに基づき、健康管理アプリ「GLOBAL SAFETY（グローバルセイフティ）」の提示又は健康チェックシートを提出してください。「健康チェック」にて入場可能と判断された方は、続いて受付を行ってください。

IDカードや健康管理アプリ「GLOBAL SAFETY（グローバルセイフティ）」の提示又は健康チェックシートの提出がない場合や、受付での検温結果が37.5度以上であった場合等は入場できません。

詳細は、感染防止対策ガイドラインの「参加者において遵守すべき事項」を参照してください。

ウ 受付は9時50分までに済ませ、9時54分までに指定された選手団席（ホール1階）に着席してください。

エ 旗手は、青森県実行委員会の式典補助員が担当しますので、選手の参加は不要です。

オ 大会会長トロフィー返還者には、係員が返還方法の説明を行いますので、9時40分までに指定された席に着いてください。

#### (3) 参加都道府県旗入場

ア 旗手は青森県実行委員会の式典補助員が務めます。

イ 参加都道府県旗は、沖縄県を先頭に南北交互に入場します。ただし、開催県である青森県の入場は最後になります。

ウ 「〇〇〇選手団、団長〇〇〇〇、以下〇〇名の参加です。」と紹介されたら、当該選手団はその場に起立し、周囲に軽く手を振り、会釈をして着席してください。以下、これに続けてください。

#### (4) 選手代表宣誓及び宣誓時の旗手

選手代表宣誓は、青森県選手団代表が行います。その際、各都道府県旗の集合はありません。

#### (5) 退場

式典終了後は、アナウンス・誘導係員の指示に従い、密集しないよう注意して退場してください。

## 【表彰式】

### 1 会場

表彰式は、八戸市長根屋内スケート場「YSアリーナ八戸」で行います。

### 2 参加都道府県選手団について

#### (1) 全般

ア 参加人数はスケート競技会男女総合第1位～8位、女子総合第1位～8位の都道府県から各2名(合計32名)、アイスホッケー競技会総合第1位～8位の都道府県から各2名(合計16名)です。

イ 参加にあたっては、感染防止対策ガイドラインに基づく体調等の記録、PCR検査の受検や当日の遵守事項について事前に御確認ください。

#### (2) 受付

ア 15時30分から、1階ロビーの「選手団受付」で受付を行ってください。

イ 受付にてIDカードを提示してください。また、健康管理アプリ「GLOBAL SAFETY (グローバルセーフティ)」の提示又は健康チェックシートを提出してください。

IDカードや健康管理アプリ「GLOBAL SAFETY (グローバルセーフティ)」の提示又は体調管理チェックシートの提出がない場合や、受付での検温結果が37.5度以上であった場合等は入場できません。

詳細は、感染防止対策ガイドラインの「参加者において遵守すべき事項」を参照してください。

ウ 受付後は、15時45分までに指定された受賞者席(1階アリーナ中地)に着席してください。係員が表彰状及び大会会長トロフィー(各競技会総合成績第1位)の受賞方法について説明いたします。

## 【その他】

1 開始式の際、都道府県旗を持参する必要はありません。

2 開始式・表彰式とも、手荷物は各自で保管してください。

3 開始式・表彰式とも、昼食の斡旋は行いません。また、開始式会場(ホール内)では飲食できません。

4 新型コロナウイルス感染症拡大防止のため、参加人数を制限しております。

5 開始式会場に駐車場はありません。八戸市中心街に御宿泊の方は、徒歩で御来場ください。また、八戸駅西口8時30分発のYSアリーナ八戸9時00分発、開始式会場行きのバスを運行いたしますので、必要に応じて御利用ください。

# 開始式座席エリア図

全席合計	637席
・選手団席	147席
・大会役員競技会役員席	120席
・招待者席	62席
・視察員席	36席
・報道員席	36席
・一般観覧者席	102席
・実行委員会席	16席
・音楽隊席	112席
・情報保障席	6席

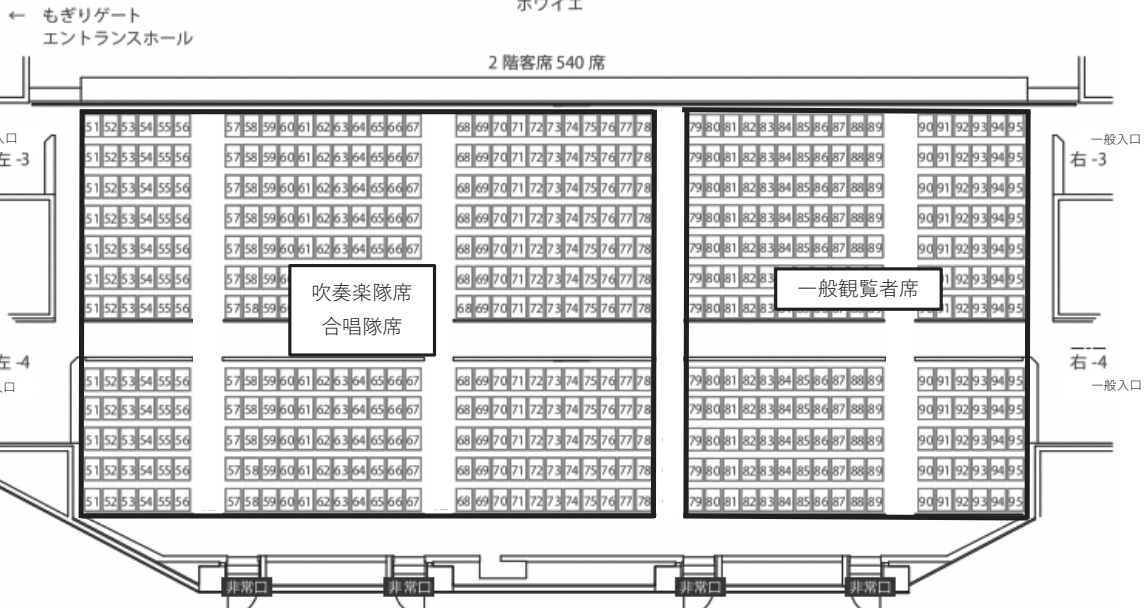
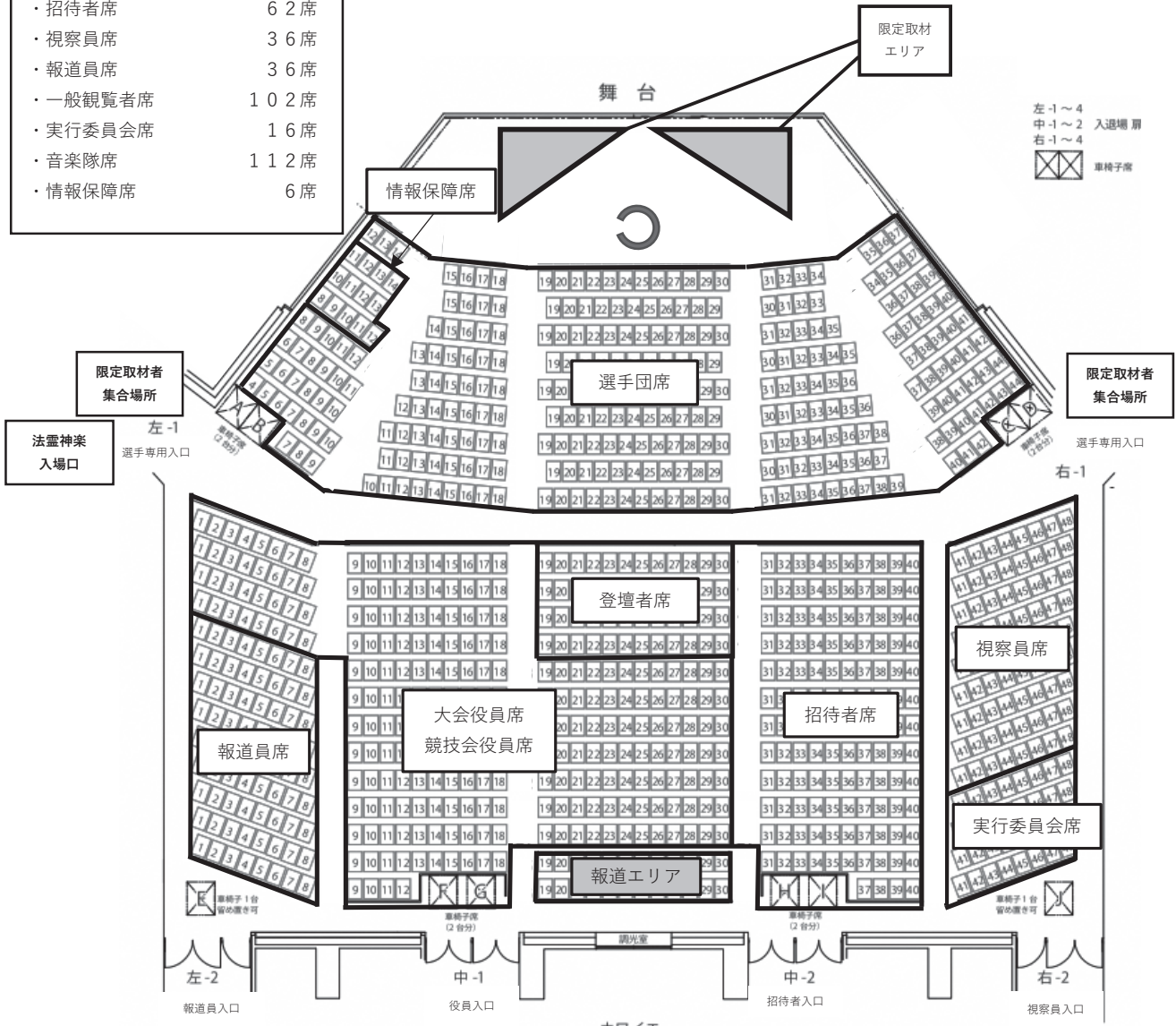

# 表彰式座席エリア図

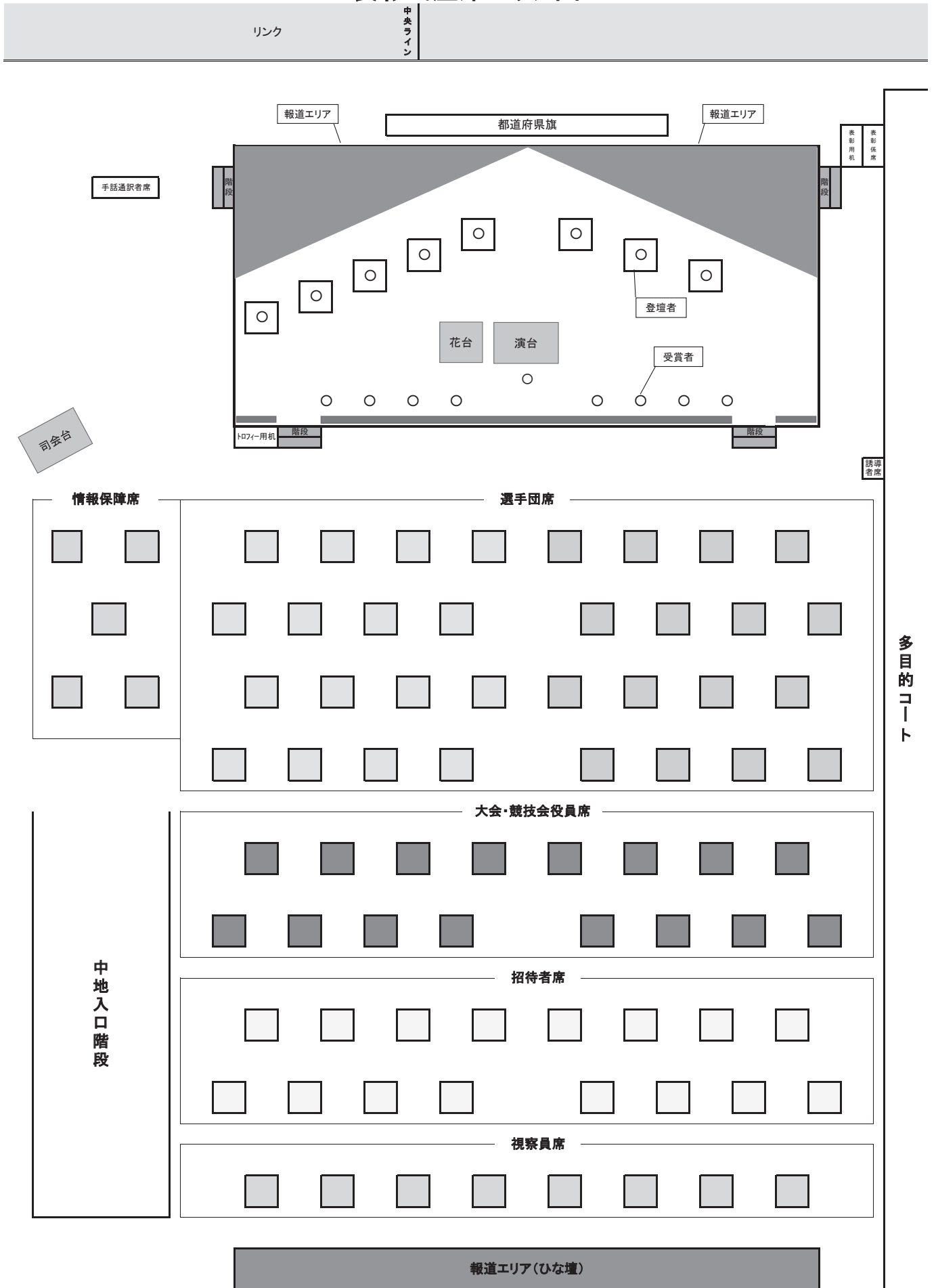

# 開始式出演者等一覧

## 1 歓迎アトラクション

法霊山霽神社 法霊神楽  
バトンチーム A r i e s

## 2 吹奏楽隊

青森県立八戸北高等学校吹奏楽部  
八戸学院光星高等学校吹奏楽部

## 3 合唱隊

青森県立八戸東高等学校音楽部

## 4 補助員等

旗保持 八戸聖ウルスラ学院高等学校  
接遇 千葉学園高等学校  
会場設営 青森県立八戸西高等学校（スポーツ科学科）  
書道展示 青森県立八戸東高等学校（書道部）







# 競技会場



# スピード競技会場図 YSアリーナ八戸

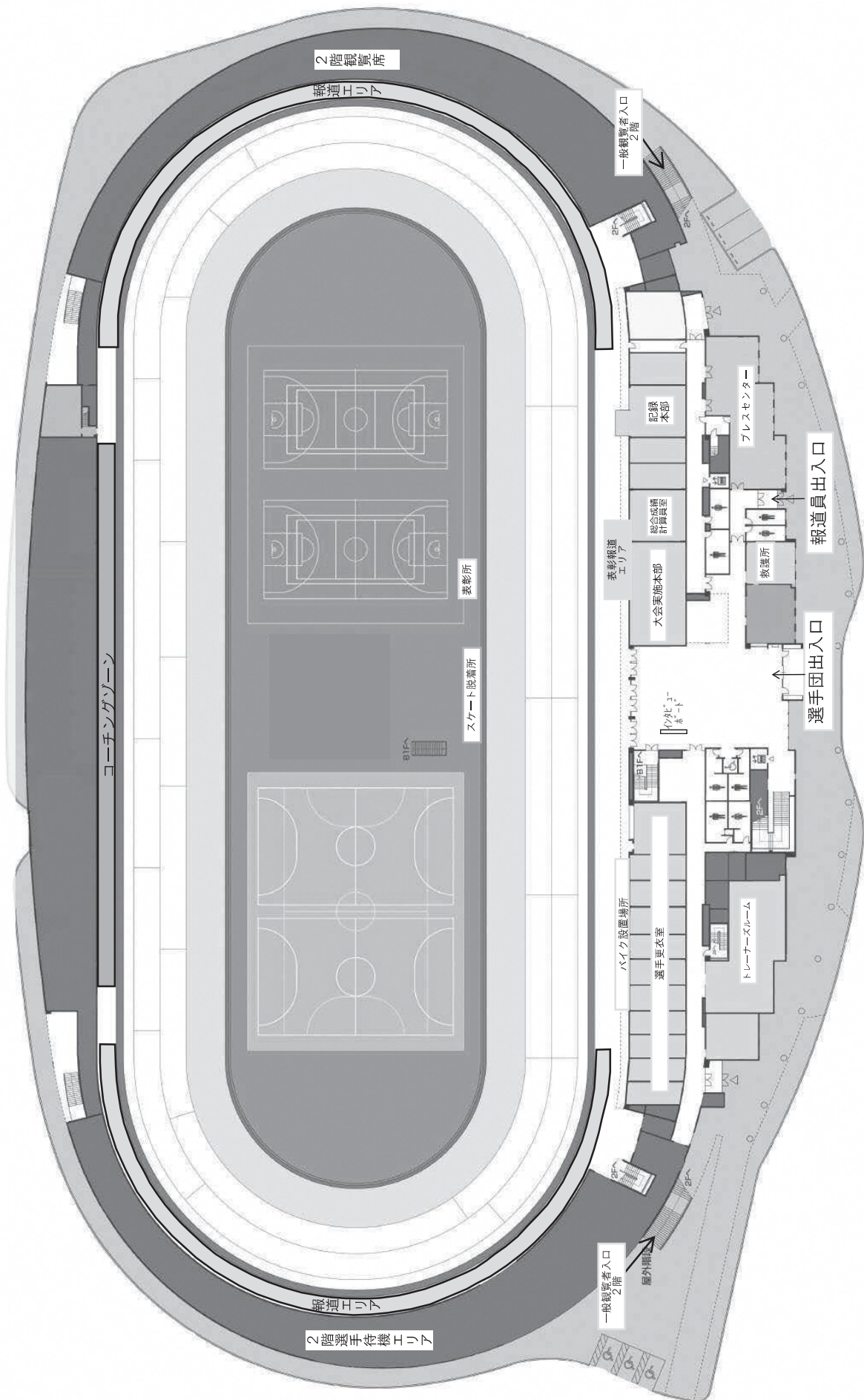

# ショートトラック競技会場図 テクノアルiaisパークハル (屋内)

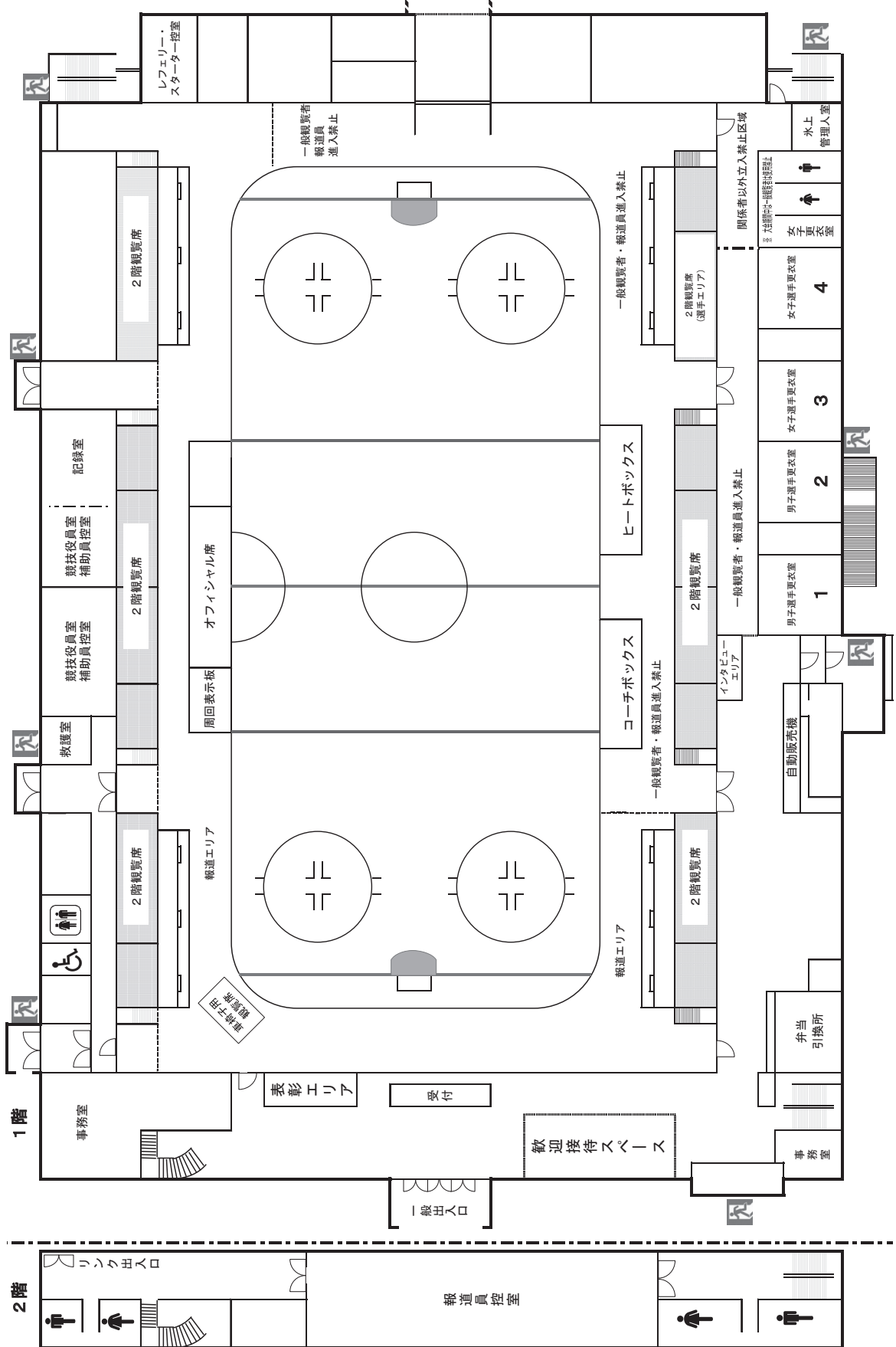

# フィギュア競技会場図 FLAT HACHINOHE (屋内1階)

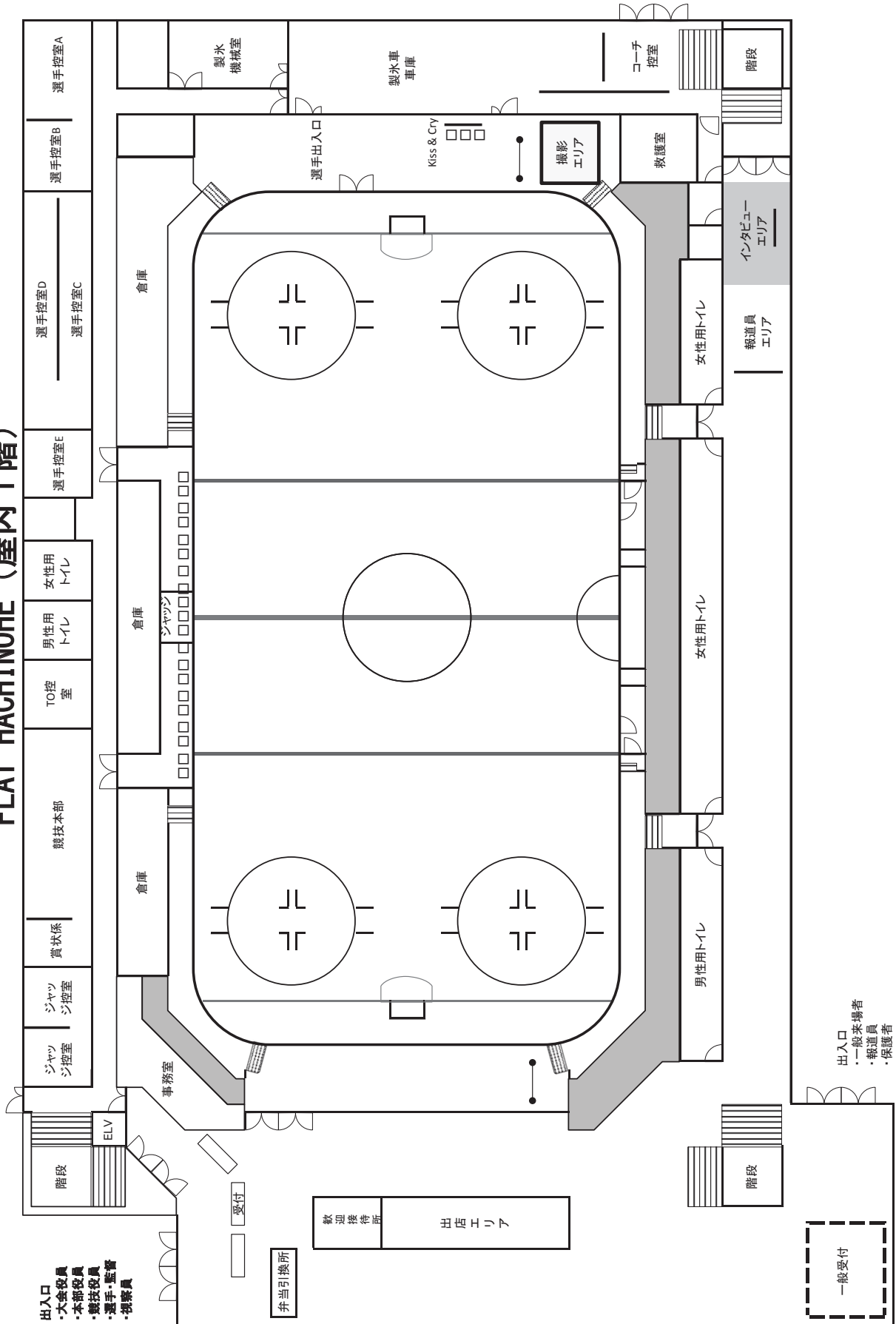

# フイギョア競技会場図 FLAT HACHINOHE (屋内2階)

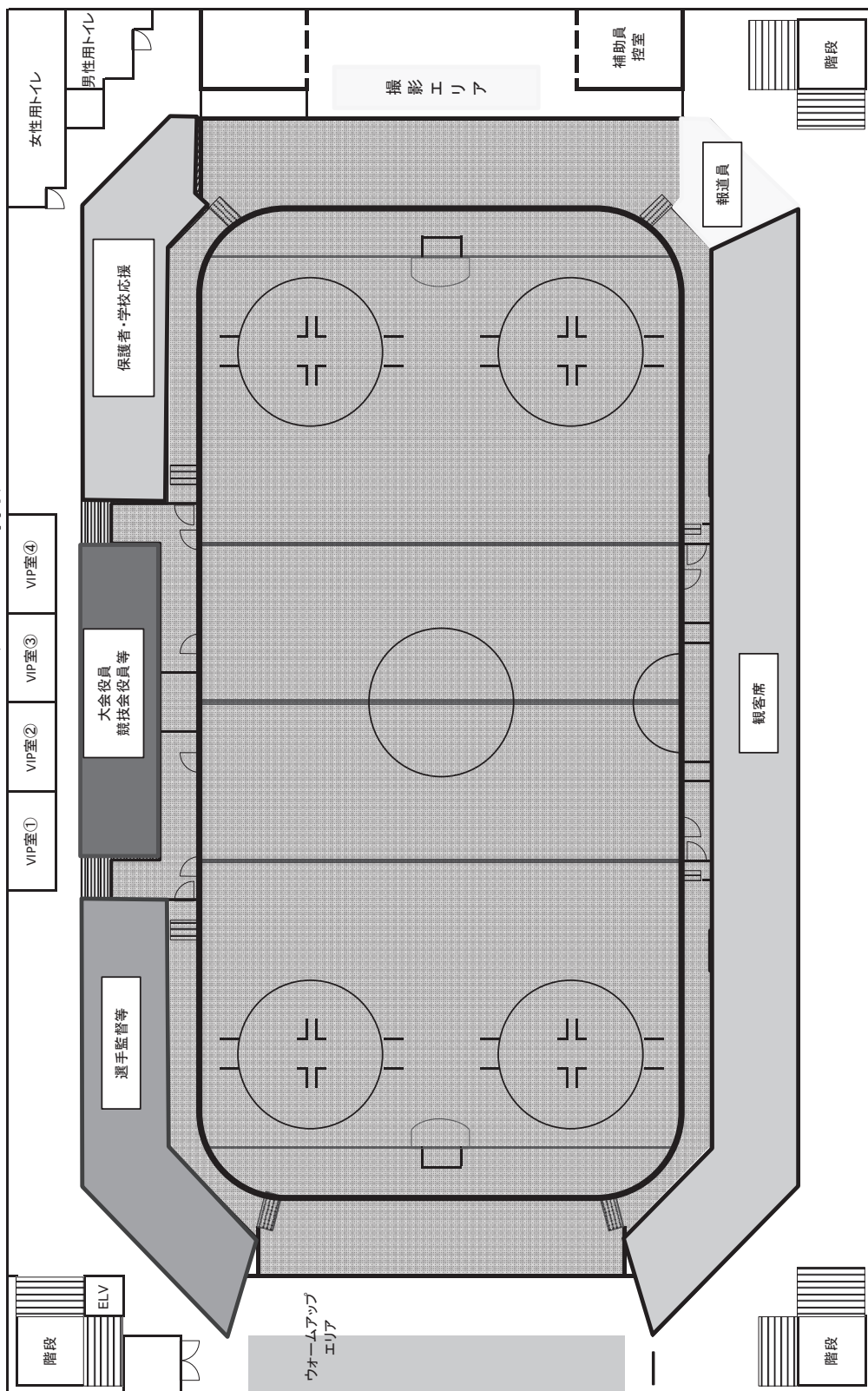

# アイスホッケー競技会場図 FLAT HACHINOHE (1階)

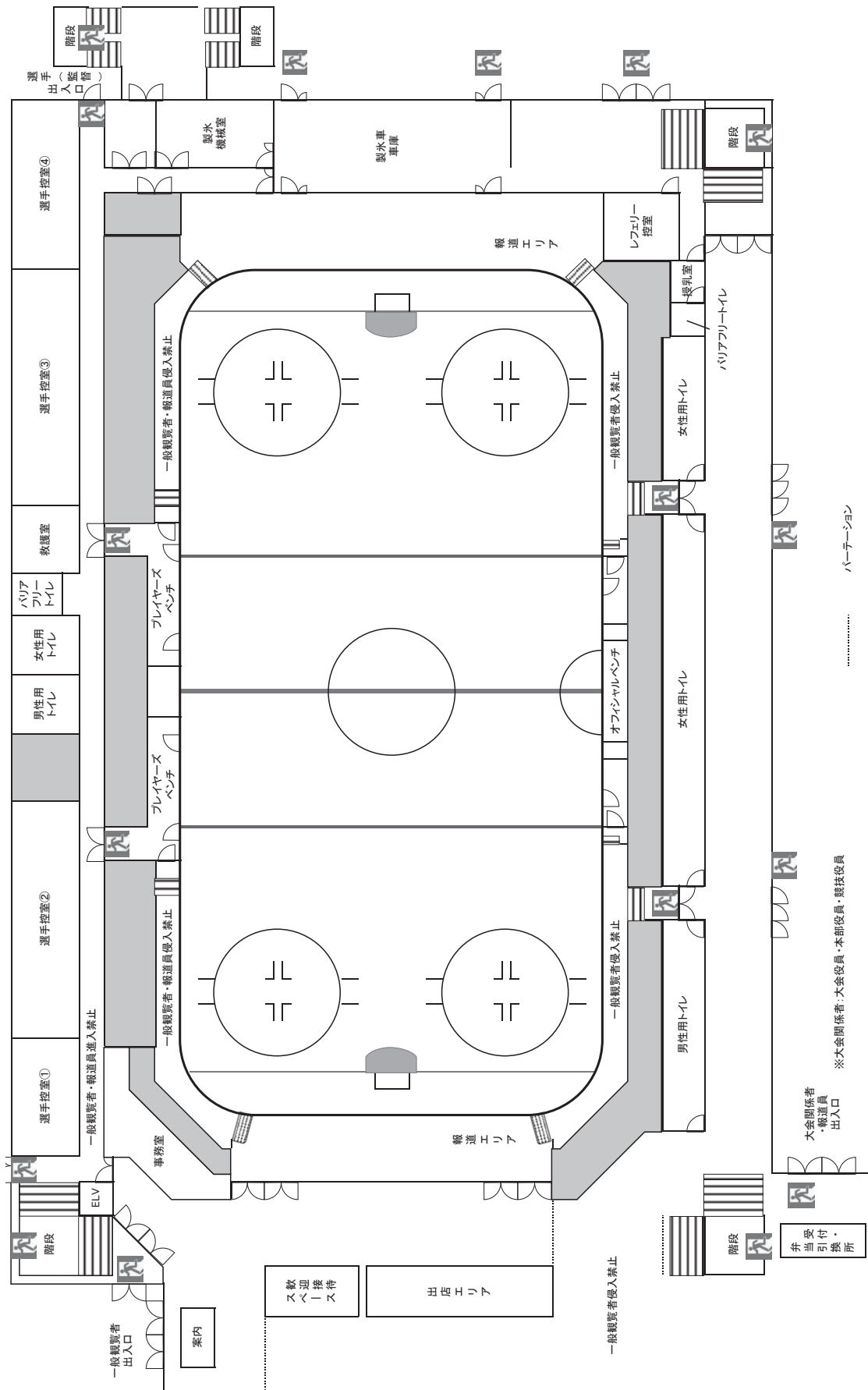

# アイスホッケー一競技会場図 FLAT HACHINOHE (2階)

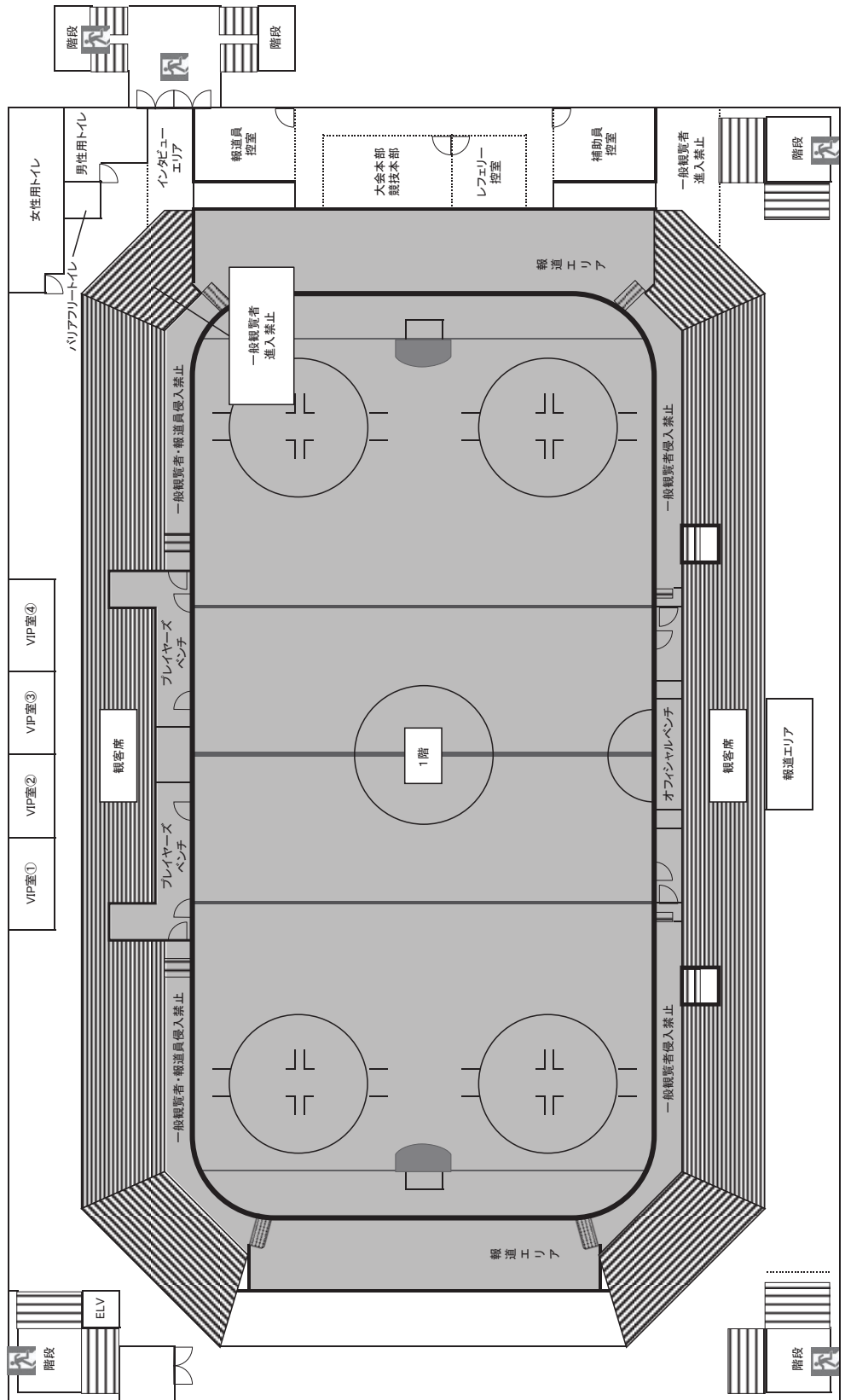

バーテーション



# アイスホッケー競技会場図 テクノアルアイスパークハル

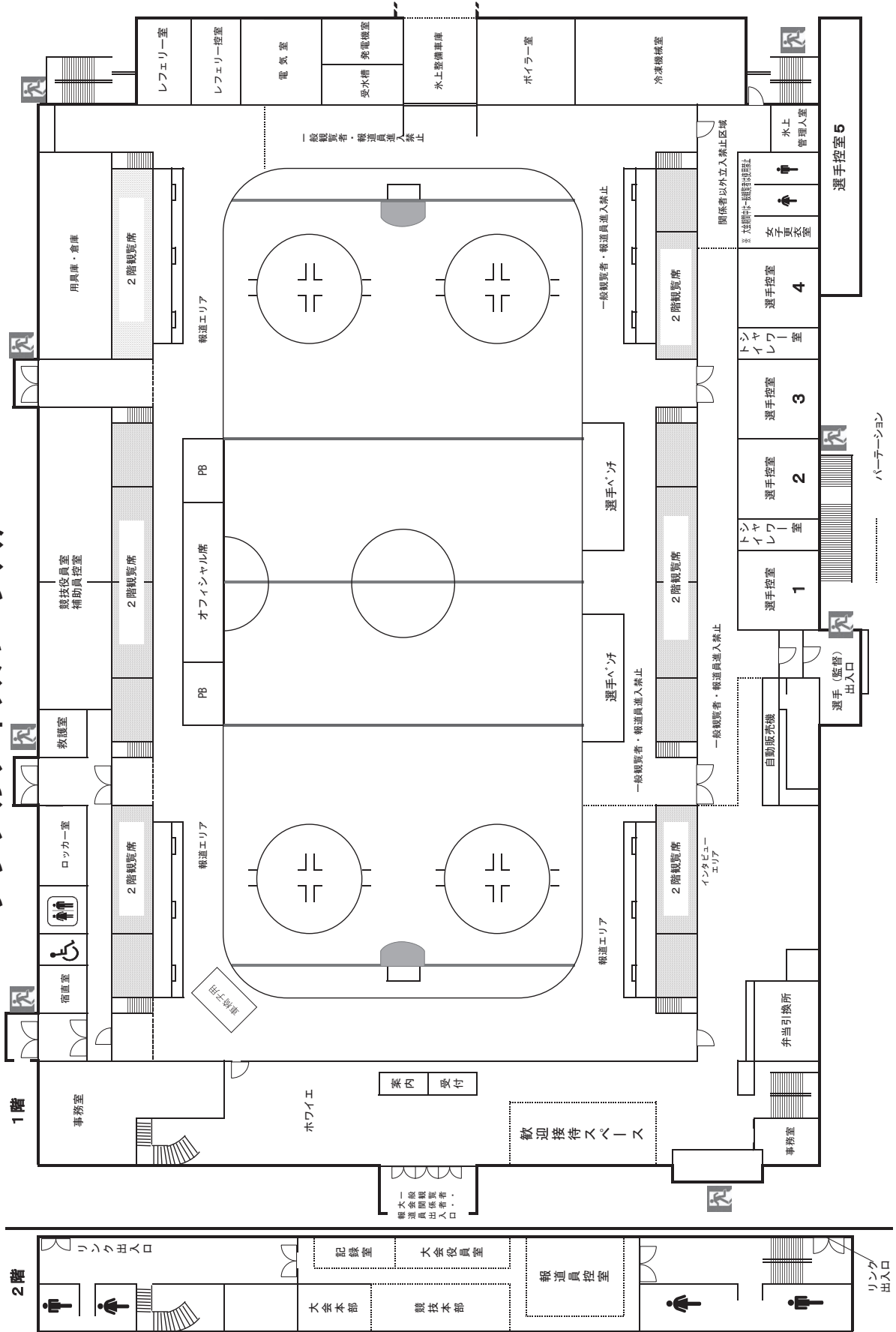

# アイスホッケー競技会場図 ふくちアイスアリーナ

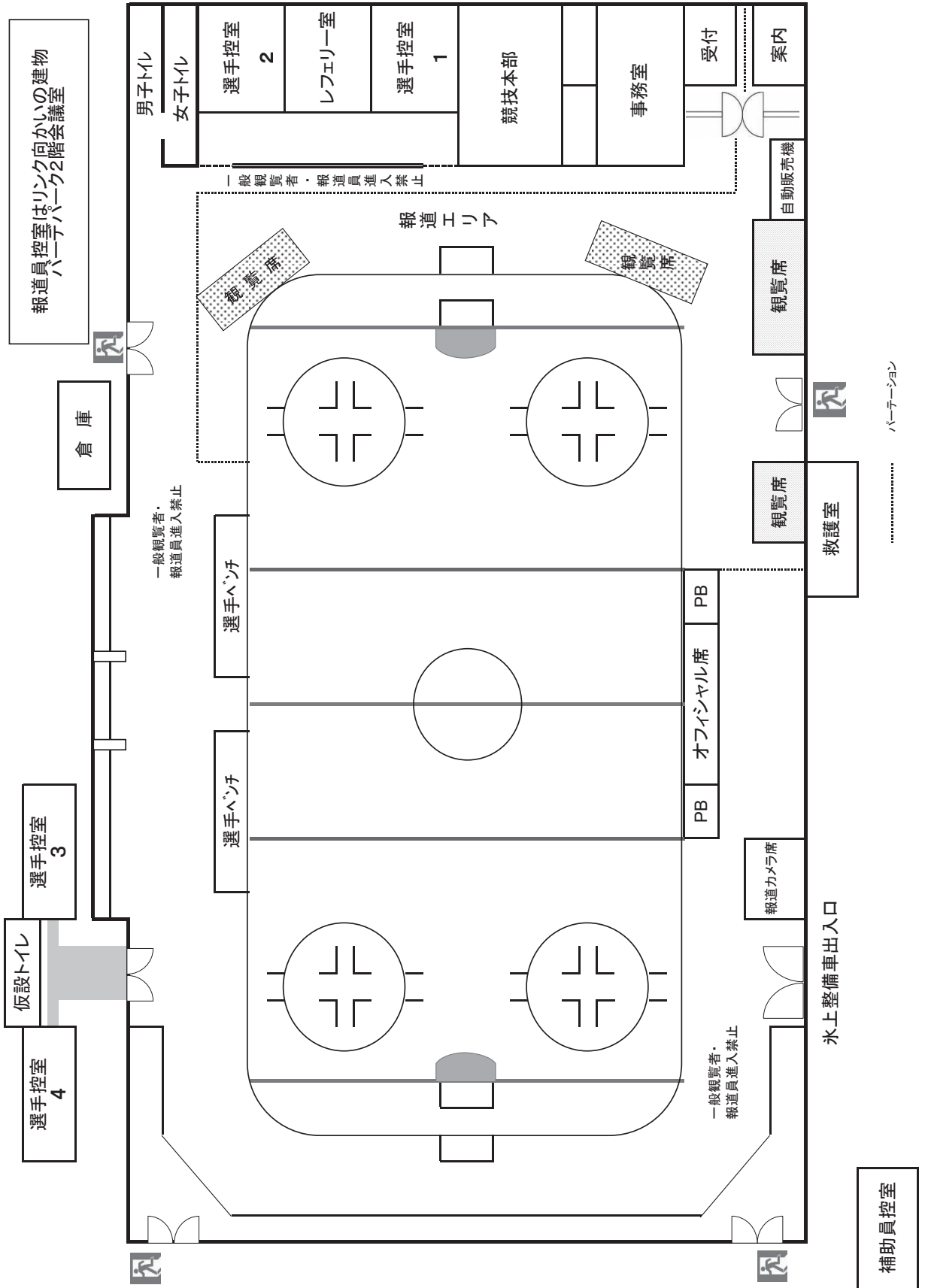



# 競技記録

特別国民体育大会冬季大会スケート競技会・アイスホッケー競技会  
都道府県別総合成績一覧表

【参考】

番号	都道府県	男女総合成績(天皇杯)							女子総合成績(皇后杯)				
		得点合計	順位	スケート			アイスホッケー			得点合計	順位	スケート	
				競技得点	参加得点	合計	競技得点	参加得点	合計			競技得点	参加得点
1	北海道	283	1	183	10	193	80	10	90	96	2	86	10
2	青森県	148	7	73	10	83	55	10	65	54	6	44	10
3	岩手県	80	12	60	10	70		10	10	57	5	47	10
4	宮城県	59	17	24	10	34	15	10	25	31	13	21	10
5	秋田県	20	29		10	10		10	10	10	27		10
6	山形県	85	11	65	10	75		10	10	48	9	38	10
7	福島県	25	26	5	10	15		10	10	15	21	5	10
8	茨城県	22	28	2	10	12		10	10	10	27		10
9	栃木県	67	16	22	10	32	25	10	35	15	21	5	10
10	群馬県	124	8	104	10	114		10	10	50	8	40	10
11	埼玉県	154	5	79	10	89	55	10	65	36	11	26	10
12	千葉県	44	20	9	10	19	15	10	25	10	27		10
13	東京都	159	3	84	10	94	55	10	65	52	7	42	10
14	神奈川県	96	9	76	10	86		10	10	58	4	48	10
15	山梨県	74	13	54	10	64		10	10	28	15	18	10
16	新潟県	20	29		10	10		10	10	10	27		10
17	長野県	202	2	152	10	162	30	10	40	101	1	91	10
18	富山県	41	22	21	10	31		10	10	30	14	20	10
19	石川県	20	29		10	10		10	10				
20	福井県	20	29		10	10		10	10				
21	静岡県	20	29		10	10		10	10	10	27		10
22	愛知県	158	4	118	10	128	20	10	30	46	10	36	10
23	三重県	44	20	24	10	34		10	10	16	19	6	10
24	岐阜県	48	19	28	10	38		10	10	14	24	4	10
25	滋賀県	28	23	8	10	18		10	10	12	26	2	10
26	京都府	73	14	48	10	58	5	10	15	28	15	18	10
27	大阪府	73	14	53	10	63		10	10	24	17	14	10
28	兵庫県	152	6	132	10	142		10	10	95	3	85	10
29	奈良県	10	43					10	10				
30	和歌山県	10	43					10	10				
31	鳥取県	26	24	6	10	16		10	10	16	19	6	10
32	島根県	20	29		10	10		10	10	10	27		10
33	岡山県	26	24	6	10	16		10	10	13	25	3	10
34	広島県	20	29		10	10		10	10	10	27		10
35	山口県	10	43					10	10				
36	香川県	20	29		10	10		10	10	10	27		10
37	徳島県	20	29		10	10		10	10				
38	愛媛県	25	26	5	10	15		10	10	15	21	5	10
39	高知県	10	43					10	10				
40	福岡県	87	10	62	10	72	5	10	15	35	12	25	10
41	佐賀県	20	29		10	10		10	10	10	27		10
42	長崎県	10	43					10	10				
43	熊本県	20	29		10	10		10	10	10	27		10
44	大分県	20	29		10	10		10	10				
45	宮崎県	20	29		10	10		10	10	10	27		10
46	鹿児島県	50	18	30	10	40		10	10	24	17	14	10
47	沖縄県	20	29		10	10		10	10	10	27		10



# スケート 競技会

特別国民体育大会冬季大会 スケート競技会 総合成績一覧表

区分 都道府県	男 子																			小計 (A)	スピード											
	スピード						ショートトラック						フィギュア			スピード																
	成年			少年			成年			少年			成年	少年	小計	成年																
	5000m	10000m	15000m	5000m	10000m	20000m	5000m	10000m	5000m	10000m	5000m	10000m				5000m	10000m	15000m	30000m		20000m	小計										
1	北海道	3	7	3	10	8	31	13	14	15	11	13												97	12	7				7	26	
2	青森県			9	8		7	24						5	5										29		5	3	1	5	14	
3	岩手県	7					4	11																13	13	14			3	8	38	
4	宮城県																				3	3		3								
5	秋田県																															
6	山形県				11	5		16				3	5	3	11										27			12	10	4	26	
7	福島県																										4	1			5	
8	茨城県									2															2							
9	栃木県				6	6		12			5														17		5				5	
10	群馬県		3	5	2	5	15	13	11		1	7	8	40			3	3							64	5			5	6	16	
11	埼玉県	3					3												4	4	8	21	21	42	53		1			1		
12	千葉県																						9	9	9							
13	東京都						2	2						8	8		16				9	15	24	42								
14	神奈川県						6	6						7		7	14		8		8				28							
15	山梨県				4	3	7	2	1	3	4	1	4	15	7	3	4	14							36	2				2	4	
16	新潟県																															
17	長野県		6			1		7	7	3	5	15	8	7	45			4	5	9					61	4				3	7	
18	富山県																	1		1					1			6	6		12	
19	石川県																															
20	福井県																															
21	静岡県																															
22	愛知県																	6	5	8	19	5	10	15	24	24	48	82				
23	三重県	12	6				18																		18			2	4		6	
24	岐阜県				3	8		11	1	2		2	2	6	13										24							
25	滋賀県																					6		6	6							
26	京都府																					12	18	30	30							
27	大阪府																	7	2	9					18	12	30	39				
28	兵庫県									5	6			11	5	6		11			5	5	10	15			15					
29	奈良県																															
30	和歌山県																															
31	鳥取県																															
32	島根県																															
33	岡山県																															
34	広島県																															
35	山口県																															
36	香川県																															
37	徳島県																															
38	愛媛県																												5			5
39	高知県																															
40	福岡県																	2	6	8	13	10	23		6	6	37					
41	佐賀県																															
42	長崎県																															
43	熊本県																															
44	大分県																															
45	宮崎県																															
46	鹿児島県	11	5				16																		16			7	7		14	
47	沖縄県																															

女 子														総 合 成 績											
スピード						ショートトラック						フィギュア		小 計 (B)	男女総合成績 (天皇杯得点)				女子総合成績 (皇后杯得点)						
少 年						成 年			少 年			成 年	少 年		小 計	競 技 得 点 (C)	参 加 得 点 (D)	合 計 (C+D)	順 位	競 技 得 点 (B)	参 加 得 点 (E)	合 計 (B+E)	順 位		
5000m	10000m	15000m	30000m	20000mR	小 計	5000m	10000m	30000mR	小 計	5000m	10000m													小 計	
13	15	11	10	8	57			3	3					86	183	10	193	1	86	10	96	2			
3	2	4		6	15								15	15	44	73	10	83	9	44	10	54	6		
2	7				9										47	60	10	70	12	47	10	57	5		
														21	21	21	24	10	34	18	21	10	31	13	
																	10	10	29		10	10	27		
4		1	7		12										38	65	10	75	10	38	10	48	9		
															5	5	10	15	26	5	10	15	21		
																2	10	12	28		10	10	27		
															5	22	10	32	20	5	10	15	21		
1	1			5	7	4	6	7	17						40	104	10	114	5	40	10	50	8		
		2	2		4	7			7	2		2		12	12	26	79	10	89	7	26	10	36	11	
																	9	10	19	22		10	10	27	
													18	24	42	42	84	10	94	6	42	10	52	7	
						2	3		5	11	14	25	9	9	18	48	76	10	86	8	48	10	58	4	
				3	3		2	6	8				3		3	18	54	10	64	13	18	10	28	15	
																	10	10	29		10	10	27		
13	11	15	8	7	54	5	4	5	14	13	3	16			91	152	10	162	2	91	10	101	1		
							8		8							20	21	10	31	21	20	10	30	14	
																	10	10	29						
																	10	10	29						
													21	15	36	36	118	10	128	4	36	10	46	10	
																6	24	10	34	18	6	10	16	19	
				4	4											4	28	10	38	17	4	10	14	24	
							2	2								2	8	10	18	23	2	10	12	26	
													18	18	18	48	10	58	15	18	10	28	15		
						4		4	8				6	6	14	53	10	63	14	14	10	24	17		
		3	9		12	14	13	8	35	5	9	14	24		24	85	132	10	142	3	85	10	95	3	
													6		6	6	6	10	16	24	6	10	16	19	
																	10	10	29		10	10	27		
													3	3	3	6	10	16	24	3	10	13	25		
																	10	10	29		10	10	27		
																	10	10	29		10	10	27		
																	10	10	29		10	10	27		
																	5	5	10	15	26	5	10	15	21
										4	9	13	12		12	25	62	10	72	11	25	10	35	12	
																	10	10	29		10	10	27		
																	10	10	29		10	10	27		
																	10	10	29		10	10	27		
																	14	30	10	40	16	14	10	24	17
																	10	10	29		10	10	27		

**特別国民体育大会冬季大会 スケート競技会  
スピード競技 競技日程**

YSアリーナ八戸

**第1日目 1月30日(月) 選手等開場 7:00**

内容(種目)	時間	組数	整 氷	備 考
公式練習	8:00 ~ 8:40		8:40~8:50(10)	都道府県区分なし
	8:50 ~ 9:30		9:30~10:00(全面/30)	
少年女子 500m予選	10:00 ~	4		
少年男子 500m予選	10:15 ~	4		
成年女子 500m予選	10:25 ~	4	10:35~10:55(20)	
成年男子 500m予選	10:55 ~	6	11:10~11:30(20)	
少年男子 10000m予選	11:30 ~	2	12:05~12:35(全面/30)	
少年女子 1500m予選	12:35 ~	4		
少年男子 1500m予選	12:50 ~	4	13:05~13:25(20)	
成年女子 1500m予選	13:30 ~	4		
成年男子 1500m予選	13:45 ~	6	14:05~14:35(全面/30)	
少年女子 500m準決勝	14:40 ~	2		
少年男子 500m準決勝	14:45 ~	2		
成年女子 500m準決勝	14:50 ~	2		
成年男子 500m準決勝	14:55 ~	2	終了後(全面/30)	
公式練習	整氷後60分			都道府県区分なし

**第2日目 1月31日(火) 選手等開場 7:00**

内容(種目)	時間	組数	整 氷	備 考
公式練習	8:00 ~ 8:40		8:40~8:50(10)	都道府県区分なし
	8:50 ~ 9:30		9:30~10:00(全面/30)	
少年男子 1000m予選	10:00 ~	4		
成年男子 1000m予選	10:15 ~	6	10:35~10:55(20)	
少年女子 1000m予選	10:55 ~	4		
成年女子 1000m予選	11:10 ~	4	11:25~11:55(全面/30)	
少年男子 10000m決勝	11:55 ~	1	12:15~12:35(20)	
少年女子 3000m予選	12:35 ~	2		
成年女子 3000m予選	12:50 ~	2	13:05~13:25(20)	
表彰式(少年男子10000m)				
成年男子 1500m準決勝	13:25 ~	2	13:35~14:05(全面/30)	
少年女子 500m決勝B/A	14:05 ~	2		
成年女子 500m決勝B/A	14:10 ~	2		
少年男子 500m決勝B/A	14:15 ~	2		
成年男子 500m決勝B/A	14:20 ~	2	終了後(全面/30)	
表彰式(全種別500m)				
公式練習	整氷後30分			都道府県区分なし
公式練習(少年リレー)	30分間		①女子②男子	各15分
公式練習(成年リレー)	45分間		①女子②男子1~2組③男子3~4組	各15分



**第3日目 2月1日(水) 選手等開場 7:00**

内容(種目)	時間	組数	整 氷	備 考
公式練習	8:00 ~ 8:40		8:40~8:50(10)	都道府県区分なし
	8:50 ~ 9:30		9:30~10:00(全面/30)	
少年男子 1500m決勝	10:00 ~	1		
成年男子 1500m決勝	10:05 ~	1		
少年女子 1500m決勝	10:10 ~	1		
成年女子 1500m決勝	10:15 ~	1	10:20~10:40(20)	
成年男子 1000m準決勝	10:50 ~	2	11:00~11:30(20)	
少年男子 5000m予選	11:30 ~	2	11:50~12:10(20)	
成年男子 5000m予選	12:10 ~	2	12:30~13:00(全面/30)	
成年女子 2000mR予選	13:20 ~	2	13:30~13:50(20)	
少年男子 2000mR予選	13:50 ~	2		
成年男子 2000mR予選	14:00 ~	4	終了後(全面/30)	
表彰式(全種別1500m)				
公式練習	整氷後30分			都道府県区分なし
公式練習(少年リレー)	30分間		①女子②男子	各15分
公式練習(成年リレー)	30分間		①女子②男子	各15分

**第4日目 2月2日(木) 選手等開場 7:00**

内容(種目)	時間	組数	整 氷	備 考
公式練習	8:00 ~ 8:40		8:40~8:50(10)	都道府県区分なし
	8:50 ~ 9:30		9:30~10:00(全面/30)	
少年女子 1000m決勝	10:00 ~	1		
成年女子 1000m決勝	10:05 ~	1		
少年男子 1000m決勝	10:10 ~	1		
成年男子 1000m決勝	10:15 ~	1	10:20~10:50(全面/30)	
少年女子 3000m決勝	10:50 ~	1		
成年女子 3000m決勝	10:57 ~	1	11:05~11:25(20)	
少年男子 5000m決勝	11:25 ~	1		
成年男子 5000m決勝	11:35 ~	1	11:45~12:15(全面/30)	
少年女子 2000mR決勝	12:25 ~	1		
成年女子 2000mR決勝B/A	12:45 ~	2		
少年男子 2000mR決勝B/A	13:00 ~	2		
成年男子 2000mR決勝B/A	13:15 ~	2		
表彰式(全種別1000m、少年・成年女子3000m、少年、成年男子5000m、全種別2000mR)				

# スピード競技入賞者

## 成年男子500m

大会新記録 35秒47 安保 和也(鹿児島県)2023年特別大会(八戸)

順位	氏名	都道府県名	所要タイム	備考
1	辻本 一史	三重県	36.02	
2	松井 大和	岩手県	36.05	
3	安保 和也	鹿児島県	36.06	
4	小林 寛和	鹿児島県	36.18	
5	森本 拓也	三重県	36.00	
6	山本 悠乃	北海道	36.08	
7	松井 董也	埼玉県	36.24	
8	平泉 博貴	埼玉県	37.01	

## 成年女子500m

大会新記録 38秒37 郷 亜里砂(愛媛県)2017年第72回大会(長野)

順位	氏名	都道府県名	所要タイム	備考
1	阿良 美希	北海道	38.82	
2	吉田 雪乃	岩手県	38.93	
3	熊谷 萌	岩手県	39.03	
4	樋 沙織	群馬県	40.16	
5	軍司 愛梨	北海道	40.62	
6	両角 ほのか	長野県	40.75(1)	
7	長崎 叶和子	山梨県	40.75(4)	
8	清水 叶華	長野県	49.34	

## 成年男子1000m

大会新記録 1分10秒05 松津 秀太(埼玉県)2020年第75回大会(八戸)

順位	氏名	都道府県名	所要タイム	備考
1	山本 大史	青森県	1:11.12	
2	久保 向希	北海道	1:11.46	
3	辻本 一史	三重県	1:14.95	
4	安保 和也	鹿児島県	1:16.00	
5	三井 晃太	長野県		
6	市場 翔太	群馬県		
7	大門 飛路	長野県		
8	清川 一樹	青森県		

## 成年女子1000m

大会新記録 1分16秒74 郷 亜里砂(愛媛県)2017年第72回大会(長野)

順位	氏名	都道府県名	所要タイム	備考
1	松澤 優花里	岩手県	1:18.40	
2	小野寺 留衣	北海道	1:18.90	
3	吉田 雪乃	岩手県	1:19.24	
4	上鹿渡 双葉	栃木県	1:22.87	
5	安田 彩夏	福島県		
6	大岩 未奈美	青森県		
7	下村 璃々	青森県		
8	金野 日南	埼玉県		

## 成年男子1500m

大会新記録 1分45秒84 山本 大史(青森県)2023年特別大会(八戸)

順位	氏名	都道府県名	所要タイム	備考
1	山本 大史	青森県	1:45.84	CR
2	一戸 誠太郎	山形県	1:46.10	CR
3	小川 拓朗	栃木県	1:47.78	
4	市場 翔太	群馬県	1:55.35	
5	ウイリアムソン 師円	山形県		
6	堀川 翼	北海道		
7	石川 将之	岐阜県		
8	伊藤 海里	岐阜県		

## 成年女子1500m

大会新記録 1分57秒91 辻本 有沙(長野県)2020年第75回大会(八戸)

順位	氏名	都道府県名	所要タイム	備考
1	小坂 凜	山形県	1:58.43	
2	新田 恭子	鹿児島県	1:59.59	
3	賀来 真穂	富山県	2:00.11	
4	川村 聖亜	愛媛県	2:00.13	
5	高橋 侑花	山形県	2:00.18	
6	木村 咲映	青森県	2:00.35	
7	富田 裕香	三重県		
8	秋山 光希	福島県		

## 成年男子5000m

大会新記録 6分18秒06 遠藤 二千翔(岐阜県)2023年特別大会(八戸)

順位	氏名	都道府県名	所要タイム	備考
1	遠藤 二千翔	岐阜県	6:18.06	CR
2	堀川 翼	北海道	6:18.38	CR
3	小川 拓朗	栃木県	6:27.01	
4	森野 太陽	山形県		
5	佐藤 天海	山梨県		
6	菊池 健太	北海道		
7	松本 一成	群馬県		
8	吉澤 柊威	長野県		

## 成年女子3000m

大会新記録 3分59秒09 小坂 凜(山形県)2023年特別大会(八戸)

順位	氏名	都道府県名	所要タイム	備考
1	小坂 凜	山形県	3:59.09	CR
2	新田 恭子	鹿児島県	4:00.76	
3	賀来 真穂	富山県	4:06.52	
4	瀧上 つくし	群馬県	4:07.05	
5	富田 裕香	三重県	4:13.20	
6	熊谷 萌	岩手県	4:39.12	
7	福田 琴音	山形県		
8	上野 恵理子	青森県		

## 成年男子2000mR

大会新記録 2分20秒88 北海道(榊原・石川・中村・藤野)2020年第75回大会(八戸)

順位	都道府県名	都道府県名	所要タイム	備考
1	北海道		2:21.31	
2	青森県		2:24.87	
3	神奈川県		2:26.31	
4	群馬県		2:24.59	
5	岩手県		2:25.96	
6	山梨県		2:29.58	
7	東京都		2:37.40	

## 成年女子2000mR

大会新記録 2分36秒09 岩手県(熊谷・吉田・星野・松澤)2023年特別大会(八戸)

順位	都道府県名	都道府県名	所要タイム	備考
1	岩手県		2:36.09	CR
2	北海道		2:36.52	CR
3	群馬県		2:40.59	
4	青森県		2:42.24	
5	山形県		2:40.21	
6	長野県		2:40.50	
7	山梨県		3:04.18	

少年男子500m

大会新記録 35秒76 廣瀬 勇太(群馬県)2023年特別大会(八戸)

順位	氏名	都道府県名	所要タイム	備考
1	廣瀬 勇太	群馬県	35.76	CR
2	辻本 楓芽	北海道	35.89	CR
3	武田 京乃	北海道	35.92	CR
4	横沢 太希	群馬県	36.10	
5	三井 翔太	長野県	37.38	
6	井出 優哉	長野県	38.00	
7	朝比奈 隆太	長野県	38.08	
8	西尾 義靖	岐阜県	38.67	

少年女子500m

大会新記録 39秒61 熊谷 萌(岩手県)2017年第72回大会(長野)

順位	氏名	都道府県名	所要タイム	備考
1	北原 伊織	長野県	39.70	
2	松島 未来	北海道	39.85(2)	
3	久保 杏奈	北海道	39.85(5)	
4	林 ひよな	長野県	40.22	
5	大窪 菜緒	山形県	41.77	
6	石岡 文那	青森県	41.78	
7	三浦 陽	岩手県	41.91	
8	一場 柚	群馬県	42.89	

少年男子1000m

大会新記録 1分10秒69 武田 京乃(北海道)2023年特別大会(八戸)

順位	氏名	都道府県名	所要タイム	備考
1	武田 京乃	北海道	1:10.69	CR
2	廣瀬 勇太	群馬県	1:14.85	
3	辻本 楓芽	北海道		
4	許 峻	兵庫県		
5	横沢 太希	群馬県		
6	原 瑞樹	長野県		
7	西尾 義靖	岐阜県		
8	雨宮 淳	山梨県		

少年女子1000m

大会新記録 1分19秒36 宮川 鈴佳(長野県)2020年第75回大会(八戸)

順位	氏名	都道府県名	所要タイム	備考
1	久保 杏奈	北海道	1:20.03	
2	河原 莉緒	北海道	1:21.07	
3	北原 伊織	長野県		
4	林 ひよな	長野県		
5	三浦 彩	岩手県		
6	三浦 陽	岩手県		
7	沢野 心悠	青森県		
8	一場 柚	群馬県		

少年男子1500m

大会新記録 1分48秒14 井出 雄斗(長野県)2022年第77回大会(栃木)

順位	氏名	都道府県名	所要タイム	備考
1	藤中 秀斗	北海道	1:50.63	
2	佐藤 太陽	北海道	1:51.09	
3	許 峻	兵庫県	1:52.83	
4	湯澤 大翔	栃木県	1:53.28	
5	原 瑞樹	長野県	1:54.50	
6	倉澤 伸太郎	山梨県		
7	神山 由良	茨城県		
8	中村 虎太郎	長野県		

少年女子1500m

大会新記録 2分00秒85 小竹 琉湖(山形県)2017年第72回大会(長野)

順位	氏名	都道府県名	所要タイム	備考
1	畠山 雪菜	長野県	2:02.16	
2	宮川 笑佳	長野県	2:04.27	
3	河原 莉緒	北海道	2:33.03	
4	前田 梓	北海道		
5	根城 理実	青森県		
6	木南 更紗	兵庫県		
7	飯田 明音	埼玉県		
8	高橋 美生	山形県		

少年男子5000m

大会新記録 6分23秒62 中村 龍太郎(長野県)2023年特別大会(八戸)

順位	氏名	都道府県名	所要タイム	備考
1	中村 龍太郎	長野県	6:23.62	CR
2	中村 虎太郎	長野県	6:24.55	CR
3	立花 英太郎	北海道	6:25.88	CR
4	齊下 功聖	北海道	6:31.83	
5	大森 栄司	山梨県		
6	小谷 謙太郎	山形県		
7	鈴木 義人	岐阜県		
8	市場 椋也	群馬県		

少年女子3000m

大会新記録 4分02秒18 宮川 笑佳(長野県)2023年特別大会(八戸)

順位	氏名	都道府県名	所要タイム	備考
1	宮川 笑佳	長野県	4:02.18	CR
2	小島 楓	北海道	4:03.06	CR
3	高橋 美生	山形県	4:18.00	
4	木南 更紗	兵庫県	4:24.67	
5	石川 優希	兵庫県	4:24.81	
6	前田 梓	北海道		
7	飯田 明音	埼玉県		
8	重堂 沙姫	山形県		

少年男子10000m

大会新記録 13分00秒06 蟻戸 一永(北海道)2020年第75回大会(八戸)

順位	氏名	都道府県名	所要タイム	備考
1	中村 龍太郎	長野県	13:41.80	
2	立花 英太郎	北海道	13:41.93	
3	引地 朔野	北海道		
4	小谷 謙太郎	山形県		
5	市場 椋也	群馬県		
6	干川 武流	群馬県		
7	鈴木 義人	岐阜県		
8	佐藤 祐碩	山梨県		

少年女子2000mR

大会新記録 2分38秒07 北海道(河原・松島・今井・久保)2023年特別大会(八戸)

順位	都道府県名	都道府県名	所要タイム	備考
1	北海道		2:38.07	CR
2	長野県		2:38.15	CR
3	青森県		2:48.97	
4	群馬県		2:51.00	
5	岐阜県		2:58.67	
6	山梨県		2:58.90	

少年男子2000mR

大会新記録 2分21秒59 北海道(山本・大島・竹澤・野々村)2020年第75回大会(八戸)

順位	都道府県名	都道府県名	所要タイム	備考
1	群馬県		2:24.41	
2	長野県		2:27.05	
3	岐阜県		2:31.71	
4	青森県		2:32.99	
5	山梨県		2:33.41	
6	山形県		2:36.36	
7	岩手県		2:46.52	

特別国民体育大会冬季大会スケート競技会・スピード競技気象公式記録

1月30日(月)			競技開始時刻	室温	氷温	湿度	気圧
少年女子	500	(予選)	10:00	10.8℃	-6.3℃	34.9%	1009hPa
少年男子	500	(予選)	10:15	10.8℃	-6.3℃	34.9%	1009hPa
成年女子	500	(予選)	10:25	10.9℃	-7.1℃	35.8%	1009hPa
成年男子	500	(予選)	10:55	10.9℃	-7.1℃	35.8%	1009hPa
少年男子	10000	(予選)	11:30	10.8℃	-7.2℃	35.1%	1008hPa
少年女子	1500	(予選)	12:35	10.9℃	-7.2℃	35.9%	1008hPa
少年男子	1500	(予選)	12:50	10.9℃	-7.2℃	35.9%	1008hPa
成年女子	1500	(予選)	13:30	10.9℃	-7.3℃	35.9%	1008hPa
成年男子	1500	(予選)	13:45	10.9℃	-7.3℃	35.9%	1008hPa
少年女子	500	(準決勝)	14:40	11.1℃	-7.5℃	36.2%	1008hPa
少年男子	500	(準決勝)	14:45	11.1℃	-7.5℃	36.2%	1008hPa
成年女子	500	(準決勝)	14:50	11.1℃	-7.5℃	36.2%	1008hPa
成年男子	500	(準決勝)	14:55	11.1℃	-7.5℃	36.2%	1008hPa

1月31日(火)			競技開始時刻	室温	氷温	湿度	気圧
少年男子	1000	(予選)	10:00	11.3℃	-6.4℃	36.8%	1015hPa
成年男子	1000	(予選)	10:15	11.3℃	-6.4℃	36.8%	1015hPa
少年女子	1000	(予選)	10:55	11.4℃	-6.9℃	36.6%	1015hPa
成年女子	1000	(予選)	11:10	11.4℃	-6.9℃	36.6%	1015hPa
少年男子	10000	(決勝)	11:55	11.4℃	-7.4℃	37.1%	1016hPa
少年女子	3000	(予選)	12:35	11.5℃	-7.0℃	35.4%	1016hPa
成年女子	3000	(予選)	12:50	11.5℃	-7.0℃	35.4%	1016hPa
成年男子	1500	(準決勝)	13:25	11.5℃	-7.4℃	37.1%	1016hPa
少年女子	500	(決勝)	14:05	11.6℃	-7.2℃	37.3%	1015hPa
成年女子	500	(決勝)	14:10	11.6℃	-7.2℃	37.3%	1015hPa
少年男子	500	(決勝)	14:15	11.6℃	-7.2℃	37.3%	1015hPa
成年男子	500	(決勝)	14:20	11.6℃	-7.2℃	37.3%	1015hPa

2月1日(水)			競技開始時刻	室温	氷温	湿度	気圧
少年男子	1500	(決勝)	10:00	11.5℃	-6.6℃	37.3%	1008hPa
成年男子	1500	(決勝)	10:05	11.5℃	-6.6℃	37.3%	1008hPa
少年女子	1500	(決勝)	10:10	11.5℃	-6.6℃	37.3%	1008hPa
成年女子	1500	(決勝)	10:15	11.5℃	-6.6℃	37.3%	1008hPa
成年男子	1000	(準決勝)	10:50	11.8℃	-7.5℃	37.3%	1008hPa
少年男子	5000	(予選)	11:30	11.9℃	-7.5℃	37.4%	1007hPa
成年男子	5000	(予選)	12:10	12.0℃	-7.3℃	37.4%	1006hPa
成年女子	2000R	(予選)	13:20	12.0℃	-8.0℃	37.3%	1002hPa
少年男子	2000R	(予選)	13:50	12.2℃	-7.8℃	36.5%	1001hPa
成年男子	2000R	(予選)	14:00	12.2℃	-7.8℃	36.5%	1001hPa

2月2日(木)			競技開始時刻	室温	氷温	湿度	気圧
少年女子	1000	(決勝)	10:00	12.0℃	-6.2℃	39.5%	1013hPa
成年女子	1000	(決勝)	10:05	12.0℃	-6.2℃	39.5%	1013hPa
少年男子	1000	(決勝)	10:10	12.0℃	-6.2℃	39.5%	1013hPa
成年男子	1000	(決勝)	10:15	12.0℃	-6.2℃	39.5%	1013hPa
少年女子	3000	(決勝)	10:50	12.1℃	-7.0℃	39.5%	1012hPa
成年女子	3000	(決勝)	10:57	12.1℃	-7.0℃	39.5%	1012hPa
少年男子	5000	(決勝)	11:25	12.3℃	-7.0℃	39.4%	1013hPa
成年男子	5000	(決勝)	11:35	12.3℃	-7.0℃	39.4%	1013hPa
少年女子	2000R	(決勝)	12:25	12.4℃	-7.8℃	39.2%	1013hPa
成年女子	2000R	(決勝)	12:45	12.4℃	-7.8℃	39.2%	1013hPa
少年男子	2000R	(決勝)	13:00	12.4℃	-7.8℃	39.2%	1013hPa
成年男子	2000R	(決勝)	13:15	12.4℃	-7.8℃	39.2%	1013hPa

特別国民体育大会冬季大会 スケート競技会

ショートトラック 競技日程

会場:テクノルアイスパーク

第1日目 1月28日(土)

時 間	種 目	組	備 考
8:30 ~ 8:40	公 式 練 習		成年女子 リレーのみ出場者
8:40 ~ 8:50	公 式 練 習		成年男子 リレーのみ出場者
8:50 ~ 9:00	公 式 練 習		成年女子 1000m1組~4組
9:00 ~ 9:10	公 式 練 習		成年女子 1000m5組~6組+1000m補欠
9:10 ~ 9:20	整 氷		
9:20 ~ 9:30	公 式 練 習		成年男子 1000m1組~5組
9:30 ~ 9:40	公 式 練 習		成年男子 1000m6組~8組+1000m補欠
9:40 ~ 9:50	公 式 練 習		少年男子 1000m全員
9:50 ~ 10:00	公 式 練 習		少年女子 1000m全員
10:00 ~ 10:20	整 氷		
10:20 ~	1 成年女子 3000mR 予選	3	各組1・2位+2チーム通過
	整 氷		
	2 成年男子 3000mR 予選	3	各組1・2位+2チーム通過
	整 氷		
	3 成年女子 1000m 予選	6	各組1・2位+各ブロックで2名通過
	整 氷		
	4 成年男子 1000m 予選	8	各組1・2位通過
	整 氷		
	5 少年男子 1000m 予選	6	各組1・2位+各ブロックで2名通過
	整 氷		
	6 成年女子 1000m 準々決勝	4	各組1・2位通過
	7 成年男子 1000m 準々決勝	4	各組1・2位通過
	整 氷		
	8 少年女子 1000m 予選	4	各組1・2位通過
	9 少年男子 1000m 準々決勝	4	各組1・2位通過
	整 氷		
	10 成年女子 1000m 準決勝	2	各組1・2位がA決勝、3・4位がB決勝
	11 成年男子 1000m 準決勝	2	各組1・2位がA決勝、3・4位がB決勝
	12 少年女子 1000m 準決勝	2	各組1・2位がA決勝、3・4位がB決勝
	13 少年男子 1000m 準決勝	2	各組1・2位がA決勝、3・4位がB決勝
	整 氷		
	14 成年女子 1000m B決勝	1	
	15 成年女子 1000m A決勝	1	
	16 成年男子 1000m B決勝	1	
	17 成年男子 1000m A決勝	1	
	18 少年女子 1000m B決勝	1	
	19 少年女子 1000m A決勝	1	
	20 少年男子 1000m B決勝	1	
	21 少年男子 1000m A決勝	1	
	整 氷		
	22 成年女子 3000mR 準決勝	2	各組1・2位がA決勝、3・4位がB決勝
	23 成年男子 3000mR 準決勝	2	各組1・2位がA決勝、3・4位がB決勝
競技終了予定 17:20	競技終了後、少年男女・成年男女1000mの表彰		

第2日目 1月29日(日)

時 間	種 目	組	備 考
8:30 ~ 8:40	公 式 練 習		成年女子 500m1組~6組
8:40 ~ 8:50	公 式 練 習		成年女子 500m7組~6組+500m補欠
8:50 ~ 9:00	整 氷		
9:00 ~ 9:10	公 式 練 習		成年男子 500m1組~5組
9:10 ~ 9:20	公 式 練 習		成年男子 500m6組~8組+500m補欠
9:20 ~ 9:30	公 式 練 習		少年男子 500m全員
9:30 ~ 9:40	公 式 練 習		少年女子 500m全員
9:40 ~ 10:00	整 氷		
10:00 ~	24 成年女子 500m	予選	8 各組1・2位通過
	整 氷		
	25 成年男子 500m	予選	8 各組1・2位通過
	整 氷		
	26 少年男子 500m	予選	6 各組1・2位+各ブロックで2名通過
	整 氷		
	27 成年女子 500m	準々決勝	4 各組1・2位通過
	28 成年男子 500m	準々決勝	4 各組1・2位通過
	整 氷		
	29 少年女子 500m	予選	4 各組1・2位通過
	30 少年男子 500m	準々決勝	4 各組1・2位通過
	整 氷		
	31 成年女子 500m	準決勝	2 各組1・2位がA決勝、3・4位がB決勝
	32 成年男子 500m	準決勝	2 各組1・2位がA決勝、3・4位がB決勝
	33 少年女子 500m	準決勝	2 各組1・2位がA決勝、3・4位がB決勝
	34 少年男子 500m	準決勝	2 各組1・2位がA決勝、3・4位がB決勝
	公 式 練 習		成年女子、成年男子リレーのみの出場選手(10分間)
	整 氷		
	35 成年女子 500m	B決勝	1
	36 成年女子 500m	A決勝	1
	37 成年男子 500m	B決勝	1
	38 成年男子 500m	A決勝	1
	39 少年女子 500m	B決勝	1
	40 少年女子 500m	A決勝	1
	41 少年男子 500m	B決勝	1
	42 少年男子 500m	A決勝	1
	整 氷		
	43 成年女子 3000mR	B決勝	1
	44 成年女子 3000mR	A決勝	1
	45 成年男子 5000mR	B決勝	1
	46 成年男子 5000mR	A決勝	1
競技終了予定 15:15	競技終了後、少年男女・成年男女500mの表彰 成年男女リレーの表彰		

# シヨートトラック競技入賞者

## 成年男子500m

大会記録41秒130 吉永 一貴(愛知県)2021年第76回大会(愛知)

順位	氏名	都道府県名	所要タイム	備考
1	重 弘 喜 一	東京都	42.698	
2	古 川 翼	山梨県	43.001	
3	横 山 大 希	愛知県	44.785	
4	松 林 佑 倭	兵庫県	42.924	
5	石 井 桜 汰	神奈川県	43.247	
6	齋 藤 駿	神奈川県	43.473	
7				
8				

## 成年女子500m

大会記録44秒690 神長 汐音(長野県)2021年第76回大会(愛知)

順位	氏名	都道府県名	所要タイム	備考
1	島 根 くるみ	兵庫県	46.891	
2	吉 田 凧 歩	埼玉県	46.979	
3	長 森 遥 南	兵庫県	47.124	
4	小 池 佑 奈	長野県	47.347	
5	上 田 ゆりあ	大阪府	47.414	
6	大 川 夏 美	群馬県	47.488	
7	中 山 うらら	神奈川県	47.584	
8	栢 瀬 あかり	群馬県	50.235	

## 成年男子1000m

大会記録1分25秒697 岩下 聖(福井県)2018年第73回大会(甲府)

順位	氏名	都道府県名	所要タイム	備考
1	重 弘 喜 一	東京都	1:29.796	
2	井 上 幹 皓	大阪府	1:30.022	
3	松 林 佑 倭	兵庫県	1:30.084	
4	三 澤 夏 陽	愛知県	1:30.423	
5	小 黒 義 明	長野県	1:31.685	
6	古 川 翼	山梨県	1:31.778	
7	大 塚 貴 之	福岡県	1:31.971	
8	秋 元 航 太	富山県	1:32.073	

## 成年女子1000m

大会記録1分30秒666 神長 汐音(長野県)2021年第76回大会(愛知)

順位	氏名	都道府県名	所要タイム	備考
1	菊 池 萌 水	富山県	1:36.477	
2	長 森 遥 南	兵庫県	1:38.411	
3	島 根 くるみ	兵庫県	1:38.497	
4	大 川 夏 美	群馬県	1:39.157	
5	小 池 佑 奈	長野県	1:38.787	
6	別 所 美 和	神奈川県	1:38.940	
7	水 野 葵 由	山梨県	1:39.049	
8	栢 瀬 ななみ	群馬県	1:41.156	

## 成年男子5000mR

大会記録7分02秒218 大阪府(三澤・上村・豊福・松平)2017年第72回大会(長野)

順位	都道府県名	所要タイム	備考
1	愛知県	7:41.255	
2	神奈川県	7:54.428	
3	福岡県	7:58.905	
4	長野県	7:41.266	
5	山梨県	7:41.362	
6	群馬県	7:51.465	
7	大阪府	7:54.493	

## 成年女子3000mR

大会記録4分15秒655 長野県(神長・菊池・小池・南里)2021年第76回大会(愛知)

順位	都道府県名	所要タイム	備考
1	兵庫県	4:39.436	
2	群馬県	4:43.506	
3	山梨県	4:46.630	
4	長野県	4:47.979	
5	大阪府	5:04.275	
6	北海道	5:07.050	
7	滋賀県	5:14.962	

## 少年男子500m

大会記録41秒462 宮田 将吾(大阪府)2021年第76回大会(愛知)

順位	氏名	都道府県名	所要タイム	備考
1	榛 村 慧	神奈川県	43.849	
2	垣 波 武 蔵	福岡県	43.967	
3	播 磨 亮 汰	福岡県	44.123	
4	淵 上 結 太	兵庫県	44.246	
5	松 津 明 希	埼玉県	46.130	
6	林 大 剛	愛知県	46.588	
7	石 原 悠 生	愛知県	46.775	

## 少年女子500m

大会記録45秒633 犬塚 莉帆(埼玉県)2021年第76回大会(愛知)

順位	氏名	都道府県名	所要タイム	備考
1	石 井 更 紗	神奈川県	47.801	
2	宮 下 步 夢	長野県	47.836	
3	宮 下 心 夢	長野県	47.898	
4	嶋 田 利 渚	兵庫県	47.936	
5	権 文 若 葉	福岡県	48.084	
6	桐 生 希	神奈川県	48.835	
7	奥 野 湖 々 奈	埼玉県	49.263	

## 少年男子1000m

大会記録1分28秒682 渡邊 瑠(東京都)2014年第69回大会(日光)

順位	氏名	都道府県名	所要タイム	備考
1	垣 波 武 蔵	福岡県	1:32.979	
2	林 大 剛	愛知県	1:33.172	
3	山 口 撞 親	群馬県	1:33.876	
4	淵 上 結 太	兵庫県	1:31.050	
5	許 嘉 升	埼玉県	1:31.359	
6	石 原 悠 生	愛知県	1:31.908	
7	播 磨 亮 汰	福岡県	1:32.448	

## 少年女子1000m

大会記録1分31秒953 黒川 輝衣(東京都)2017年第72回大会(長野)

順位	都道府県名	都道府県名	所要タイム	備考
1	石 井 更 紗	神奈川県	1:36.851	
2	権 文 若 葉	福岡県	1:37.400	
3	桐 生 希	神奈川県	1:37.735	
4	羽 根 美 夢 希	兵庫県	1:39.315	
5	嶋 田 利 渚	兵庫県	1:55.508	
6	宮 下 步 夢	長野県	1:49.378	
7	江 平 千 優	福岡県	1:49.484	

## 特別国民体育大会冬季大会 スケート競技会 フィギュア競技日程

FLAT HACHINOHE

日時		1月27日 (金)	日時		1月28日 (土)	日時		1月29日 (日)	日時		1月30日 (月)	日時		1月31日 (火)																	
6 7 8 9 10 11 12 13 14 15 16 17 18 19 20 21 22	6	開場					開場					開場					開場														
	7	①青森県・宮城県 ②茨城県・栃木県 ③北海道 ④埼玉県・新潟県 ⑤千葉県・山梨県 ⑥東京都 ⑦神奈川県 ⑧愛知県 ⑨滋賀県・石川県 ⑩京都府 ⑪大阪府 ⑫兵庫県 ⑬岡山県 ⑭広島県・香川県・鳥取県 ⑮福岡県					少女 G1(8) 1~8 G2(8) 9~16 整氷 G3(8) 17~24 G4(8) 25~32 整氷					少年男子 G1(8) 1~8 G2(8) 9~16 G3(8) 17~24 整氷					成年男子 G1(8) 1~8 G2(8) 9~16 G3(8) 17~24 整氷					成年女子 G1(8) 1~8 G2(8) 9~16 G3(8) 17~24 整氷									
	8						R/TC 会議					少女 S P練習 G3(8) 17~24 G4(8) 25~32 整氷					少年男子 S P練習 G2(8) 9~16 G3(8) 17~24 整氷					成年男子 S P練習 G2(8) 9~16 G3(8) 17~24 整氷					成年女子 S P練習 G2(8) 9~16 G3(8) 17~24 整氷				
	9											監督 会議					少年女子 G1(6) 1~6 G2(6) 7~12 整氷					成年男子 1G(6) 1~6 2G(6) 7~12 3G(6) 13~18 整氷 4G(6) 19~24 5G(6) 25~30 整氷					成年男子 1G(6) 1~6 2G(6) 7~12 3G(6) 13~18 整氷 4G(6) 19~24				
	10	TO 会議															少年女子 S P練習 G3(7) 13~19 G4(7) 20~26 整氷					少年男子 S P競技 1G(6) 1~6 2G(6) 7~12 3G(6) 13~18 整氷 4G(6) 19~24					成年男子 S P競技 1G(6) 1~6 2G(6) 7~12 3G(6) 13~18 整氷 4G(6) 19~24				
	11						審判 会議 赤ハネル					少年女子 S P競技 G4(7) 20~26 整氷					少年男子 F S競技 1G(6) 1~6 2G(6) 7~12 3G(6) 13~18 4G(6) 19~24					成年男子 F S競技 1G(6) 1~6 2G(6) 7~12 3G(6) 13~18 4G(6) 19~24					成年女子 F S競技 1G(5) 1~5 2G(5) 6~10 3G(5) 11~15 整氷 4G(5) 16~20 5G(6) 21~26 6G(6) 27~32 整氷				
	12	審判 会議 青ハネル										少年女子 1G(5) 1~5 2G(5) 6~10 3G(5) 11~15 整氷					少年男子 F S競技 1G(6) 1~6 2G(6) 7~12 3G(6) 13~18 4G(6) 19~24					成年男子 F S競技 1G(6) 1~6 2G(6) 7~12 3G(6) 13~18 4G(6) 19~24					成年女子 F S競技 1G(5) 1~5 2G(5) 6~10 3G(5) 11~15 整氷 4G(5) 16~20 5G(6) 21~26 6G(6) 27~32 整氷				
	13						成年女子 表彰式					少年女子 S P競技 4G(5) 16~20 5G(6) 21~26 6G(6) 27~32 整氷					少年男子 F S競技 1G(6) 1~6 2G(6) 7~12 3G(6) 13~18 4G(6) 19~24					成年男子 F S競技 1G(6) 1~6 2G(6) 7~12 3G(6) 13~18 4G(6) 19~24					成年女子 S P競技 4G(5) 16~20 5G(6) 21~26 6G(6) 27~32 整氷				
	14	成年女子 表彰式										少年男子 S P競技 4G(5) 16~20 5G(6) 21~26 6G(6) 27~32 整氷					少年男子 表彰式					成年男子 表彰式					成年女子 表彰式				
	15						少年男子 表彰式					少年男子 S P競技 4G(5) 16~20 5G(6) 21~26 整氷					少年男子 表彰式					成年男子 表彰式					成年女子 表彰式				
	16	少年男子 表彰式										少年男子 F S競技 1G(6) 1~6 2G(6) 7~12 3G(6) 13~18 4G(6) 19~24					少年男子 表彰式					成年男子 表彰式					成年女子 表彰式				
	17						少年男子 表彰式					成年女子 S P練習 G3(8) 15~22 G4(8) 23~30 整氷					少年男子 表彰式					成年男子 表彰式					成年女子 表彰式				
	18	少年男子 表彰式										成年女子 S P練習 G3(8) 15~22 G4(8) 23~30 整氷					少年女子 表彰式					成年男子 表彰式					成年女子 表彰式				
	19						少年男子 表彰式					成年女子 S P練習 G3(8) 15~22 G4(8) 23~30 整氷					少年女子 表彰式					成年男子 表彰式					成年女子 表彰式				
	20	少年男子 表彰式										成年女子 S P練習 G3(8) 15~22 G4(8) 23~30 整氷					少年女子 表彰式					成年男子 表彰式					成年女子 表彰式				
	21						少年男子 表彰式					成年女子 S P練習 G3(8) 15~22 G4(8) 23~30 整氷					少年女子 表彰式					成年男子 表彰式					成年女子 表彰式				
	22	少年男子 表彰式										成年女子 S P練習 G3(8) 15~22 G4(8) 23~30 整氷					少年女子 表彰式					成年男子 表彰式					成年女子 表彰式				
							少年男子 表彰式					少年女子 表彰式					成年男子 表彰式					成年女子 表彰式									

※タイムスケジュールは競技進行状況により、変更になる場合がありますのでご注意ください。



# フィギュア競技入賞者

## 成年男子

順位	都道府県名	選手名	順位	選手名	順位	個人順位計	競技得点
1	愛知県	山本草太	2	壺井達也	3	5	24.00
2	埼玉県	佐藤駿	1	大島光翔	7	8	21.00
3	大阪府	友野一希	4	織田信成	9	13	18.00
4	兵庫県	吉岡希	6	山隈太一朗	12	18	15.00
5	京都府	森口澄士	5	佐々木晴也	16	21	12.00
6	東京都	國方勇樹	10	西山真瑚	11	21	9.00
7	滋賀県	本田ルーカス剛史	8	小林隼	18	26	6.00
8	岡山県	三宅星南	13	杉山匠海	17	30	3.00

## 成年女子

順位	都道府県名	選手名	順位	選手名	順位	個人順位計	競技得点
1	兵庫県	坂本花織	1	三原舞依	3	4	24.00
2	愛知県	山下真瑚	4	横井ゆは菜	8	12	21.00
3	東京都	住吉りをん	5	松原星	9	14	18.00
4	青森県	渡辺倫果	2	廣谷帆香	13	15	15.00
5	福岡県	江川マリア	6	竹野比奈	12	18	12.00
6	神奈川県	青木祐奈	10	廣田彩乃	19	29	9.00
7	鳥取県	永見千代乃	14	小嶋孝夏	15	29	6.00
8	山梨県	吉岡詩果	11	田中陽織	20	31	3.00

## 少年男子

順位	都道府県名	選手名	順位	選手名	順位	個人順位計	競技得点
1	愛知県	中村俊介	2	三島舞明	9	11	24.00
2	埼玉県	山田琉伸	6	木村智貴	10	16	21.00
3	京都府	森本涼雅	3	磯和大智	15	18	18.00
4	東京都	菊地竜生	5	小田垣櫻	16	21	15.00
5	大阪府	朝賀俊太郎	7	小島志凰	14	21	12.00
6	千葉県	周藤集	1	三吉慶哉	22	23	9.00
7	福岡県	戸田晴登	11	垂水爽空	12	23	6.00
8	宮城県	本田大翔	8	尾形広由	18	26	3.00

## 少年女子

順位	都道府県名	選手名	順位	選手名	順位	個人順位計	競技得点
1	東京都	高木謠	2	奥野友莉菜	6	8	24.00
2	宮城県	千葉百音	1	瀬川穂乃	8	9	21.00
3	京都府	吉田陽菜	4	柴山歩	5	9	18.00
4	愛知県	松生理乃	3	横井きな結	7	10	15.00
5	埼玉県	千葉美乃花	9	石田真綾	12	21	12.00
6	神奈川県	杉本羽美	10	田邊桜香	17	27	9.00
7	大阪府	岩崎陽菜	13	清水咲衣	16	29	6.00
8	岡山県	岡本真綸	11	村岡那菜	24	35	3.00





アイス  
ホッケー  
競技会

## アイスホッケー競技総合成績一覧

No.	種別	成年男子		少年男子		総合成績(天皇杯得点)			
	順位得点	競技得点	順位	競技得点	順位	競技得点合計	参加得点	合計	順位
	都道府県								
1	北海道	40	1	40	1	80	10	90	1
2	青森県	20	5	35	2	55	10	65	2
3	岩手県						10	10	12
4	宮城県			15	6	15	10	25	8
5	秋田県						10	10	12
6	山形県						10	10	12
7	福島県						10	10	12
8	茨城県						10	10	12
9	栃木県			25	4	25	10	35	6
10	群馬県						10	10	12
11	埼玉県	25	4	30	3	55	10	65	2
12	千葉県	15	6			15	10	25	8
13	東京都	35	2	20	5	55	10	65	2
14	神奈川県						10	10	12
15	山梨県						10	10	12
16	新潟県						10	10	12
17	長野県	30	3			30	10	40	5
18	富山県						10	10	12
19	石川県						10	10	12
20	福井県						10	10	12
21	静岡県						10	10	12
22	愛知県	10	7	10	7	20	10	30	7
23	三重県						10	10	12
24	岐阜県						10	10	12
25	滋賀県						10	10	12
26	京都府	5	8			5	10	15	10
27	大阪府						10	10	12
28	兵庫県						10	10	12
29	奈良県						10	10	12
30	和歌山県						10	10	12
31	鳥取県						10	10	12
32	島根県						10	10	12
33	岡山県						10	10	12
34	広島県						10	10	12
35	山口県						10	10	12
36	香川県						10	10	12
37	徳島県						10	10	12
38	愛媛県						10	10	12
39	高知県						10	10	12
40	福岡県			5	8	5	10	15	10
41	佐賀県						10	10	12
42	長崎県						10	10	12
43	熊本県						10	10	12
44	大分県						10	10	12
45	宮崎県						10	10	12
46	鹿児島県						10	10	12
47	沖縄県						10	10	12

# アイスホッケー競技 トーナメント表

## 成年の部

優勝	北海道	長野県	千葉県
準優勝	東京都	埼玉県	愛知県
		青森県	京都府
第3位			第6位 千葉県
第4位			第7位 愛知県
第5位			第8位 京都府

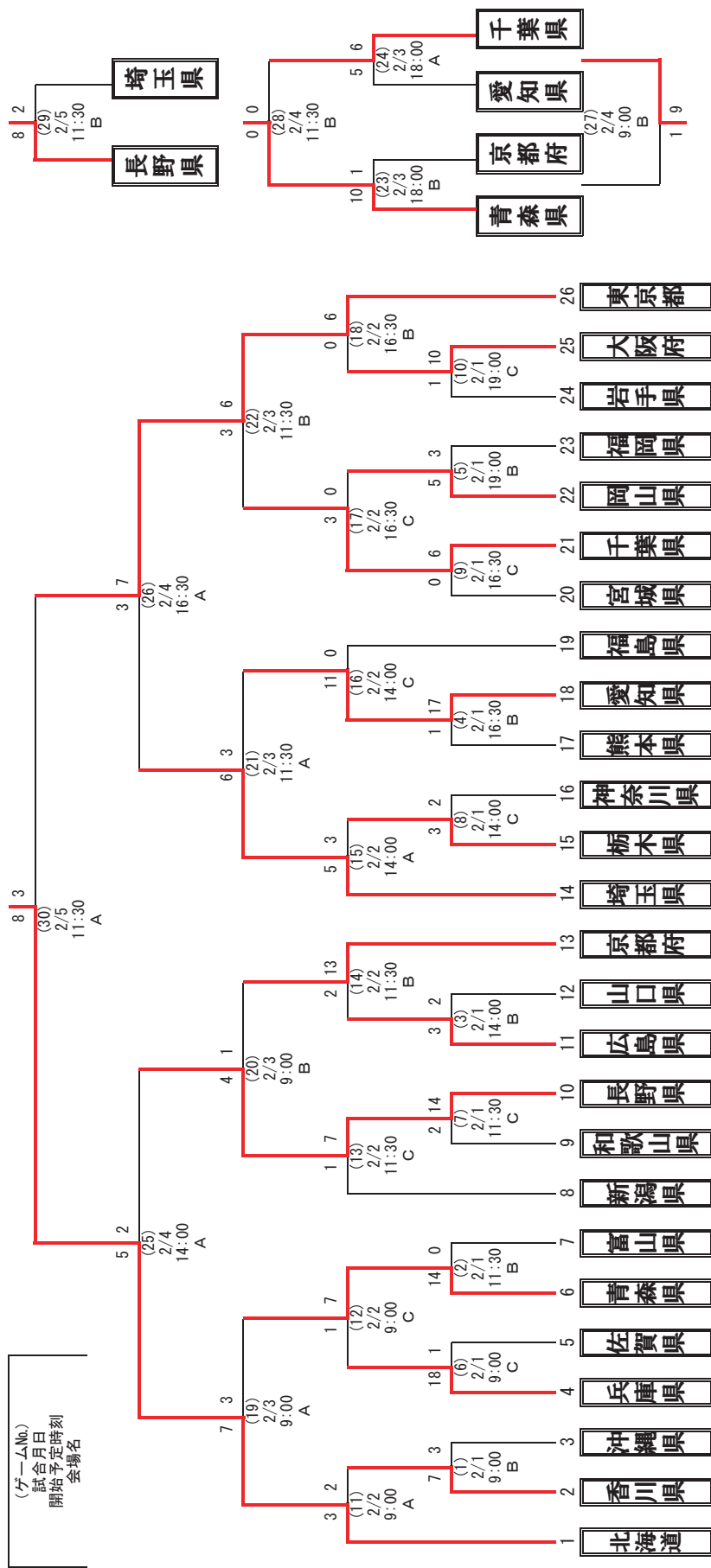

試合会場	
A テクノル	テクノルアイスパーク八戸 八戸市新井田西4丁目1-1
B FLAT	FLAT HACHINOHE 八戸市尻内町字三条目7-7
C ふくち	ふくちアイスアリーナ 三戸郡南部町 苦米地字上根岸73-1

ブロック	出場枠	都道府県名	ブロック	出場枠	都道府県名
北海道	1	北海道	近畿	4	京都府、大阪府、兵庫県、和歌山県
東北	3	岩手県、宮城県、福島県	中国・四国	4	岡山県、広島県、山口県、香川県
関東	5	栃木県、埼玉県、千葉県、東京都、神奈川県	九州	4	福岡県、佐賀県、熊本県、沖縄県
北信越・東海	4	新潟県、長野県、富山県、愛知県	開催地	1	青森県

# アイスホッケー競技 得点表

## 【成年の部】

### 【 1 回 戦 】

(1)	チーム \ ピリオド	I	II	III	OVT	GWS	計
	香川県	1	4	2			
	沖縄県	1	1	1			3

(2)	チーム \ ピリオド	I	II	III	OVT	GWS	計
	青森県	2	8	4			
	富山県	0	0	0			0

(3)	チーム \ ピリオド	I	II	III	OVT	GWS	計
	広島県	1	0	1	1	0	
	山口県	2	0	0	0	0	2

(4)	チーム \ ピリオド	I	II	III	OVT	GWS	計
	熊本県	0	0	1			
	愛知県	6	6	5			17

(5)	チーム \ ピリオド	I	II	III	OVT	GWS	計
	岡山県	1	1	3			
	福岡県	0	1	2			3

(6)	チーム \ ピリオド	I	II	III	OVT	GWS	計
	兵庫県	6	7	5			
	佐賀県	1	0	0			1

(7)	チーム \ ピリオド	I	II	III	OVT	GWS	計
	和歌山県	0	1	1			
	長野県	1	9	4			14

(8)	チーム \ ピリオド	I	II	III	OVT	GWS	計
	栃木県	1	1	0	1	0	
	神奈川県	1	0	1	0	0	2

(9)	チーム \ ピリオド	I	II	III	OVT	GWS	計
	宮城県	0	0	0			
	千葉県	1	2	3			6

(10)	チーム \ ピリオド	I	II	III	OVT	GWS	計
	岩手県	1	0	0			
	大阪府	4	3	3			10

### 【 2 回 戦 】

(11)	チーム \ ピリオド	I	II	III	OVT	GWS	計
	北海道	1	0	1	1	0	
	香川県	1	1	0	0	0	2

(12)	チーム \ ピリオド	I	II	III	OVT	GWS	計
	兵庫県	1	0	0			
	青森県	2	1	4			7

(13)	チーム \ ピリオド	I	II	III	OVT	GWS	計
	新潟県	1	0	0			
	長野県	1	4	2			7

(14)	チーム \ ピリオド	I	II	III	OVT	GWS	計
	広島県	0	1	1			
	京都府	1	5	7			13

(15)	チーム \ ピリオド	I	II	III	OVT	GWS	計
	埼玉県	0	1	4			
	栃木県	2	0	1			3

(16)	チーム \ ピリオド	I	II	III	OVT	GWS	計
	愛知県	1	5	5			
	福島県	0	0	0			0

(17)	チーム \ ピリオド	I	II	III	OVT	GWS	計
	千葉県	3	0	0			
	岡山県	0	0	0			0

(18)	チーム \ ピリオド	I	II	III	OVT	GWS	計
	大阪府	0	0	0			
	東京都	2	2	2			6

【 準々決勝戦 】

(19)	チーム \ ピリオド	I	II	III	OVT	GWS	計
	北海道	3	3	1			7
青森県	0	1	2			3	

(20)	チーム \ ピリオド	I	II	III	OVT	GWS	計
	長野県	2	0	2			4
京都府	1	0	0			1	

(21)	チーム \ ピリオド	I	II	III	OVT	GWS	計
	埼玉県	1	1	4			6
愛知県	1	1	1			3	

(22)	チーム \ ピリオド	I	II	III	OVT	GWS	計
	千葉県	1	2	0			3
東京都	1	2	3			6	

【 順位決定戦 】

(23)	チーム \ ピリオド	I	II	III	OVT	GWS	計
	青森県	1	3	6			10
京都府	1	0	0			1	

(24)	チーム \ ピリオド	I	II	III	OVT	GWS	計
	愛知県	0	3	2			5
千葉県	3	2	1			6	

【 準決勝戦 】

(25)	チーム \ ピリオド	I	II	III	OVT	GWS	計
	北海道	0	3	2			5
長野県	0	0	2			2	

(26)	チーム \ ピリオド	I	II	III	OVT	GWS	計
	埼玉県	2	0	1			3
東京都	2	2	3			7	

【 7・8位決定戦 】

(27)	チーム \ ピリオド	I	II	III	OVT	GWS	計
	京都府	0	1	0			1
愛知県	4	0	5			9	

(28)	チーム \ ピリオド	I	II	III	OVT	GWS	計
	青森県						0
千葉県	棄権						0

【 3・4位決定戦 】

(29)	チーム \ ピリオド	I	II	III	OVT	GWS	計
	長野県	4	3	1			8
埼玉県	2	0	0			2	

(30)	チーム \ ピリオド	I	II	III	OVT	GWS	計
	北海道	3	2	2			8
東京都	1	1	1			3	

アイスホッケー競技順位一覧表

順位	1	2	3	4	5	6	7	8
都道府県	北海道	東京都	長野県	埼玉県	青森県	千葉県	愛知県	京都府
競技得点	40	35	30	25	20	15	10	5

# アイスホッケー競技 トーナメント表

<b>少年の部</b>	優勝	北海道	第3位	埼玉県	第6位	宮城県
	準優勝	青森県	第4位	栃木県	第7位	愛知県
			第5位	東京都	第8位	福岡県

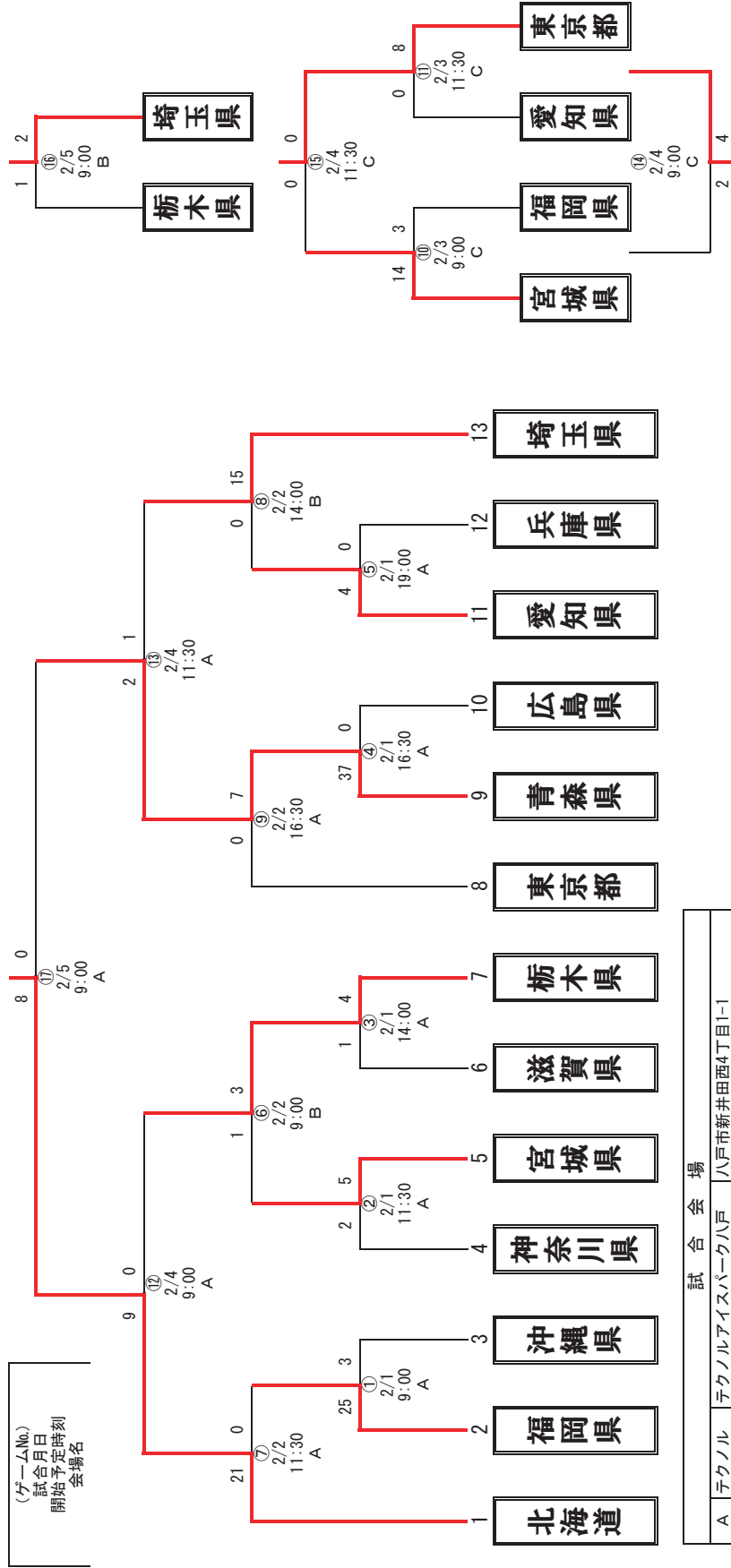

試合会場	
A テクノル	テクノルアイスパーク八戸 八戸市新井田西4丁目1-1
B FLAT	FLAT HACHINOHE 八戸市尻内町字三条目7-7
C ふくち	ふくちアイスアリーナ 三戸郡南部町苔米地字上根岸73-1

ブロック	出場枠	都道府県名	ブロック	出場枠	都道府県名
北海道	1	北海道	北信越・東海・近畿	3	愛知県、滋賀県、兵庫県
東北	1	宮城県	中国・四国・九州	3	広島県、福岡県、沖縄県
関東	4	栃木県、埼玉県、東京都、神奈川県	開催地	1	青森県



# アイスホッケー競技 得点表

## 【少年の部】

### 【 1 回 戦 】

①	チーム \ エリフト	I	II	III	OVT	GWS	計
	福岡県	9	7	9			25
沖縄県	0	2	1			3	

②	チーム \ エリフト	I	II	III	OVT	GWS	計
	神奈川県	1	1	0			2
宮城県	1	2	2			5	

③	チーム \ エリフト	I	II	III	OVT	GWS	計
	滋賀県	0	1	0			1
栃木県	0	3	1			4	

④	チーム \ エリフト	I	II	III	OVT	GWS	計
	青森県	10	8	19			37
広島県	0	0	0			0	

⑤	チーム \ エリフト	I	II	III	OVT	GWS	計
	愛知県	2	2	0			4
兵庫県	0	0	0			0	

### 【 準々決勝戦 】

⑥	チーム \ エリフト	I	II	III	OVT	GWS	計
	宮城県	1	0	0			1
栃木県	1	0	2			3	

⑦	チーム \ エリフト	I	II	III	OVT	GWS	計
	北海道	8	10	3			21
福岡県	0	0	0			0	

⑧	チーム \ エリフト	I	II	III	OVT	GWS	計
	愛知県	0	0	0			0
埼玉県	5	5	5			15	

⑨	チーム \ エリフト	I	II	III	OVT	GWS	計
	東京都	0	0	0			0
青森県	2	1	4			7	

### 【 順位決定戦 】

⑩	チーム \ エリフト	I	II	III	OVT	GWS	計
	宮城県	6	3	5			14
福岡県	1	1	1			3	

⑪	チーム \ エリフト	I	II	III	OVT	GWS	計
	愛知県	0	0	0			0
東京都	3	2	3			8	

### 【 準決勝戦 】

⑫	チーム \ エリフト	I	II	III	OVT	GWS	計
	北海道	1	4	4			9
栃木県	0	0	0			0	

⑬	チーム \ エリフト	I	II	III	OVT	GWS	計
	青森県	1	1	0			2
埼玉県	0	0	1			1	

### 【 7・8位決定戦 】

⑭	チーム \ エリフト	I	II	III	OVT	GWS	計
	福岡県	0	1	1			2
愛知県	2	2	0			4	

### 【 5・6位決定戦 】

⑮	チーム \ エリフト	I	II	III	OVT	GWS	計
	宮城県	棄権					
東京都							0

### 【 3・4位決定戦 】

⑯	チーム \ エリフト	I	II	III	OVT	GWS	計
	栃木県	0	0	1			1
埼玉県	1	0	1			2	

### 【 決勝戦 】

⑰	チーム \ エリフト	I	II	III	OVT	GWS	計
	北海道	5	0	3			8
青森県	0	0	0			0	

## アイスホッケー競技順位一覧表

順位	1	2	3	4	5	6	7	8
都道府県	北海道	青森県	埼玉県	栃木県	東京都	宮城県	愛知県	福岡県
競技得点	40	35	30	25	20	15	10	5





# 役 員

# 特別国民体育大会冬季大会スケート競技会・アイスホッケー競技会 招待者の範囲

大分類	中分類	小分類
県外	1 各都道府県	知事、議会議長
	2 次期開催県等	次期開催県の実行委員会事務局長、国体事務局長及び教育長 (1) 特別国体本大会開催地（鹿児島県） (2) 第78回冬季大会開催地（北海道、山形県） (3) 第77回冬季大会開催地（栃木県、秋田県）
	3 特別協力者	国体特別協力者
県内	1 報道関係	報道委員会委員、直接大会に協力した報道関係者
	2 県関係	スポーツ推進審議会委員
	3 市町村関係	市町村長、議会議長
	4 学校関係	大会協力学校長
	5 スポーツ団体関係	県中学校体育連盟会長、県高等学校体育連盟会長、 県スポーツ推進委員協議会会長、 会場地市町スポーツ推進委員協議会会長
	6 県・市町政功労者	県政及び会場地市町政に功績のあった者
	7 県・市町実行委員会	顧問、参与、監事、委員
	8 特別協力者	国体特別協力者

※上記から大会役員及び競技会役員を除く。

# 特別国民体育大会冬季大会スケート競技会・アイスホッケー競技会 大会役員

名誉会長  
会長  
副会長  
顧問

永伊遠室張	岡藤藤伏	桂雅利広富士	子俊明治夫	泉三森山具志	村下堅倉貝原井月上柄口	正申喜泰幸紀和清じゅ	文吾朗裕司子秀ん等司勝朗文一洋子子弘行治文久順彦宏巳樹実晃一孝之隆子生禎郎代彦行三彦人世一光彦也市郎	草柏安池長高増小風石瀧川野橋増眞栗齋今古衣田生茂松須東箕輪山山高城平飯寺伊角江三船水鶴福山新田河池越槇山	野木西田島野田柳間丸澤北際本田下原藤川城笠中島木本貝瀬田本崎井戸良田澤藤田渡橋橋野田本田田口本宗田口	満孝めぐ昭瑞和勝	代司之み久洋伯彦明国二也章茂郎昇夫郎一久剛郎明優崇治人晃三彦一敏治佳孝江彦徳三久久司一博朗隆典也昌實義	森岡坂高平田佐鷺内中	岡崎元井藤伏藤見藤村山原松田野寺部田崎村念井沢山保出田木瀬井田木原良山島橋嶋地川村藤田勝脇坂田塚石	裕助志利直全貴彰哲正英登喜彰和	策一要保淳久子弘詞久雄浩司造斎弘彦温卓る進子信美仁義行樹守博子樹隆奈孝淳子寿行生子司浩浩太俊伸英男吾
丸今根安中湯菊天湧山中藤山市富佐園田布古滝越今南原福小寺渡大小山伯神滝野佐達須大高杉大牧林村青	山浦本井井川池野永口里原口野澤藤山邊村館田川西部井寺尾邊原菅口井田沢呂藤増佐野野本村野岡木	由千克敬和浩好寛	美信聡久三之吉人仁宏也郎正己美明夫人彦之彦均一雄彦雄洋祝也朗司子徳一求子治也夫裕剛治章次男政泰	山細高森若村末小野南丹山穂中井浪坂城茂今大中茅福中南河川佐黒宇井望木田小本鈴大熊花阿向齋丸柿服	藤崎苺村上岡田門野野竹嶋野永嶋村谷多川木出月村部寺間木川谷角部井藤山内部	成裕和勇勝美ゆり	正洋政直良正繁秀正祐好裕光妙庸次匡晃正省和俊英守弘元達慎誠	茂原野竹嶋野永嶋村谷多川木出月村部寺間木川谷角部井藤山内部	元康達照規一茂良啓資壯典博謙義誠嘉信英朝路正孝喜聡一茂明有富八義英誠孝祥	宮山原松田野寺部田崎村念井沢山保出田木瀬井田木原良山島橋嶋地川村藤田勝脇坂田塚石	利直全貴彰哲正英登喜彰和	一要保淳久子弘詞久雄浩司造斎弘彦温卓る進子信美仁義行樹守博子樹隆奈孝淳子寿行生子司浩浩太俊伸英男吾			

参与

委員長  
副委員長  
総務委員

委員

甲玉星福工夏伊一岡谷山大寺越山安大堀伊米渡山大岡菊坂三橋橋畠岡前平松小末坂平丹岸日中関杉永小河太石工	斐城野士藤堀吹戸元川田崎田前口田澤藤内辺本野井田本山本田野本泉柄田藤川下段根本井原本田丸藤	隆 <sup>二</sup> 芳直慎浩信富行政光達陽多道義明正恒敬達幸利礼憲陽友康芳米真勇剛修由 <sup>明</sup> 好太百元 <sup>う</sup> 隆俊	博 <sup>一</sup> 隆治康一一雄人人人知明也悦二博彦明德明学太三生一郎一市夫剛章晃了夫孝勝治一一之次美子二介映樹子典憲	麻大工蛭和山花川鶴 <sup>賀</sup> 嶋鳴田菊青平小富 <sup>笠</sup> 小佐 <sup>々</sup> 川大西鈴菅森千 <sup>代</sup> 石山金小高山佐久黒安藤田西長佐中東富高角宇木安	生西藤沢田谷田村谷山海池山間谷谷原木村瀬川木原丘森松室沢原橋本間川藤熊口原南藤山野澤崎藤田村原	益啓兼正寛清栄敬惠順憲祐恵知正郁一良由浩哲保修英元聖伊裕重正大斗哲直二眞佑淳大俊浩清	直介光勝司文介悟貴一郎造郎治美也行博夫城一香二朗典一昭史敬博一郎司男美昇祐男生亮男子也也樹郎哉友	春 <sup>和</sup> 阿吉森高関安田 <sup>名</sup> 松櫛丸山柏戸東田小前江津佐 <sup>々</sup> 今松山岩宮伊江植千品舟金末鍵山衛山野田小成久高河綾	山田部田内橋藤部田引井本木塚中向田渡田木井田本元原藤橋田野田喜崎松山口藤中上中竹瀬田田木部	豪広絹 <sup>保</sup> 之修晴定 <sup>ユキ</sup> 知直道光英郁純基幸耕明千昌雅奥信正英徹敬博純幸晴祥吉	志訓悦恵留一良美男勝子裕也司学樹郎力晃夫一夫子子浩成史德晴利人義生久司博正輔史順徹太宏生伍浩也	塩田成木鹿洪吉齊清田今 <sup>小</sup> 工野新永磯菊谷 <sup>地</sup> 大川松高浅川 <sup>内</sup> 宮吉若山濱高小西網後丸小吉川佐筒内若 <sup>名</sup> 田	田中田明内谷侯藤水中 <sup>比類</sup> 卷 <sup>正</sup> 藤澤藤田池村沢原永崎沼野野原月田野野林田代藤石倉田口藤井海井部	康一陽和哲悦義正幸丈巖克陽敬淳道欣晓裕三孝忠明好 <sup>美</sup> 由雅諒 <sup>太</sup> 隆江良	一明光人博一洋爾郎満博規春樹子翔男弘久子貴子也生修也憲等二勉修郎宏宏男博正子三梢郎博利雄
--	---	--	--	---	---	--	--	--	---	--	---	---	---	--	--

特別国民体育大会冬季大会

大会役員編成基準

団体名 役職名	公益財団法人 日本スポーツ 協会	文部科学省 スポーツ庁	青森県	公益財団法人 青森県スポー ツ協会	実施競技団体	参加都道府県	公益財団法人日 本アンチ・ドー ピング機構
名誉会長		大臣					
会 長	会長						
副 会 長	副会長 専務理事	スポーツ庁 長官	知事	会長			
顧 問	名誉会長 最高顧問 顧問 理事 監事 評議員	副大臣 大臣政務官 事務次官 文部科学審議 官 大臣官房長 スポーツ庁 次長	県選出衆・参 両議院議員 県議会議長 教育長 公安委員長 市長会会長 町村会会長 市議会議長会 会長 町村議会議長 会会長 スポーツ推進 審議会会長		会長	体育（スポー ツ）協会会長	
参 与		スポーツ庁 審議官 スポーツ庁ス ポーツ統括官 スポーツ庁 政策課長 スポーツ庁 健康スポーツ 課長 スポーツ庁 参事官（地域 振興担当）	県議会議員 副知事 教育委員 会計管理者 関係部局長 警察本部長 実行委員会 常任委員	副会長			
委 員 長	国民体育大会 委員長						
副委員長	事務局長	スポーツ庁 競技スポーツ 課長	実行委員会 事務局長				
総務委員	国民体育大会 委員会委員 事務局次長 国体推進部長 国体課長		実行委員会 事務局次長 スポーツ健康 課長	専務理事			
委 員	国体競技運営 部会委員 事務局担当者	スポーツ庁 担当官	実行委員会事 務局各部長				事務局長

# 特別国民体育大会冬季大会スケート競技会・アイスホッケー競技会 スケート競技会役員

名誉会長	熊長	谷島	雄昭	一久	齋木	尚子	伊東	秀仁	田名部	和彦
会長	前米	田内地	正則	晃明	藤間	博弘	島岩	五政	名山	和彦
副会長	寺竹	田藤	浩英	行久	上内	青行	石小	政忠	奥山	和彦
顧問	佐田	堀口	勝光	壽也	堀野	きみ子	柁青	長忠	狩宇	誠浩
	田堀	内沢	佳一郎	充也	土田	正敏	谷水	忠静	中神	静忠
	下内	田井	かなめ	一郎	野中	剛一	嶋田	静光	田中	忠真
	芝岩	本井	敬章	司嗣	森西	健京	小園	和士	山大金	英直
	河山	崎山	美和	子輔	竹三	祐文	園松	仁之	大金	恒公
	立室	松中	秀龍	樹哉	尾宅	悠龍	坂元	盛貴	鎌藤	恒公
参与	久高	田屋	益し	知則	山吉	悠龍	間高	幸悠	高田	正裕
	田小	屋敷	元文	う延	久三	惠司	岡上	悠八	日米	正あ
	冷坂	水本	美文	明孝	夏森	修一	工壬	文淳	苦藤	あつ優
	西石	山田	美康	保洋	伊五	子博	小瀬	喜忠	豊立	美敬
	秋橋	山本	慎一	巳郎	油佐	子悦	前小	忠俊	福佐	武郁
	河原	木辺	直恭	仁二	石佐	樓男	武工	富士	岩菊	大徹
	渡田	部谷	和英	浩学	木柳	透人	木村	史慶	岩畑	捷行
委員長	風石	丸橋	信律	彦隆	橋小	力勉	藤村	美宏	岩畑	伸一
副委員長	大尾	川内	邦浩	典充	濱大	寛保	山藤	隆和	岩畑	伸一
委員	堀大	方田	浩老	行子	清大	敬秀	向山	史慶	岩畑	伸一
	竹森	重科	恭光	子久	柴西	子英	野水	美宏	岩畑	伸一
	村南	浦崎	匡義	典直	岡小	修治	田西	隆和	岩畑	伸一
	高荒	館橋	成裕	利孝	馬小	力希	原場	和歩	岩畑	伸一
	田名	谷部	賀	豪子	船十	苗一	向場	貴清	岩畑	伸一
					枝内		内本	金宏	岩畑	伸一
					杉		本	光康	岩畑	伸一
								奈賀	岩畑	伸一
								桂	岩畑	伸一



特別国民体育大会冬季大会

スケート競技会役員編成基準

団体名 役職名	八戸市	公益財団法人 日本スケート 連盟	青森県 スケート連盟	八戸市 スポーツ協会	都道府県 競技団体 (開催県を除く)	公益財団法人日本 アンチ・ドーピン グ機構
名誉会長	市長					
会 長		会長				
副 会 長	実行委員会 事務局長	副会長	会長	会長		
顧 問	議会議長 教育長	顧問			会長	
参 与	議会議員 教育委員 副市長 会計管理者 関係部長 実行委員会副会長		顧問 参与 副会長	顧問 副会長		
委 員 長		専務理事				
副委員長	実行委員会 事務局次長		理事長			
委 員	実行委員会 事務局各部長	理事	副理事長 理事 監事			事務局担当者

# 特別国民体育大会冬季大会スケート競技会・アイスホッケー競技会

## アイスホッケー競技会役員

名誉会長  
会長  
副会長

顧問

参与

委員長  
副委員長  
委員

熊水前米寺足今粉江宮伊岩巽逢熊南黒松中久高田小屋冷坂工坂八馬油川守佐岩菊田戸吉管田小中石大江高中小我中大佐	谷野田内地立川川守下藤永坂谷里木橋村保山端敷水本藤本田場川守田木瀧池部沢田橋村丸橋守木村田満村崎藤	雄明正則功雄昭秀富峯一幸洋誠一益しよ元文美典憲又育良俊大巖匡政和春隆秀邦秀泰武猛文英	一久晃明行一策一次夫修一豊郎三明郎知則う延明孝保洋愛男司彦子修昭介弘省邁夫宏彦枝慎典充次男至彦志男彦樹	工藤祐直 佐高夏橋荒亀藤野石岡山大本押藤山之吉久三夏森伊五松滝中川小瀬小秋高工一田柳橋	木森堀本井山木上黒崎下中多淵崎内田保浦坂園藤戸本館川瀬川沢木山橋藤山島谷場	俊直文昭豊幸浩正幸直恒礼洸百博秀圓定啓文喜公結直力勝吉幹保	昭樹孝一進文太郎彦生也男高子剛悠龍恵司修一子博吾勉雄稔井子子仁也朗治二透人	弘郎功雄樹司宏和志雄	巖史良昌英敏大榮睦	池木西部部津木村木川	菊佐々大田服駒鈴上柄長	細伊谷佐佐々長下中福中守上桑砂間高岡上工壬山吉久西工福西佐々藤石西石松高木夏	伊藤上藤木田沢川西田田原川橋田条藤生名田保野藤井館木嶋亀村橋田橋村堀	水藤南多口堀前保木	清佐長本澤夏大久佐	谷藤上藤木田沢川西田田原川橋田条藤生名田保野藤井館木嶋亀村橋田橋村堀	康博憲康佳正実照宗貢正隆盛貴幸悠八文淳利耕太武た郁健純幸正一昇富善	実雪生夫介一視男	深哲三誠健拓正慎	次章淳保雄眞充春雄典治郎彦禧仁之英哉平博世一樹郎孝久か夫悦悦作男男士夫信	橋高猪堀内杉竹渡佐々園宮安井	橋野口田本沢辺木山本谷原	橋部當地川田花畑堀田市山田田向井田尾澤野	井吉村原島澤橋待谷	昭力卓悦憲祥文史欣啓	正裕正あつ優美敬俊嘉賢康和慎光忠博伸	直亜光幹真一桂	一也信郎嗣繁一喜郎繁貞二誠	人美男子好之一郎司勲已彦郎晃力子男由学一薫	洋樹実則二朗馬学子
---	---	--	---	--	---------------------------------------	-------------------------------	---------------------------------------	------------	-----------	------------	-------------	--	------------------------------------	-----------	-----------	------------------------------------	-----------------------------------	----------	----------	--------------------------------------	----------------	--------------	----------------------	-----------	------------	--------------------	---------	---------------	-----------------------	-----------

特別国民体育大会冬季大会

アイスホッケー競技会役員編成基準

団体名 役職名	八戸市 南部町	公益財団法人 日本アイス ホッケー連盟	青森県アイス ホッケー連盟	八戸市 スポーツ協会 南部町 スポーツ協会	都道府県 競技団体 (開催県を除く)	公益財団法人日本 アンチ・ドーピン グ機構
名誉会長	市長 町長					
会 長		会長				
副 会 長	実行委員会 事務局長	副会長	会長	会長		
顧 問	議会議長 教育長				会長	
参 与	議会議員 教育委員 副市長 副町長 会計管理者 関係部長 実行委員会副会長	役員の中で特に 必要と認めた者	名誉会長 顧問 参与 副会長	名誉顧問 顧問 副会長		
委 員 長		専務理事 常務理事				
副委員長	実行委員会 事務局次長		理事長			
委 員	実行委員会 事務局各部長	理事	副理事長 常任理事 監事			事務局担当者

# スピード競技役員

(順不同、敬称略)

イベントコーディネーター	濱野 勉						
レフェリー	戸田 金作	村崎 匡利					
アシスタントレフェリー	平田 政之	足立 利通					
スターター	畠山 邦雄	小林 孝範	三浦 光直	陣場 勇太			
アシスタントスターター	遠藤 幸太郎	池田 晋一朗					
チーフ・フィニッシュラインジャッジ	中田 敏彦						
フィニッシュラインジャッジ	小嶋 浩悦	齋藤 元宏	倉澤 准也	駿河 信也			
	工藤 和弘	高山 環奈	丸岡 佑介	沢野 悦司			
チーフ・フォトフィニッシュジャッジ	菊池 敬						
フォトフィニッシュジャッジ	佐々木 聖明						
チーフ・タイムキーパー (AT)	藤ヶ森 誠司						
オートマチックタイムキーパー	村山 幸貴						
チーフ・タイムキーパー (MT)	松沢 光彦						
マニュアルタイムキーパー	佐々木 敏文	市場 和哉	村上 一	遠藤 直哉			
	板垣 景介	小笠原 一彦					
チーフ・ラップスコアラール	三浦 清隆						
ラップスコアラール	高柴 和宏	佐々木 則次	岡田 英	袴田 憲司			
チーフ・トラックジャッジ	上原 茂人						
アシスタントチーフ・トラックジャッジ	小向 力						
トラックジャッジ	河原木 浩	林 徹哉	羽田 浩治	高山 浩之			
	高橋 成豪	尾崎 元子	斉藤 あかね	美濃部 優美			
	毛利 信太郎	根城 将貴					
責任先頭判定主任	木村 三男						
責任先頭判定員	佐々木 通喜	佐々木 幸雄	星野 雅信	曾我 健二			
(リレーゾーン観察員)	小林 由美子	松倉 弘明					
記録員 長	仁科 恭典						
記録員	伊東 千義	木村 清隆	杉本 健一	笹原 幸雄			
チーフアナウンサー	管 宏						
アナウンサー	佐藤 義行	後藤 美絵	阪上 愛心穂	太田 慶子			
召集主任	鷹野 貴子						
召集員	村崎 翠莉	小嶋 麗美	工藤 慎治	大倉 理佳			
総合成績計算主任	柴田 政秀						
総合成績計算員	近藤 花						
バッジテスト員	橋本 伸						
気象観測	畑中 捷郎	小向 猛彦					
総務主任	岡沼 宏洲						
総務員	田名部 和彦	小笠原 修	松橋 均	江渡 光夫			
表彰主任	村山 通久						
表彰員	佐々木 四摺	蛭子 公雄					
(筆耕)	河村 由美子	米田 裕子	大倉 理佳				
整氷技術主任	山口 智矢						
整氷技術員	エスプロモ(株) 整氷担当員						
補助員	青森県立八戸高等学校						

# ショートトラック競技役員

(順不同、敬称略)

イベントコーディネーター	川上隆史				
レフェリー	山崎良二				
アシスタントレフェリー	岩下清人	三浦清隆			
アシスタントレフェリービデオ	畑則好				
スターター	鎗木文夫	水谷正			
コンペチターズスチュワード	岩澤嗣夫	小倉聡	佐々木麻由子		
ヒートボックススチュワード	河原木浩	宮下一英	毛利信太郎	木村尚貴	
フォトフィニッシュジャッジ	鷹左右誠	菊池敬			
チーフフィニッシュラインジャッジ	細岡明寿				
チーフ・タイムキーパー	三本木建雄				
フィニッシュラインジャッジ	藤ヶ森誠司	工藤和弘	下村将嘉	金沢諭	
	加藤恵理				
タイムキーパー	川崎努	小倉明子	西谷成昭	村上一	
オートマチックタイムキーパー	白取鐵男				
ラップスコアラ	澤田可和				
ラップレコーダー	大杉泰幹	岡田英			
ビデオ	(有)サウンドクリエイト				
アナウンサー	永岡英之				
記録員長	大橋規亨				
記録員	北村長一	高山孝子	斉藤あかね		
トラックステュワード	小口絵理	高橋優	島根隆司	行縄隆	
	小山莉奈	高見澤匠	菊池浩樹	黒沢麻衣	
総務員長	村崎匡利				
総務員	南館義孝	佐々木則次	近藤花	田名部和彦	
	堤喜一郎	馬渡武春	佐々木明雄	工藤順一	
	小笠原力				
整氷技術員	エスプロモ(株)				

# フィギュア競技役員

(順不同、敬称略)

競 技 委 員 長	伊東 秀仁					
競 技 副 委 員 長	阿部 鉄雄	山崎 弘雄				
技 術 代 表	麻本 智幸					
副 技 術 代 表	竹内 明美					
レ フ ェ リ ー	宮坂 美保	久野 剛生				
ジ ャ ッ ジ	三坂 絹子	白井 春人	佐藤 康行	高橋眞喜子		
	岡庭 美枝	昌子 裕	鶴田 渚	松橋由香子		
	阿部 和世	倉谷 尚吾				
テクニカル・コントローラー	楡本 龍子	佐藤 大吾				
テクニカル・スペシャリスト	堂園 高志	木村 貴子	安藤美和子	郡山 智之		
データ・リプレイ オペレーター	堀川 由紀	伊藤 麻也	祖父江麻里			
総 務 係	竹内 明美	新山奈緒子				
放 送 係	柿本 和枝	村山満利子	田名部賀子	東 淳子		
音 楽 係	昆 賀子	吉田加奈子	鳴海久美子			
計 時 係	太田 遥貴	成田 壘	松田 訓	春日 恵		
表 彰 係	丹野 隆之					
審 判 係	柏崎 馨子	木村 真人	伊藤 澄子			
選 手 係	坂本 佳子	加藤健太郎	力石友紀子	安保 咲野		
記 録 ・ 広 報 係	坂本 明美	時村 明希				
受 付 係	松井 紅美	後村 恵	杉村 直孝			
整 氷 係	小坂 春代	向江 政信	新井山千春			
協 力	八戸市内高等学校スケート部 八戸工業大学第一高等学校					

# アイスホッケー競技役員

(順不同、敬称略)

競技運営委員長	石井 洋				
競技委員長	本川 敬一				
競技副委員長	佐藤 深雪	駒津 英司	古舘 圭二郎		
ゲームスーパーバイザー	石井 洋	本川 敬一	佐藤 深雪	高橋 昇士	
	山之内 彰	菊池 厳弘			
レフェリー委員長	山内 秀貴				
レフェリー副委員長	小泉 公一				
レフェリースーパーバイザー	山内 秀貴	小泉 公一	上田 憲一		
レフェリー	山内 秀貴	小泉 公一	川口 健司	村上 雅樹	
	橋本 築	橋本 政和	川口 禎	寺門 吾郎	
	中島 昌樹	荒澤 雄大	黒田 アンナ	千葉 寛華	
	中山 美幸	仙波 亜希子	佐々木 基喜	吉田 見登留	
	五十嵐 千恵	藤田 繁男	吉岡 真一郎	岩井 成年	
	後藤 哲彦	アッテ ハータヤ	杉原 裕治	高須 英隆	
	真水 貴史	谷口 諒馬	栗田 宏	吉岡 唯	
	上田 憲一	中村 順也	上村 大和		
総合成績計算委員長	長南 哲生				
総務委員長	中村 慎				
総務副委員長	小山田 泰彦	田中 裕志			
競技本部主任	小笠原 光則				
競技本部副主任	西村 崇	駒津 英司	古舘 圭二郎	夏堀 健一	
競技役員	夏坂 江利子	中村 史和	藤井 秀明	北山 哲	
	本間 貴士	大前 拓視	山村 正考	佐々木 克昌	
	種市 勉	三戸 貴彦	木村 明渡	山口 衛	
	西村 裕行	大橋 豪	伊藤 満憲	工藤 大	
	佐々木 勝一	古舘 恵子	冷水 歩	磯嶋 寿子	
	松倉 柊也	石ヶ森 大知	河村 克彦	田名部 智孝	
	上村 大和				
(オフィシャル1班)	秋山 哲哉	葛川 晴生	久保 翔平	笹本 大河	
	橘 一馬	立花 大地	田中 友規	谷内 佳祐	
	田村 美穂	中里 文江	中村 功志	西谷 柊平	
	三浦 雄弥	村本 悠仁			
(オフィシャル2班)	上野 航	木村 祐輔	相模 将喜	佐々木 孝之	
	鈴木 一真	関口 孝寿	畑内 康德	花田 肇	
	福澤 沙紀				

(オフィシャル3班)	磯谷和伸	谷内翼	田名部悦子	橋本由貴子
	田中一穂	三浦直樹	中田康久	谷地剛朋
	甲地里美	古市寛		
(オフィシャル4班)	大前拓視	佐々木克昌	種市勉	接待裕行
	川村真	白戸栄治	須藤修生	棟方俊之
	高山悟			
(オフィシャル5班)	笹川俊明	小笠原圭	庭田建	小笠原翔太
	山内元一	菊地武広	細越敏忍	舘順一
	河口雅幸	坂本泰之	鈴木欣仁	熊野智也
	南谷純子	篠原くらら	住澤好乃	
(オフィシャル6班)	沖澤 拡	木村有仁	近藤鈴華	佐々木慎太郎
	佐々木大輔	大坊和希	高崎裕徳	舘松 猛
	田村和也	田村智一	中田宏一	中村和男
	吉田一真			
(オフィシャル7班)	川守田真由子	川守田美乃	佐々木勝哉	庄子愛佑美
	杉本小春	高村 凜	土屋風凜	山子真希子
整 氷 技 術 員	エスプロモ(株)		(一財)南部町健康増進公社	
競 技 補 助 員	青森県立八戸工業高等学校		八戸工業大学第一高等学校	
	八戸学院光星高等学校		南部町アイスホッケー協会	
本 部 補 助 員	青森県立八戸西高等学校			





# 資 料

## 特別国民体育大会冬季大会スケート競

区分 都道府県名	本 部 役 員							スピード					監督		
	団 長	副 団 長	総 監 督	総 務	顧 問	ド ク タ ー	計	監督	成 年					計	
									成 年		少 年				
									男子	女子	男子	女子			
1	北海道	1	1	2	4	1	1	10	4	8	8	8	8	36	2
2	青森	1	1	1	2		1	6	4	8	7	5	7	31	
3	岩手	1	1	1	3	2	3	11	2	7	5	6	3	23	
4	宮城	1	2	2	5	2	1	13	3	2	1		2	8	1
5	秋田		1		1	2	1	5	1			4		5	
6	山形	1	1	1	1		1	5	3	7	5	4	3	22	
7	福島	1	1	2	3		1	8	2	5	6	2	1	16	
8	茨城	1	1	1	4		1	8	2	1		3		6	1
9	栃木	1	1	1	14	7		24	2	3	1	2	1	9	2
10	群馬	1			10			11	4	8	5	8	5	30	1
11	埼玉	1	3	1	2		3	10	(1) 2	8	4	1	3	18	3
12	千葉	1		1	2	4	1	9	1	6				7	
13	東京	1	4		7	10		22	1	4				5	2
14	神奈川	1	2	1	11		1	16	2	5	2		1	10	2
15	山梨	1	1	1	3		2	8	4	8	4	8	4	28	1
16	新潟	1	3	1	3	4		12						0	2
17	長野	1	2	1	13	6	3	26	4	8	8	8	8	36	2
18	富山	1	1	1	2	2		7	1		1			2	1
19	石川	1		1	3	5		10						0	1
20	福井	1	1	1	3	4		10						0	1
21	静岡	1	1	1	1	2	1	7						0	1
22	愛知	1	1	1	3		1	7	1			4		5	2
23	三重	1	1	1	2		1	6	(1) 1	2	1	1		5	
24	岐阜	1	1	1	1	4		8	3	6	1	8	4	22	
25	滋賀		2	1	2		2	7						0	2
26	京都	1	1	1	3		1	7						0	2
27	大阪	1	1	1	3	2		8						0	2
28	兵庫		3	1	5		1	10	2			1	2	5	4
29	奈良							0						0	
30	和歌山		4			5	1	10						0	
31	鳥取	1	1	1	2	4	1	10						0	
32	島根	1			2		1	4						0	1
33	岡山	1	1	1	7		4	14						0	1
34	広島	1	1	1	3	3		9						0	3
35	山口	1		1	2		1	5						0	
36	香川	1	1	1	3		1	7						0	2
37	徳島	1	1	1	2	1		6	1	2				3	
38	愛媛	1		1	2			4	1		1			2	
39	高知							0						0	
40	福岡	1		1	1	5	2	10						0	(1) 2
41	佐賀			1	3		1	5						0	
42	長崎							0						0	
43	熊本	1			3		(1)	4						0	(1) 1
44	大分		1		3		1	5						0	1
45	宮崎	1		1	3			5						0	1
46	鹿児島	1	1	1	2	3	(1)	8	1	2	1			4	
47	沖縄	1			3			4						0	
	合 計	38	49	39	157	78	(2) 40	401	52	100	61	73	52	338	47

※1 奈良県、高知県、長崎県は不参加。 ※2 ( )内のドクターは総務兼務のため、カウントしない。また、監督数は専任のみとし、( )内の選手兼監督は

# 技会・アイスホッケー競技会 参加人員一覧表

選手・監督											合計	視察員	総計				
ショートトラック					フィギュア					アイスホッケー							
成年		少年		計	監督	成年		少年		計				監督	成年男子	少年男子	計
男子	女子	男子	女子			男子	女子	男子	女子								
1	4			7	3	2	2		2	9	2	16	16	34	96	10	106
				0	2		2		2	6	2	16	16	34	77	5	82
				0						0	1	16		17	51	3	54
1				2	2			2	2	6	2	16	16	34	63		63
				0						0				0	10		10
				0						0				0	27	3	30
				0						0	1	16		17	41	2	43
			1	2	3	2	2		2	9				0	25		25
1		2	2	7	2	2	2			6	2	16	16	34	80		80
4	4	2	2	13						0				0	54	1	55
	1	2	1	7	2	2		2	2	8	2	16	16	34	77	3	80
				0	3	2	2	2		9	1	16		17	42	3	45
2	1	1		6	4	2	2	2	2	12	2	16	16	34	79	3	82
4	4	2	2	14	2	2	2	2	2	10	2	16	16	34	84		84
5	4	1	1	12	1		2			3				0	51	1	52
1		1		4	1				2	3	1	16		17	36		36
5	4	2	2	15						0	1	16		17	94	3	97
1	1			3						0	1	16		17	29	3	32
1				2	1			2		3				0	15		15
1				2						0				0	12	3	15
		1	1	3						0				0	10	1	11
5	5	2	1	15	3	2	2	2	2	11	2	16	13	31	69		69
				0						0				0	11		11
				0						0				0	30	2	32
5	5	2		14	2	2		2	2	8	1		16	17	46	3	49
4	2			8	3	2	2	2	2	11	1	16		17	43	2	45
5	5		1	13	4	2	2	2	2	12	1	16		17	50		50
5	5	1	2	17	4	2	2	2	2	12	2	16	12	30	74	3	77
				0						0				0	0		0
				0						0	1	16		17	27		27
				0	1		2			3				0	13		13
1		1		3						0				0	7		7
	1			2	4	2	2	2	2	12	(1)	16		16	44	20	64
1	2	1	1	8	2	2	2			6	2	16	13	31	54		54
				0						0	1	16		17	22	1	23
1		1		4	1				2	3	1	16		17	31		31
				0						0				0	9	1	10
				0						0				0	6		6
				0						0				0	0		0
5	2	2	2	13	4	2	2	2	2	12	2	16	11	29	64	3	67
				0						0	1	16		17	22	2	24
				0						0				0	0		0
3	1	2		7						0	(1)	16		16	27		27
1				2						0				0	7		7
	1			2						0				0	7		7
				0						0				0	12	3	15
				0						0	2	16	9	27	31		31
63	52	26	19	207	54	30	32	26	32	174	37	416	186	639	1759	84	1843

はカウントしない。

# 大会参加者数

## 1 本部役員及び監督・選手別 参加人数

(単位:人)

区 分	特別	第77回	第76回	第75回	第74回
	未来へつなぐ 八戸国体	いちご一会 とちぎ国体	夢!きらリンク愛知国体 岐阜クリスタル国体20 21	氷都新時代! 八戸国体	イランカラッテ くしろさっぽろ国体
本部役員	401	370	326	313	317
監督・選手	1,358	1,400	1,405	1,367	1,428
合 計	1,759	1,770	1,731	1,680	1,745

## 2 競技種目別 参加人数

(単位:都道府県、人)

競 技	特別		第77回		第76回		第75回		第74回	
	未来へつなぐ 八戸国体		いちご一会 とちぎ国体		夢!きらリンク愛知国体 岐阜クリスタル国体20 21		氷都新時代! 八戸国体		イランカラッテ くしろさっぽろ国体	
	参加都道 府県数	監督・選手	参加都道 府県数	監督・選手	参加都道 府県数	監督・選手	参加都道 府県数	監督・選手	参加都道 府県数	監督・選手
スケート	40	719	42	770	42	767	39	728	41	779
スピード	24	338	25	364	25	357	27	357	27	369
ショートトラック	28	207	32	235	31	236	29	200	36	243
フィギュア	22	174	21	171	24	174	21	171	21	167
アイスホッケー	27	639	27	630	27	638	27	639	27	649
合 計	44	1,358	44	1,400	43	1,405	42	1,367	43	1,428

## 3 役員

(単位:人)

競 技 会	区 分	役員数	
大会役員		394	
スケート競技会	競技会役員	169	
	競技役員	スピード	88
		ショートトラック	54
		フィギュア	54
	計	365	
アイスホッケー競技会	競技会役員	188	
	競技役員	アイスホッケー	160
	計	348	
合 計		1,107	

## 4 報道員・視察員

(単位:人)

区 分	人 数
報道員及びこれに準ずる者	179
視察員	84

## 5 式典参加者

(単位:人)

区 分	監督・選手	大会関係者	事務局・補助員	観覧者	合 計
開始式	138	176	247	154	715
表彰式(スケート競技会)	25	39	52	25	141
表彰式(アイスホッケー競技会)	12	33	52	15	112

## 6 競技会

(単位:人)

競技会	競技	監督・選手	競技役員	観覧者	合 計
スケート競技会	スピード	338	88	9,900	10,326
	ショートトラック	207	54	1,100	1,361
	フィギュア	174	54	2,840	3,068
	計	719	196	13,840	14,755
アイスホッケー競技会	アイスホッケー	639	160	9,614	10,413
合 計		1,358	356	23,454	25,168

## 7 諸会議出席者

(単位:人)

会 議 名	出席者数
全国代表者会議	78
全国報道員会議	57
監督会議・スピード	52
監督会議・ショートトラック	56
監督会議・フィギュア	38
監督会議・アイスホッケー	106

## 特別国民体育大会冬季大会スケート競技会・アイスホッケー競技会

### 開 催 基 本 方 針

#### 基本方針

特別国民体育大会冬季大会スケート競技会・アイスホッケー競技会を開催するに当たり、縄文から脈々と受け継がれてきた美しく豊かな自然や歴史的な文化遺産に加え、郷土の伝統文化に恵まれた八戸市の魅力を全国に発信するとともに、全国各地から集う人々に希望と感動を与える、温もりのある大会を目指す。

また、この大会の開催を契機に、より一層の冬季スポーツの普及・発展と生涯スポーツの振興を図り、健康で喜びに満ち溢れた活力のある八戸市の実現に資するものとする。

#### 実施目標

1. 青森県、南部町、関係機関及びスポーツ・体育団体との緊密な連携のもとに、大会の準備・運営に万全を期す。
2. 八戸市を訪れる人々をおもてなしの心で温かく迎え、交流の輪を広げるとともに、八戸市の魅力を全国に発信する。
3. 八戸市における冬季スポーツ競技力のより一層の向上を図るとともに、市民に冬季スポーツを普及し、将来にわたり市民の健康増進に寄与する。

# 特別国民体育大会冬季大会スケート競技会・アイスホッケー競技会 青森県実行委員会

会	長	三村申吾					
副	会 長	青山祐治	柏木 司	熊谷雄一	工藤祐直		
		和嶋延寿	田名部和彦	橋本昭一			
顧	問	江渡聡徳	高橋千鶴子	津島 淳	木村次郎		
		神田潤一	滝沢 求	田名部匡代			
参	与	三橋一三	森内之保留	山口多喜二	田名部定男		
		清水悦郎	山田 知	畠山敬一	田中 満		
		松田 勝	大崎光明	夏堀浩一	磯 丈男		
		寺地則行	夏堀文孝	武輪俊彦			
常	任 委 員	伊藤明德	小笠原 博	小向 力	菊池 巖弘		
		米内正明	佐々木郁夫	前田 晃	谷地村克久		
		渡辺 学	川村 一城				
委	員	泉谷和彦	磯嶋 隆	境谷孝司	松尾英輔		
		小坂秀滋	吉田忠一	白戸克幸	伊藤明德		
		江渡光夫	大沢陽子	戸塚 学	山本恒太		
		大瀬良一	森内之保留	津田英一	小笠原 博		
		河原木 浩	木村三男	工藤俊夫	畠山行雄		
		小向 力	吉田誠夫	田島幹二	高橋昇士		
		渡辺 学	管 宏	菊池 巖弘	米内正明		
		高森直樹	松橋 知	藤川優里	佐々木郁夫		
		石田慎一郎	伊藤博章	前田 晃	沼畑俊一		
		佐々木俊昭	高橋力也	川村一城	阿部勝博		
		本田親男	村館一明	山田正昭	對馬勝治		
		吉田正樹	塚原隆市	森 善則	谷地村克久		
		三浦一純	高谷信行	熊谷俊一	坂頂昭治		
		中村考昭					
監	事	目澤伸一	阿部寿一				

# 特別国民体育大会冬季大会スケート競技会・アイスホッケー競技会 青 森 県 実 行 委 員 会 会 則

## 第1章 総則

### (名称)

第1条 この会は、特別国民体育大会冬季大会スケート競技会・アイスホッケー競技会青森県実行委員会（以下「実行委員会」という。）という。

### (事務所)

第2条 実行委員会の事務所を八戸市まちづくり文化スポーツ部国体室内に置く。

### (目的)

第3条 実行委員会は、特別国民体育大会冬季大会スケート競技会・アイスホッケー競技会（以下「大会」という。）を開催するために必要な準備及び大会の運営に関する事業を行うことを目的とする。

### (事業)

第4条 実行委員会は、前条の目的を達成するために、次の事業を行う。

- (1) 公益財団法人日本スポーツ協会、文部科学省及び関係競技団体並びにその他関係機関・団体との連絡調整に関すること。
- (2) 競技及び式典の企画運営に関すること。
- (3) 歓迎案内に関すること。
- (4) 広報及び報道に関すること。
- (5) 予算及び決算に関すること。
- (6) 前各号に掲げるもののほか、大会の目的を達成するために必要な事項に関すること。

## 第2章 組織

### (委員)

第5条 実行委員会は、次に掲げる者のうちから会長が委嘱する委員をもって構成する。

- (1) 県及び会場地市町並びに関係機関の役職員(特別職を含む)
- (2) スポーツ団体、競技団体及び関係団体の代表者又は役職員
- (3) 学識経験を有する者
- (4) 前各号に掲げる者のほか、大会開催に関係のある者

### (役員)

第6条 実行委員会に次の役員を置く。

- (1) 会 長 1 名
- (2) 副 会 長 若干名



- (3) 常任委員 若干名
- (4) 監 事 若干名

(役員を選任)

第7条 会長は、青森県知事をもって充てる。

- 2 副会長及び常任委員は委員のうちから会長が委嘱する。
- 3 監事は会長が委嘱する。

(役員職務)

第8条 会長は、実行委員会を代表し、会務を総理する。

- 2 副会長は、会長を補佐し、会長に事故があるときは、会長があらかじめ定めた順序により、その職務を代理する。
- 3 常任委員は、常任委員会において必要な事項を審議する。
- 4 監事は、財務を監査する。

(顧問及び参与)

第9条 実行委員会に顧問及び参与を置くことができる。

- 2 顧問及び参与は、会長が委嘱する。
- 3 顧問は、重要な会務について会長の諮問に応ずる。
- 4 参与は、会務について助言する。

(任期)

第10条 委員及び役員（以下「委員等」という。）の任期は、委嘱されたときから実行委員会の目的が達成されたときまでとする。ただし、委員等が、就任時におけるそれぞれの所属機関又は団体等の役職を離れた場合においては、その委員等は辞任したものとみなし、その後任者が前任者の残任期間を務めるものとする。

- 2 前項の規定は、顧問及び参与の任期について準用する。

### 第3章 会議

(会議の種類)

第11条 実行委員会に、次の会議を置く。

- (1) 総 会
- (2) 常任委員会

(総会)

第12条 総会は、会長、副会長及び委員をもって構成する。

- 2 総会は、必要に応じて会長が召集し、会長がその議長となり、次の事項を審議し、決定する。
  - (1) 会則の制定及び改廃に関すること。
  - (2) 大会の開催基本方針に関すること。

- (3) 事業計画に関すること。
  - (4) 予算及び決算に関すること。
  - (5) その他重要な事項に関すること。
- 3 総会の議事は、出席した委員の過半数で決し、可否同数のときは、議長の決するところによる。

(常任委員会)

第13条 常任委員会は、会長、副会長及び常任委員をもって構成する。

- 2 常任委員会は、必要に応じて会長が招集し、次の各号に掲げる事項を審議する。
- (1) 総会を召集するいとまがない場合で、かつ、緊急を要する事項に関すること。
  - (2) その他、会長が必要と認めた事項に関すること。
- 3 会長は、前項の規定により常任委員会が決定した事項について、これを総会に報告しなければならない。
- 4 前条第3項の規定は、常任委員会の議事について準用する。

## 第4章 会長の専決処分

(専決処分)

- 第14条 会長は、総会及び常任委員会（以下「総会等」という。）の権限に属する事項について、総会等を招集するいとまがないときは、これを専決処分することができる。
- 2 会長は、前項の規定により専決処分したときは、これを次の総会等において報告し、その承認を得なければならない。

## 第5章 事務局

(事務局)

- 第15条 実行委員会の事務を処理するため事務局を置く。
- 2 事務局に関し必要な事項は、会長が別に定める。

## 第6章 会計

(経費)

第16条 実行委員会の経費は、負担金、補助金、助成金及びその他の収入をもって充てる。

(会計年度)

第17条 実行委員会の会計年度は、毎年4月1日から始まり、翌年3月31日までとする。

## 第7章 補則

(委任)

第18条 この会則に定めるもののほか、実行委員会の運営に関し必要な事項は会長が別に定める。

### 附 則

- 1 この会則は、令和3年7月12日から施行し、大会に関する一切の責務を完了したときをもってその効力を失う。
- 2 第17条の規定にかかわらず、実行委員会設立当初の会計年度は、施行の日から令和4年3月31日までとする。

# 特別国民体育大会冬季大会スケート競技会・アイスホッケー競技会 青森県実行委員会事務局規程

## 第1章 総則

### (目的)

第1条 この規程は、特別国民体育大会冬季大会スケート競技会・アイスホッケー競技会青森県実行委員会会則第15条第2項の規定に基づき、事務局の組織及び運営に関して必要な事項を定めるものとする。

## 第2章 組織

### (事務局)

第2条 事務局は、特別国民体育大会冬季大会スケート競技会・アイスホッケー競技会青森県実行委員会に関する事務を行う。

### (職員)

第3条 事務局に次の職員を置く。

- (1) 事務局長 1名
- (2) 事務局次長 若干名
- (3) 部長 若干名
- (4) 班長 若干名
- (5) 係長 若干名
- (6) 係員 若干名

2 前項に定めるもののほか、必要があると認めるときは、副部長、副班長、副係長を置くことができる。

3 事務局長は会長が委嘱し、事務局次長、部長、副部長、班長、副班長、係長、副係長、係員は事務局長が委嘱する。

4 事務局長は、国民体育大会に関する専門的な知識、経験を有する者を専門監として委嘱することができる。

### (職務)

第4条 事務局長は、会長の命を受け事務局の事務を総理する。

2 事務局次長は、事務局長を補佐し、事務局長に事故があるときは、その職務を代理するとともに、事務局の事務を総括する。

3 部長は、事務局次長を補佐し、事務局次長に事故があるときは、その職務を代理するとともに、部の事務を総括する。

4 班長は、上司の命を受け班の事務を掌握する。

5 係長は、上司の命を受け所管事務を掌理し、係員を指揮監督する。

6 係員は、上司の命を受け所管事務に従事する。

(参与)

第5条 事務局に参与を置くことができる。

- 2 参与は、事務局長が委嘱する。
- 3 参与は、事務局の局務について助言する。

(部の設置)

第6条 事務局に次の部を置く。

- (1) 企画総務部
- (2) 式典部
- (3) スケート競技部
- (4) アイスホッケー競技部
- (5) 歓迎案内部
- (6) 広報報道部

### 第3章 会議

(部長会議)

第7条 事務局に、事務局長、事務局次長及び部長をもって構成する部長会議を置く。

- 2 部長会議は、必要に応じ事務局長が召集し、事務局長が議長となり、事務局運営上の連絡調整その他必要事項について審議する。
- 3 部長会議には、必要に応じ関係者を出席させることができる。

### 第4章 決裁

(代決)

第8条 事務局長が不在のときは、事務局次長がその事務の代決を行い、事務局次長が不在のときは、企画総務部長がその事務の代決を行い、企画総務部長が不在のときは、企画総務班長がその事務の代決を行い、企画総務班長が不在のときは、総務係長がその事務の代決を行う。

- 2 代決しようとする事務が、重要もしくは異例のもの又は疑義のあるものであるときは、前項の規定にかかわらず代決することができない。

(専決)

第9条 事務局長、事務局次長、企画総務部長、企画総務班長及び総務係長は、別表1に掲げる事項を専決することができる。

(専決事項の代決)

第10条 事務局長の専決事項について、事務局長が不在のときは事務局次長がその事項を代決する。

- 2 事務局次長の専決事項について、事務局次長が不在のときは企画総務部長がその事項を代決する。

- 3 企画総務部長の専決事項について、企画総務部長が不在のときは企画総務班長がその事項を代決する。
- 4 企画総務班長の専決事項について、企画総務班長が不在のときは総務係長がその事項を代決する。

## 第5章 文書及び公印

(文書記号及び番号)

第11条 発送文書には、文書記号及び文書番号を付けるものとする。

- 2 文書記号は、「国青実第 号」とする。
- 3 文書番号は、企画総務部に備え付ける文書処理簿により処理する。ただし、軽易な文書については、番号を省略することができる。

(公印)

第12条 事務局で使用する公印の種類及び寸法は、別表2に掲げるとおりとする。

## 第6章 財務

(予算)

第13条 事務局長は、予算案を作成し、総会に付議する手続きをとらなければならない。

(決算)

第14条 財務担当者は、事業完了後2か月以内（令和4年度にあつては、3月31日まで）に収支決算書を作成し、事務局長に提出しなければならない。

- 2 事務局長は、前項の決算書の提出を受けたときは、監事の審査を経て、総会に付議する手続きをとらなければならない。

(旅費)

第15条 事務局職員等に支給する旅費は、別に定めるもののほか、開催地の旅費支給規程による。

## 第7章 補則

(その他)

第16条 この規程に定めるもののほか、事務局の運営に関して必要な事項は、事務局長が別に定める。

附 則

この規程は、令和3年7月12日から施行する。

別表 1 (第9条関係)

専 決 者	専 決 事 項
事 務 局 長	1. 予算の執行に関すること。 2. 1件の金額が1,000万円以上の支出負担行為をすること。 3. 前号に規定するもののほか、会長名をもってする比較的重要な事項に関すること。
事 務 局 次 長	1. 事務局次長及び部長の旅行命令に関すること。 2. 1件の金額が1,000万円未満の支出負担行為をすること。 3. 前各号に規定するもののほか、会長名をもってする軽易な事項に関すること。
企画総務部長	1. 班長以下の旅行命令に関すること。 2. 1件の金額が500万円未満の支出負担行為をすること。 3. 前各号に規定するもののほか、事務局長名をもってする軽易な事項に関すること。
企画総務班長	1. 係長の旅行命令に関すること。 2. 1件の金額が300万円未満の支出負担行為をすること。
総 務 係 長	1. 係員の旅行命令に関すること。 2. 1件の金額が100万円未満の支出負担行為をすること。 3. 支出の命令に関すること。

別表 2 (第12条関係)

名 称	書 体	寸 法
特別国体青森県実行委員会会長印	てん書	方 24 mm
特別国体青森県実行委員会事務局長印	てん書	方 21 mm
特別国体青森県実行委員会事務局長印 (銀行印)	てん書	方 21 mm

特別国民体育大会冬季大会スケート競技会・アイスホッケー競技会  
青森県実行委員会事務局組織図

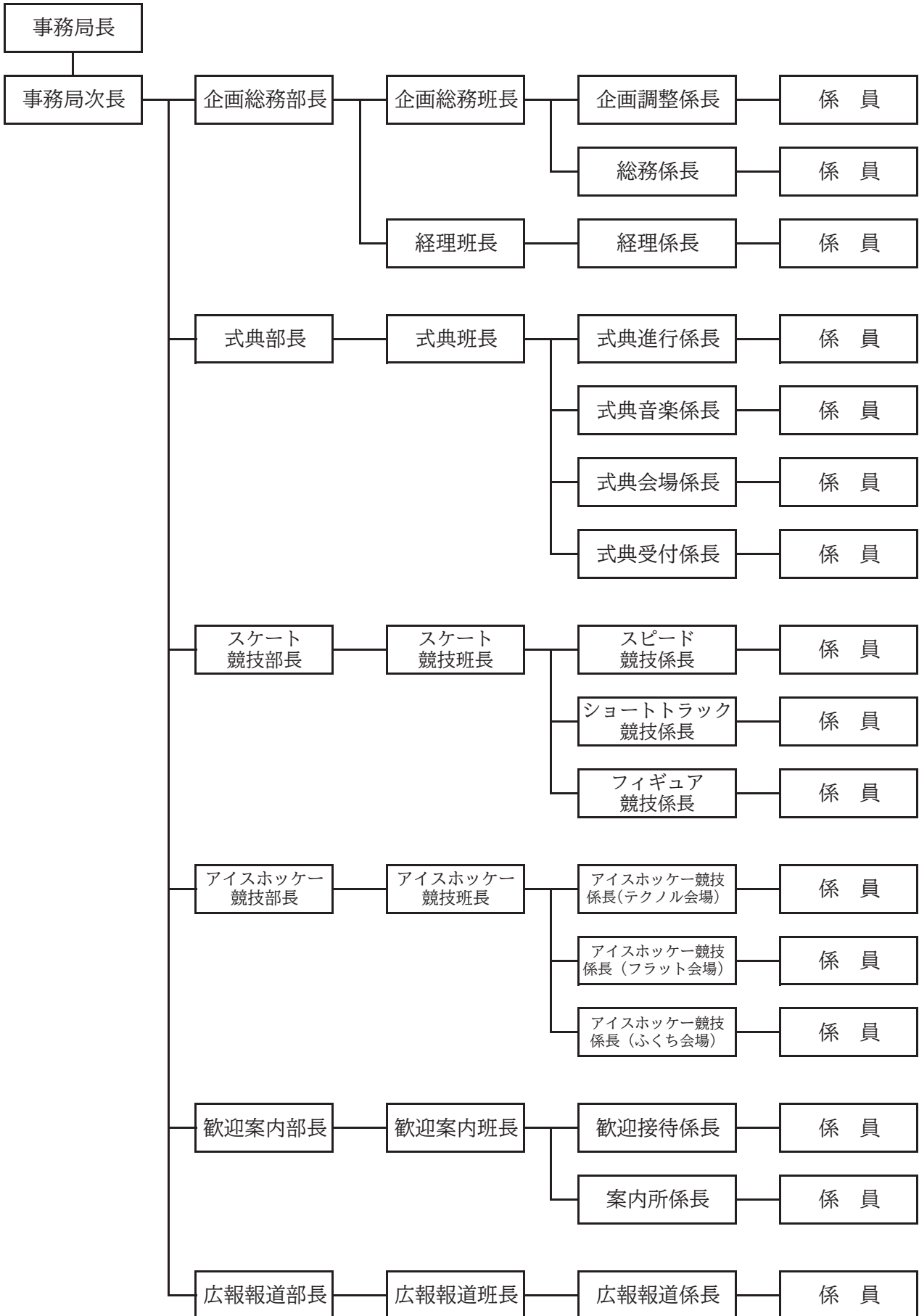



特別国民体育大会冬季大会スケート競技会・アイスホッケー競技会  
八戸市実行委員会

会	長	熊谷雄一					
副	会	長	佐々木郁夫	小向力	菊池巖弘		
顧	問	寺地則行					
参	与	藤川優里	間盛仁				
委	員	附田眞輔	倉田任康	下遠良子	松本弘		
		安達清幸	高橋学	小笠原修	江戸隆志		
		金濱康光	前田晃	岩瀧大介	秋山直仁		
		佐々木結子	石亀純悦				
監	事	中村政俊	保坂高弘				

特別国民体育大会冬季大会スケート競技会・アイスホッケー競技会  
南部町実行委員会

会	長	佐々木俊昭					
副	会	長	高橋力也	西村幸作	川井光子		
委	員	工藤隆之	佐々木勝也	藤田康德	及川恵美子		
		滝田則子	夏堀善信	本澤博路	丸岡信子		
		田口敦子	中野薫	小橋春枝	谷内良玄		
		夏堀永吉	夏堀典雄	松橋悟	北上隆広		
監	事	野々上隆	高森直樹				

# 特別国民体育大会冬季大会スケート競技会・アイスホッケー競技会 八 戸 市 実 行 委 員 会 会 則

## 第1章 総則

(名称)

第1条 この会は、特別国民体育大会冬季大会スケート競技会・アイスホッケー競技会八戸市実行委員会（以下「実行委員会」という。）という。

(事務所)

第2条 実行委員会の事務所を八戸市まちづくり文化スポーツ部国体室内に置く。

(目的)

第3条 実行委員会は、特別国民体育大会冬季大会スケート競技会・アイスホッケー競技会（以下「大会」という。）を開催するために必要な準備及び大会の運営に関する事業を行うことを目的とする。

(事業)

第4条 実行委員会は、前条の目的を達成するために、次の事業を行う。

- (1) 特別国民体育大会冬季大会スケート競技会・アイスホッケー競技会青森県実行委員会（以下「青森県実行委員会」という。）その他関係機関・団体との連絡調整に関すること。
- (2) 競技運営、宿泊、輸送交通及び医療救護に関すること。
- (3) 予算及び決算に関すること。
- (4) 前各号に掲げるもののほか、大会の目的を達成するために必要な事項に関すること。

## 第2章 組織

(委員)

第5条 実行委員会は、八戸市及び関係機関・団体等のうちから会長が委嘱する委員をもって構成する。

(役員)

第6条 実行委員会に次の役員を置く。

- (1) 会 長 1 名
- (2) 副会長 若干名
- (3) 監 事 若干名

(役員を選任)

第7条 会長は、八戸市長をもって充てる。

2 副会長は委員のうちから会長が委嘱する。

3 監事は会長が委嘱する。

(役員職務)

第8条 会長は、実行委員会を代表し、会務を総理する。

2 副会長は、会長を補佐し、会長に事故があるときは、会長があらかじめ定めた順序によ

り、その職務を代理する。

3 監事は、財務を監査する。

(顧問及び参与)

第9条 実行委員会に顧問及び参与を置くことができる。

2 顧問及び参与は、会長が委嘱する。

3 顧問は、重要な会務について会長の諮問に応ずる。

4 参与は、会務について助言する。

(任期)

第10条 委員及び役員（以下「委員等」という。）の任期は、委嘱されたときから実行委員会の目的が達成されたときまでとする。ただし、委員等が、就任時におけるそれぞれの所属機関又は団体等の役職を離れた場合においては、その委員等は辞任したものとみなし、その後任者が前任者の残任期間を務めるものとする。

2 前項の規定は、顧問及び参与の任期について準用する。

### 第3章 会議

(総会)

第11条 総会は、会長、副会長及び委員をもって構成する。

2 総会は、必要に応じて会長が召集し、会長がその議長となり、次の事項を審議し、決定する。

- (1) 会則の制定及び改廃に関すること。
- (2) 事業推進の基本方針に関すること。
- (3) 事業計画に関すること。
- (4) 予算及び決算に関すること。
- (5) その他重要な事項に関すること。

3 総会の議事は、出席した委員の過半数で決し、可否同数のときは、議長の決するところによる。

### 第4章 会長の専決処分

(専決処分)

第12条 会長は、総会の権限に属する事項について、総会を招集するいとまがないときは、これを専決処分することができる。

2 会長は、前項の規定により専決処分したときは、これを次の総会において報告し、その承認を得なければならない。

### 第5章 事務局

(事務局)

第13条 実行委員会の事務を処理するため事務局を置く。

2 事務局に関し必要な事項は、会長が別に定める。

## 第6章 会計

(経費)

第14条 実行委員会の経費は、青森県実行委員会交付金及びその他の収入をもって充てる。

(会計年度)

第15条 実行委員会の会計年度は、施行の日から始まり、翌年3月31日までとする。

## 第7章 補則

(委任)

第16条 この会則に定めるもののほか、実行委員会の運営に関し必要な事項は会長が別に定める。

### 附 則

この会則は、令和4年7月22日から施行し、大会に関する一切の責務を完了したときをもってその効力を失う。

# 特別国民体育大会冬季大会スケート競技会・アイスホッケー競技会 八 戸 市 実 行 委 員 会 事 務 局 規 程

## 第1章 総則

(目的)

第1条 この規程は、特別国民体育大会冬季大会スケート競技会・アイスホッケー競技会八戸市実行委員会会則第13条第2項の規定に基づき、事務局の組織及び運営に関して必要な事項を定めるものとする。

## 第2章 組織

(事務局)

第2条 事務局は、特別国民体育大会冬季大会スケート競技会・アイスホッケー競技会八戸市実行委員会（以下「実行委員会」という。）に関する事務を行う。

(職員)

第3条 事務局に次の職員を置く。

- (1) 事務局長 1 名
- (2) 事務局次長 若干名
- (3) 部長 若干名
- (4) 班長 若干名
- (5) 班員 若干名

2 前項に定めるもののほか、必要があると認めるときは、副部長、副班長を置くことができる。

3 事務局長は会長が委嘱し、事務局次長、部長、副部長、班長、副班長、班員は事務局長が委嘱する。

(職務)

第4条 事務局長は、会長の命を受け事務局の事務を総理する。

2 事務局次長は、事務局長を補佐し、事務局長に事故があるときは、その職務を代理するとともに、事務局の事務を総括する。

3 部長は、事務局次長を補佐し、事務局次長に事故があるときは、その職務を代理するとともに、部の事務を総括する。

4 班長は、上司の命を受け班の事務を掌握する。

5 班員は、上司の命を受け所管事務に従事する。

(部及び班の設置)

第5条 事務局に大会支援部を置く。

2 前項の大会支援部に次の班を置く。

- (1) 総務班
- (2) 経理班
- (3) 競技運営班

- (4) 宿泊輸送班
- (5) 医療救護班

### 第3章 会議

(事務局会議)

第7条 事務局に、事務局長、事務局次長、大会支援部長及び班長をもって構成する事務局会議を置く。

- 2 事務局会議は、必要に応じ事務局長が召集し、事務局長が議長となり、事務局運営上の連絡調整その他必要事項について審議する。
- 3 事務局会議には、必要に応じ関係者を出席させることができる。

### 第4章 決裁

(代決)

第8条 事務局長が不在のときは、事務局次長がその事務の代決を行い、事務局次長が不在のときは、大会支援部長がその事務の代決を行い、大会支援部長が不在のときは、総務班長がその事務を代決する。

- 2 代決しようとする事務が、重要もしくは異例のもの又は疑義のあるものであるときは、前項の規定にかかわらず代決することができない。

(専決)

第9条 事務局長、事務局次長、大会支援部長及び総務班長は、別表1に掲げる事項を専決することができる。

(専決事項の代決)

第10条 事務局長の専決事項について、事務局長が不在のときは事務局次長がその事項を代決する。

- 2 事務局次長の専決事項について、事務局次長が不在のときは大会支援部長がその事項を代決する。
- 3 大会支援部長の専決事項について、大会支援部長が不在のときは総務班長がその事項を代決する。

### 第5章 文書及び公印

(文書記号及び番号)

第11条 発送文書には、文書記号及び文書番号を付けるものとする。

- 2 文書記号は、「国八実第 号」とする。
- 3 文書番号は、総務班に備え付ける文書処理簿により処理する。ただし、軽易な文書については、番号を省略することができる。

(公印)

第12条 事務局で使用する公印の種類及び寸法は、別表2に掲げるとおりとする。

## 第6章 財務

(財務)

第13条 現金、物品の出納及びその他の会計事務は、大会支援部総務班が行う。

(予算)

第14条 事務局長は、予算案を作成し、総会に付議する手続きをとらなければならない。

(決算)

第15条 財務担当者は、事業完了後2か月以内又は当該年度の3月31日のいずれか早い日までに収支決算書を作成し、事務局長に提出しなければならない。

2 事務局長は、前項の決算書の提出を受けたときは、監事の審査を経て、総会に付議する手続きをとらなければならない。

(旅費)

第16条 事務局職員等に支給する旅費は、別に定めるもののほか、八戸市の旅費支給規程による。

## 第7章 補則

(その他)

第18条 この規程に定めるもののほか、事務局の運営に関して必要な事項は、事務局長が別に定める。

附 則

この規程は、令和4年7月22日から施行する。

別表 1 (第9条関係)

専 決 者	専 決 事 項
事 務 局 長	1. 予算の執行に関する事。 2. 1 件の金額が 1,000 万円以上の支出負担行為をすること。 3. 事務局次長及び大会支援部長の旅行命令に関する事。 4. 前号に規定するもののほか、会長名をもってする比較的重要な事項に関する事。
事 務 局 次 長	1. 1 件の金額が 500 万円以上 1,000 万円未満の支出負担行為をすること。 2. 大会支援部長以下の旅行命令に関する事。 3. 前各号に規定するもののほか、会長名をもってする軽易な事項に関する事。
大会支援部長	1. 1 件の金額が 100 万円以上 500 万円未満の支出負担行為をすること。 2. 班長以下の旅行命令に関する事。 3. 前各号に規定するもののほか、事務局長名をもってする軽易な事項に関する事。
総 務 班 長	1. 支出の命令に関する事。 2. 1 件の金額が 100 万円未満の支出負担行為をすること。 3. 班員の旅行命令に関する事。

別表 2 (第12条関係)

名 称	書 体	寸 法
特別国体八戸市実行委員会会長印	てん書	方 24 mm
特別国体八戸市実行委員会事務局長印	てん書	方 24 mm
特別国体八戸市実行委員会事務局長印 (銀行印)	てん書	方 24 mm



特別国民体育大会冬季大会スケート競技会・アイスホッケー競技会  
八戸市実行委員会事務局組織図

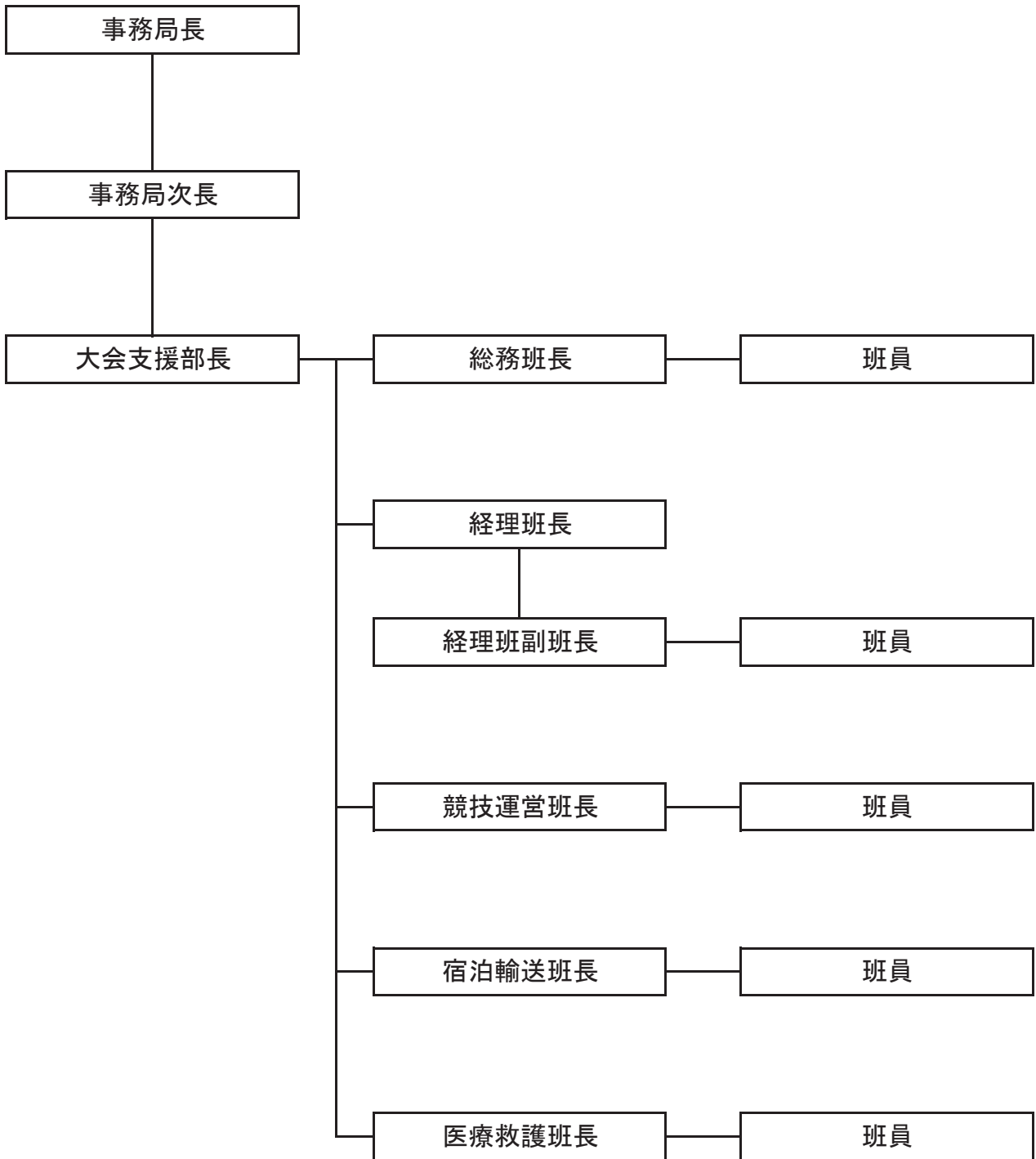

## 特別国民体育大会冬季大会スケート競技会・アイスホッケー競技会 標章等使用取扱規程

### (趣旨)

第1条 この規程は、特別国民体育大会冬季大会スケート競技会・アイスホッケー競技会（以下「大会」という。）の開催にあたり、公益財団法人日本スポーツ協会（以下「JSP0」という。）が「公益財団法人日本スポーツ協会国民体育大会関係標章の使用に関する規程」（平成23年6月24日制定）に定める標章及び特別国民体育大会冬季大会スケート競技会・アイスホッケー競技会青森県実行委員会（以下「県実行委員会」という。）が定めるスローガンを使用する場合の取扱いに関し、必要な事項を定めるものとする。

### (標章の定義)

第2条 この規程において「標章」とは、次に掲げるものをいう。

- (1) JSP0が定める国民体育大会マーク（図形）
- (2) 「国民体育大会」、「国体」、「NATIONAL SPORTS FESTIVAL」及びこれらの表示を平仮名、片仮名又はローマ字の文字に変更するものであって、同一の称呼及び観念を生ずるもの
- (3) テーマ「未来へつなぐ八戸国体」のほか、「国民体育大会」、「国体」、「NATIONAL SPORTS FESTIVAL」を含む結合語又は造語

2 この規程において「スローガン」とは、県実行委員会が定めたスローガン、「銀盤に 君の軌跡よ 花ひらけ」をいう。

### (使用許可権限の行使)

第3条 前条第1項各号に規定する標章については、県実行委員会がJSP0から委任を受けた使用許可権限を行使する。

2 前条第2項に規定するスローガンについては、県実行委員会が使用許可権限を有し、自ら行使する。

### (公共目的による使用)

第4条 標章及びスローガン（以下「標章等」という。）の使用について、その内容が次の各号のいずれかに該当する場合は、県実行委員会会長（以下「会長」という。）は公共目的と認め、無償で使用させることができる。

- (1) 資料又は無償で交付される記念品等についての使用であって、スポーツ活動又は大会の開催に寄与すると認められるとき。
- (2) 出版物についての使用であって、スポーツの歴史や記録などスポーツ及び大会に関する啓発内容を掲載すると認められるとき。
- (3) 一般へのスポーツ又は大会に対する理解や普及を図るため、その普及資料等を展示するものと認められるとき。
- (4) 県実行委員会からの広報啓発活動への協力依頼に基づき使用するとき。

(5) その他会長がスポーツ活動及び大会開催に寄与すると認めるとき。

(公共目的による使用の申請及び報告)

第5条 標章等を公共目的により使用しようとする者は、あらかじめ「特別国民体育大会冬季大会スケート競技会・アイスホッケー競技会に係る標章等公共目的使用許可申請書」(別記第1号様式)を会長に提出し、その許可を受けなければならない。ただし、次の各号のいずれかに該当する場合は、これを省略することができる。

- (1) 県実行委員会が使用するとき。
- (2) 国、地方公共団体、公益財団法人青森県スポーツ協会、青森県内各市町村体育・スポーツ協会及び青森県内各競技団体が使用するとき。
- (3) 大会においてイベント事業を実施する団体が使用するとき。
- (4) 保育所又は学校教育法(昭和22年法律第26号)に掲げる学校が使用するとき。
- (5) 報道機関が報道又は広報の目的で使用するとき。
- (6) その他会長が特に認めたとき。

2 前項の規定により、許可を得た者及び第1号から第3号、第5号のいずれかに該当する者が標章等を公共目的として使用したときは、使用期間終了後30日以内に「特別国民体育大会冬季大会スケート競技会・アイスホッケー競技会に係る標章等使用報告書」(別記第2号様式)を会長に提出しなければならない。

(公共目的による使用の許可)

第6条 会長は、前条の規定による許可申請があった場合は、その内容が次の各号のいずれかに該当する場合を除き、許可するものとする。

- (1) スポーツ及び大会の品位を傷つけ、又は正しい理解の妨げになるとき。
- (2) 標章等を正しい使用方法に従って使用しないとき。
- (3) 自己の商標や意匠とするなど、独占的に使用し、又は使用のおそれのあるとき。
- (4) 法令、公序良俗に反する、又は反するおそれのあるとき。
- (5) 特定の個人、政党、宗教団体を支援し、又は公認しているような誤解を与え、若しくは与えるおそれのあるとき。
- (6) 使用目的が明らかでないとき。
- (7) 大会協賛企業の協賛権利を侵害するおそれがあるとき。
- (8) その他会長が不適当と認めたとき。

2 前項の規定による許可は、許可番号を付した上で「特別国民体育大会冬季大会スケート競技会・アイスホッケー競技会に係る標章等公共目的使用許可書」(別記第3号様式)をもって行うものとする。

(商業目的による使用)

第7条 テーマ及びスローガンを商品、景品、広告宣伝等に使用する場合は、商業目的と認め、有償で使用できるものとする。

(商業目的による使用の申請及び報告)

第8条 商業目的により、テーマ及びスローガンを使用しようとする者は、あらかじめ「特別国民体育大会冬季大会スケート競技会・アイスホッケー競技会に係る標章等商業目的使用許可申請書」(別記第4号様式)を会長に提出し、その許可を受けなければならない。

2 前項の規定により許可を受けて、テーマ及びスローガンを使用した者は、使用期間終了後30日以内に「特別国民体育大会冬季大会スケート競技会・アイスホッケー競技会に係る標章等使用報告書」(別記第2号様式)を会長に提出しなければならない。

(商業目的による使用の許可)

第9条 会長は、前条の規定による許可申請があった場合は、その内容が第6条第1項各号のいずれかに該当する場合を除き、テーマ及びスローガンの商業目的による使用を許可するものとする。

2 前項の規定による許可は、許可番号を付した上で「特別国民体育大会冬季大会スケート競技会・アイスホッケー競技会に係る標章等商業目的使用許可書」(別記第5号様式)をもって行うものとする。

3 会長は、第1項の規定による許可に際し、条件を付することができる。

(商業目的による使用に係る使用料)

第10条 テーマ及びスローガンの商業目的による使用の許可を受けた者は、別表に定めるところにより算定した額を使用料として県実行委員会に納付しなければならない。ただし、次の各号のいずれかに該当する場合は、会長は使用料を免除することができる。

(1) 第5条第1項第1号から第4号までに規定する団体が使用するとき。

(2) その他会長が特別な事情により必要があると認めたとき。

2 前項の規定により使用料の免除を受けようとする者は、第8条に規定する許可申請の際に、「特別国民体育大会冬季大会スケート競技会・アイスホッケー競技会に係る標章等使用料免除申請書」(別記第6号様式)を会長に提出しなければならない。

3 第1項の規定に基づく使用料は、前条第2項に規定する通知の日から起算して、30日以内(振込期限の日が金融機関の休業日の場合はその翌日)に会長が送付する納入通知書により指定期日までに振り込むものとする。

4 県実行委員会は、収納した使用料を開催準備の経費に充てるものとする。

5 納入された使用料は返還しない。

(使用上の遵守事項)

第11条 標章及びスローガンを使用する者(以下「使用者」という。)は、次の各号に掲げる事項を遵守しなければならない。

(1) 許可された用途にのみ使用し、許可条件に従うこと。

(2) 使用权を第三者に譲渡し、又は転貸しないこと。

(3) 定められた色、形等を正しく使用し、規格外の展開など応用使用はしないこと。

(4) 原則として、標章等を使用する物件に許可番号を付記すること。ただし、その形状等

から許可番号を付記することが困難な場合はこの限りではない。

- (5) 標章等を使用する物件の完成見本を速やかに会長に提出すること。ただし、完成見本の提出が困難なものについては、その写真の提出をもって代えることができるものとする。
- (6) 使用許可された物件について、商標又は意匠登録の出願をしないこと。
- (7) 当該物件の使用にあたっては、事故等が発生しないよう万全の配慮を行うこと。事故、苦情等が発生した場合は、誠意をもって必要な措置を講じた上、直ちに会長に報告すること。なお、当該物件を原因とする事故に対しては、県実行委員会は一切の責任を負わない。

#### (許可内容の変更)

- 第12条 使用者が、許可された内容について変更しようとする場合は、あらかじめ「特別国民体育大会冬季大会スケート競技会・アイスホッケー競技会に係る標章等使用内容変更申請書」(別記第7号様式)を会長に提出し、その許可を受けなければならない。
- 2 会長は、使用を許可した内容の変更を許可するときは、「特別国民体育大会冬季大会スケート競技会・アイスホッケー競技会に係る標章等使用内容変更許可書」(別記第8号様式)により、当該使用者に通知するものとする。
- 3 第1項の申請については、第4条から前条までの規定を準用する。

#### (実地調査等)

- 第13条 会長は、使用者に対し、使用状況について実地調査を行い、又はその使用状況を証する書類の提出を求めることができる。

#### (違反に対する処置)

- 第14条 会長は、標章等の使用がこの規程又は許可内容に違反していると認められる場合は、使用状況の変更を求めるほか、当該許可を取り消し、当該許可に係る物件の回収を命ぜることができる。
- 2 前項の規定による許可の取り消しは、「特別国民体育大会冬季大会スケート競技会・アイスホッケー競技会に係る標章等使用許可取消書」(別記第9号様式)をもって行うものとする。
- 3 第1項の規定により許可を取り消された者は、当該許可に係る物件を使用してはならない。
- 4 第1項の規定により当該許可に係る物件の回収を命ぜられた者は、速やかに当該許可に係る物件を回収しなければならない。
- 5 会長は、許可を得ずに標章等を使用している者又は使用しようとしている者に対して、その標章等の使用停止及び使用に係る物件の回収を求める等適切な措置を取ることができる。
- 6 県実行委員会は、前各項の規定による許可の取消し等により使用者等に生じた損害について、一切の責任を負わないものとする。

(経費等の負担)

第15条 県実行委員会は、この規程による使用許可の申請に要した費用、実施に係る経費及び役務を負担しない。

2 県実行委員会は、標章等の使用に係る損失補償等の一切の責任を負わないものとする。

(補則)

第16条 この規程に定めるもののほか、標章等の使用の取扱いについて必要な事項は、会長が別に定める。

附 則

この規程は、令和4年1月18日から施行する。

別表 (第10条関係)

1 販売を目的とするもの (商品)	小売価格 (消費税等賦課前) × 3% × 製造個数
2 販売以外を目的とするもの (1) 景品、有償貸出 (2) 広告宣伝	製造価格 × 3% × 製造個数 使用する媒体の広告料 × 3% ただし、自社媒体での展開や自社で配布するなど、 媒体費用が発生しない場合は協議により決定
3 その他営利を目的とするもの	協議により決定

## 5 宿泊要項

### 1 趣旨

この要項は、特別国民体育大会冬季大会スケート競技会・アイスホッケー競技会（以下「大会」という。）に参加する選手・監督、都道府県選手団本部役員、大会役員、競技会役員、競技役員、視察員及び報道員（以下「大会参加者」という。）の宿泊等に関して、必要な事項を定める。

### 2 方針

特別国民体育大会冬季大会スケート競技会・アイスホッケー競技会青森県実行委員会（以下「特別国体青森県実行委員会」という。）及び特別国民体育大会冬季大会スケート競技会・アイスホッケー競技会八戸市実行委員会（以下「特別国体八戸市実行委員会」という。）は、合同で特別国民体育大会冬季大会スケート競技会・アイスホッケー競技会配宿センター（以下「配宿センター」という。）を設置し、緊密な連携のもと、相互に十分な連絡調整を行うとともに、関係する機関及び団体の協力を得て、大会参加者の宿泊について万全を期する。

### 3 業務の実施

配宿センターは、競技団体、旅館組合等の関係団体、宿泊施設等と連絡調整の上、大会参加者の宿舎の選定、確保、配宿等に関する業務に当たるとともに、これに関する紛議が生じた場合は、調停及びあっせんを行う。

### 4 宿舎の選定及び確保

宿舎の選定及び確保については、次により行うものとする。

- (1) 大会参加者の宿泊は、原則として会場地市町内の宿泊施設（旅館業法（昭和 23 年法律第 138 号）の許可を受けて営業を行う旅館・ホテル及び簡易宿所をいう。以下同じ。）を利用する。
- (2) 会場地市町内の宿泊施設で大会参加者の収容が困難な場合は、近隣市町村の宿泊施設を利用する。
- (3) 風紀、衛生及び防災上支障があると認められる宿泊施設は利用しない。

### 5 配宿

大会参加者の配宿に当たっては、配宿センターが次の事項に留意して行うものとする。

- (1) 選手・監督の宿舎は、競技会場及び練習会場までの交通状況並びに都道府県別、競技別、種別及び男女別を可能な限り考慮して配宿する。
- (2) 選手・監督の宿舎は、原則として都道府県選手団本部役員、競技会役員及び競技役員とは別にする。
- (3) 競技会役員及び競技役員については、できる限り同一、又は近隣の宿舎に配宿する。
- (4) 1 人の宿舎に要する広さは、3.3 m<sup>2</sup>（2 畳）以上とする。

### 6 宿泊料金等

大会参加者の宿泊料金等は次のとおりとする。

(1) 宿泊及び素泊まり

ア 宿泊とは、入宿日の 15 時から、出発日の 10 時までの客室の使用をいうものとし、原則として 1 泊 2 食とする。

イ 素泊まりとは、食事を伴わない宿泊をいうものとする。

(2) 宿泊料金

宿泊料金は次の料金の範囲内とする。ただし、定員未滿での利用などを希望する場合は、この料金範囲を超えることがある。

区分	税率	宿泊料金		備考
		1 泊 2 食	素泊まり	
営業 宿泊 施設	税抜	6,000 円～13,000 円 <sup>※1</sup>	4,200 円～9,100 円 <sup>※2</sup>	通常のサービス・奉仕料及び暖房料を含む。
	10%	6,600 円～14,300 円	4,620 円～10,010 円	

※1 1 泊 2 食の宿泊料金は、500 円刻みとする。

※2 素泊まりの料金は、1 泊 2 食の料金の 70%相当額とする。

(3) 入湯税

入湯税については外税とし、宿泊料金とは別に支払うものとする。

(4) 欠食控除

欠食控除の適用は、夕食の場合は当日 9 時までに、朝食の場合は前日の 18 時までに申し出た場合に限る。ただし、夕食の場合、競技の進行状況により当該時刻までに申し出ることが困難な場合は、宿舎と協議して決定する。

ア 夕食を欠食した場合の宿泊料金

当該施設の宿泊料金から 20%を控除した額とする。

イ 朝食を欠食した場合の宿泊料金

当該施設の宿泊料金から 10%を控除した額とする。

区分	税率	夕食を欠食した場合	朝食を欠食した場合
営業 宿泊 施設	税抜	4,800 円～10,400 円	5,400 円～11,700 円
	10%	5,280 円～11,440 円	5,940 円～12,870 円

(5) 休憩料金

入宿日の 15 時以前及び出発日の 10 時以降に客室を利用する場合の休憩料金は、各宿舎の規定に基づくものとする。

(6) 入浴料

宿泊者が宿舎からの要請により公衆浴場等を利用した時の入浴料は、当該宿舎が負担するものとする。

(7) 宿泊料金等の精算

宿泊料金等は、原則として各都道府県体育・スポーツ協会が、配宿センターに対して入宿前に事前振込することとし、宿泊責任者(宿泊申込代表者が宿泊者の中から定めた者。以下同じ。)が、各宿舎において宿泊者数の確認を行った上で、大会終了後に必要に応じて、配宿センターから各都道府県体育・スポーツ協会に差額を精算するものとする。

なお、振込手数料については、振込者が負担するものとする。



## (8) 宿泊取消料

ア 大会参加の取りやめ等、やむを得ない理由により宿泊を取り消した場合の宿泊取消料は次のとおりとする。

申出区分	宿泊取消料	備考
宿泊予定日の6日前まで	不要	素泊まり又は欠食で申し込んだ場合は、その料金を宿泊料金(税抜)とする。
宿泊予定日の5日前から 宿泊予定日前日まで	宿泊料金(税抜)の50%	
宿泊予定日当日	宿泊料金(税抜)の100%	

(注)・荒天等による交通機関の不通で、宿舎への到着が困難な場合は、宿舎と協議して取消料を決定する。

・取り消した泊数にかかわらず、一人につき1泊分の取消料のみとする。

イ 選手・監督が、荒天等による競技会会期の短縮決定又は競技敗退の理由により宿泊取消を申し出た場合の宿泊取消料は、前号の定めにかかわらず、特例として次のとおりとする。

なお、この特例は選手・監督以外には適用しない。

申出区分	宿泊取消料	備考
敗退日当日又は競技会期短縮決定日当日の宿泊取消し	宿泊料金(税抜)の100%	素泊まり又は欠食で申し込んだ場合は、その料金(税抜)を宿泊料金とする。
敗退日翌日以降又は競技会期短縮決定日の翌日以降の宿泊取消し	不要	

ウ 災害その他の事由(地震、風水害、感染症等)により、競技会(種目・種別)が中止となった場合は、入宿前後にかかわらず、上記アの例によるものとする。

なお、この規定は、大会参加者すべてに適用するものとする。

エ 宿泊申込み後、変更・取消しの申出がないまま宿泊をしなかった場合の取消料は、上記ア、イの定めにかかわらず、宿泊料金(税抜)の全額とする。

オ アからエまでの宿泊取消料には、消費税に相当する金額(当該金額に1円未満の端数があるときは、その端数金額を切り捨てた金額)を加算するものとする。

カ 宿泊取消料は、宿泊責任者又は本人が配宿センターの指定する方法により支払うものとする。

また、宿泊責任者又は本人が宿泊料金を支払うことができない場合は、宿泊申込代表者が最終責任を負う。

## (9) 宿泊料金等の適用期間

宿泊料金等の適用期間は、令和5(2023)年1月24日(火)15時から令和5(2023)年2月6日(月)10時までとする。

## 7 宿泊の申込み

(1) 宿泊の申込みは、別に定める宿泊業務実施要領(以下「実施要領」という。)により、宿泊申込代表者がインターネットを利用して配宿センターに行うものとする。

ただし、インターネットシステムの異常等により、インターネットによる申込みが困難な場合は、宿泊申込書に必要事項を記入のうえ、ファクシミリ又は郵便により行うことを認めるものとする。

なお、効力の発生は、インターネットについては受信時、ファクシミリ等では到達した日時とする。

- (2) 選手・監督、都道府県選手団本部役員にあっては、特別国民体育大会冬季大会スケート競技会・アイスホッケー競技会実施要項（以下「大会実施要項」という。）に定める人員を超える宿泊申込みは認めない。
- (3) インターネット等による宿泊申込みは、実施要領に定める申込期限までに行うものとする。
- (4) 選手・監督及び都道府県選手団本部役員について、申込期限までに宿泊申込みがなかった場合は、大会実施要項の定めにより、大会への参加を認めない。

## 8 宿泊の変更及び取消し

- (1) 大会参加者の宿舎決定後の宿泊取消しについては、限られた宿泊施設を有効活用して配宿を行うことから、大会への参加取消し等の特別な事情のない限り認めない。

なお、不適切な対応が発生した場合は、日本スポーツ協会国民体育大会委員会において報告する。

- (2) 入宿前の変更及び取消しについては、実施要領の様式により、宿泊申込代表者がインターネットを利用して速やかに配宿センターに行うものとする。

ただし、インターネットシステムの異常等により、インターネットによる変更や取消しが困難な場合は、ファクシミリや郵便により行うものとし、この場合にあっては、速やかに配宿センターへ連絡するものとする。

なお、その効力の発生は、インターネットについては受信時、ファクシミリ等では到着した日時とする。

- (3) 入宿後にあっては、宿泊責任者が、直接当該宿舎へ速やかに申し出るものとし、その効力の発生は、当該申出のあった日時とする。
- (4) 配宿センターが指定する宿舎の変更は、原則として認めない。任意に変更したことによって生じたすべての損失は、任意に変更した者がその責任を負う。

## 9 食事

- (1) 大会参加者に提供する食事は、安全・安心で栄養バランスが良く、青森県産の食材を取り入れた郷土色豊かな献立とし、関係者の協力を得て提供するものとする。

- (2) 昼食については、原則として自由調達とするが、あっせんを希望する場合は、配宿センターが定める弁当申込方法により申込みものとする。

なお、昼食（弁当）料金は次のとおりとする。

区分	消費税	料金
昼食弁当（お茶を含む）	税抜	900 円以内
	8%	972 円以内

## 10 アイスホッケー競技の用具保管場所

アイスホッケー競技の用具は、宿舎の指示に従い、指定された場所に保管するものとする。

## 11 その他

- (1) この要項に定めるもののほか、宿泊業務の実施に関して必要な事項は、実施要領に定めるものとする。
- (2) 宿泊料金、昼食弁当料金ともに、消費税及び地方消費税の税率に変更があった場合は、変更後の税率を適用するものとする。

# 特別国民体育大会冬季大会スケート競技会・アイスホッケー競技会

## 宿泊実績 (会期：令和5年1月28日(土)～2月5日(日))

(単位：人)

参加区分	1月24日(火)	1月25日(水)	1月26日(木)	1月27日(金)	1月28日(土)	1月29日(日)	1月30日(月)	1月31日(火)	2月1日(水)	2月2日(木)	2月3日(金)	2月4日(土)	2月5日(日)	合計
選手・監督等	5	8	102	516	732	710	790	978	1,088	870	670	615	112	7,196
都道府県本部役員	0	0	32	172	180	179	170	180	177	102	59	59	3	1,313
大会役員・競技会役員	0	0	0	21	9	3	3	3	3	4	4	4	0	54
競技役員	0	0	6	51	64	59	52	52	56	36	29	29	0	434
視察員	0	0	6	19	21	20	23	24	27	19	17	15	2	193
報道員	0	0	0	4	4	6	8	8	8	6	1	1	1	47
その他大会関係者	0	0	2	3	7	10	9	9	2	2	3	3	0	50
宿泊延べ人数	5	8	148	786	1,017	987	1,055	1,254	1,361	1,039	783	726	118	9,287

【選手】

(単位：人)

競技種目	競技種別	1月24日(火)	1月25日(水)	1月26日(木)	1月27日(金)	1月28日(土)	1月29日(日)	1月30日(月)	1月31日(火)	2月1日(水)	2月2日(木)	2月3日(金)	2月4日(土)	2月5日(日)	合計
スピード	成年男子	5	6	6	45	87	95	95	94	93	35	0	0	0	561
スピード	少年男子	0	0	0	32	70	71	71	65	72	31	0	0	0	412
スピード	成年女子	0	1	0	23	55	58	59	51	59	10	0	0	0	316
スピード	少年女子	0	1	0	29	49	53	53	44	52	14	0	0	0	295
	小計	5	8	6	129	261	277	278	254	276	90	0	0	0	1,584
フィギュア	成年男子	0	0	0	8	30	30	26	2	0	0	0	0	0	96
フィギュア	少年男子	0	0	0	26	24	25	2	2	0	0	0	0	0	79
フィギュア	成年女子	0	0	0	1	1	33	33	2	0	0	0	0	0	70
フィギュア	少年女子	0	0	1	32	30	30	4	2	0	0	0	0	0	99
	小計	0	0	1	67	85	118	65	8	0	0	0	0	0	344
ショートトラック	成年男子	0	0	22	58	60	33	6	0	0	0	0	0	0	179
ショートトラック	少年男子	0	0	12	26	26	13	2	0	0	0	0	0	0	79
ショートトラック	成年女子	0	0	17	51	51	22	5	0	0	0	0	0	0	146
ショートトラック	少年女子	0	0	9	19	19	8	1	0	0	0	0	0	0	56
	小計	0	0	60	154	156	76	14	0	0	0	0	0	0	460
アイスホッケー	成年男子	0	0	0	0	16	32	170	360	394	379	345	315	64	2,075
アイスホッケー	少年男子	0	0	0	0	0	0	65	158	206	206	206	193	27	1,061
	小計	0	0	0	0	16	32	235	518	600	585	551	508	91	3,136
合計		5	8	67	350	518	503	592	780	876	675	551	508	91	5,524

# 特別国民体育大会冬季大会スケート競技会・アイスホッケー競技会

## 幹旋弁当実績

配布会場	1月26日(木)	1月27日(金)	1月28日(土)	1月29日(日)	1月30日(月)	1月31日(火)	2月1日(水)	2月2日(木)	2月3日(金)	2月4日(土)	2月5日(日)	計	
Y Sアリーナ八戸	昼	--	--	49	81	113	112	126	107	19	0	607	
	夜	--	--	28	28	29	30	30	29	0	0	174	
	小計	--	--	77	109	142	142	156	136	19	0	781	
テクノアイスパーク八戸	昼	--	--	108	73	0	41	63	59	60	63	61	528
	夜	--	--	15	1	0	0	0	0	0	0	16	
	小計	--	--	123	74	0	41	63	59	60	63	61	544
FALT HACHINOHE	昼	--	--	4	4	0	0	33	57	20	33	0	151
	夜	--	--	0	4	0	0	0	0	0	0	4	
	小計	--	--	4	8	0	0	33	57	20	33	0	155
ふくちアイスアリーナ	昼	--	--	0	0	0	0	20	19	34	18	0	91
	夜	--	--	0	0	0	0	0	0	0	0	0	
	小計	--	--	0	0	0	0	20	19	34	18	0	91
合計	--	--	204	191	142	183	272	271	133	114	61	1,571	

## 支給弁当実績

配布会場	1月26日(木)	1月27日(金)	1月28日(土)	1月29日(日)	1月30日(月)	1月31日(火)	2月1日(水)	2月2日(木)	2月3日(金)	2月4日(土)	2月5日(日)	計	
八戸市公会堂	昼	0	288	293	0	0	0	0	0	0	0	581	
	夜	0	0	0	0	0	0	0	0	0	0	0	
	小計	0	288	293	0	0	0	0	0	0	0	581	
Y Sアリーナ八戸	昼	20	19	41	41	159	160	155	175	16	16	38	840
	夜	17	17	20	20	20	14	18	18	11	19	19	193
	小計	37	36	61	61	179	174	173	193	27	35	57	1,033
テクノアイスパーク八戸	昼	15	30	124	139	0	29	118	112	117	109	114	907
	夜	15	20	0	0	0	26	52	57	49	56	0	275
	小計	30	50	124	139	0	55	170	169	166	165	114	1,182
FALT HACHINOHE	昼	0	50	115	116	128	144	83	80	76	78	90	960
	夜	16	55	90	88	90	33	61	70	62	37	0	602
	小計	16	105	205	204	218	177	144	150	138	115	90	1,562
ふくちアイスアリーナ	昼	0	0	0	0	0	10	76	76	77	72	0	311
	夜	0	0	0	0	0	17	63	64	35	35	0	214
	小計	0	0	0	0	0	27	139	140	112	107	0	525
合計	83	479	683	404	397	433	626	652	443	422	261	4,883	

## 6 輸送交通要項

### 1 趣旨

この要項は、特別国民体育大会冬季大会スケート競技会・アイスホッケー競技会（以下「大会」という。）に参加する選手・監督、都道府県選手団本部役員、大会役員、競技会役員、競技役員、視察員、報道員（以下「大会参加者」という。）及び一般観覧者の輸送・交通に関して、必要な事項を定める。

### 2 基本方針

特別国民体育大会冬季大会スケート競技会・アイスホッケー競技会青森県実行委員会（以下「特別国体青森県実行委員会」という。）及び特別国民体育大会冬季大会スケート競技会・アイスホッケー競技会八戸市実行委員会（以下「特別国体八戸市実行委員会」という。）は、相互に連携し、関係機関及び関係団体等（以下「関係機関等」という。）の協力を得て、大会参加者及び一般観覧者の安全・確実かつ円滑な輸送を行う。

### 3 輸送方法

#### (1) 大会参加者の輸送

##### ア 全国輸送

大会参加者は、自由集合・自由解散とする。ただし、必要に応じて関係機関等の協力を得て、輸送力の確保に努める。

##### イ 開始式・表彰式輸送

開始式・表彰式輸送は、原則として計画輸送とし、特別国体青森県実行委員会又は特別国体八戸市実行委員会が関係機関等の協力を得て実施する。

##### ウ 競技会輸送

競技会輸送は、原則として計画輸送とし、特別国体青森県実行委員会又は特別国体八戸市実行委員会が関係機関等の協力を得て実施する。

##### エ 各種会議の輸送

各種会議の輸送は、原則として自由集合・自由解散とする。

#### (2) 一般観覧者の輸送

一般観覧者の輸送は、特別国体青森県実行委員会又は特別国体八戸市実行委員会が関係機関等の協力を得て、公共交通機関等の利用による効率的で円滑な実施に努めるとともに、高齢者、障害者等に配慮して行う。

なお、特別国体青森県実行委員会又は特別国体八戸市実行委員会は、会場周辺の公共交通機関の状況や最寄り駅等から会場までの距離等を勘案し、必要に応じてシャトルバス運行等の措置を講じる。

#### (3) その他

鉄道・路線バス等の公共交通機関を利用する場合は、大会参加者及び一般観覧者が所定の料金を支払う。

## 4 駐車場対策

### (1) 開始式・表彰式会場駐車場

開始式・表彰式会場における駐車場については、特別国体青森県実行委員会又は特別国体八戸市実行委員会が十分な確保に努め、効率的な利用を図る。

なお、駐車場利用者は、特別国体青森県実行委員会又は特別国体八戸市実行委員会が発行する許可証等の交付を受けた車両のみとし、大会参加者及び一般観覧者の自家用車による来場は原則として認めない。

### (2) 各競技会場駐車場

各競技会場における駐車場については、特別国体青森県実行委員会又は特別国体八戸市実行委員会が十分な確保に努め、効率的な利用を図る。

なお、駐車場利用者は、特別国体青森県実行委員会又は特別国体八戸市実行委員会の指示に従い、指定された駐車場を利用する。

## 5 交通安全対策

### (1) 開始式・表彰式

特別国体青森県実行委員会又は特別国体八戸市実行委員会は、開始式・表彰式における大会参加者及び一般観覧者の交通安全の確保と円滑な輸送を図るため、関係機関等の協力を得て、歩行者及び車両の誘導、交通規制等必要な対策を講じる。

### (2) 各競技会

特別国体青森県実行委員会又は特別国体八戸市実行委員会は、各競技会における大会参加者及び一般観覧者の交通安全の確保と円滑な輸送を図るため、関係機関等の協力を得て、歩行者及び車両の誘導、交通規制等必要な対策を講じる。

### (3) 積雪、凍結等への対応

特別国体青森県実行委員会又は特別国体八戸市実行委員会は、スリップ等による交通事故や走行不能を防止するため、使用車両にスタッドレスタイヤ、タイヤチェーン等を装着又は携行するとともに、積雪、凍結などの路面状況や天候等に応じた走行に留意する等必要な対策を講じる。

## 6 輸送・交通の案内

特別国体青森県実行委員会又は特別国体八戸市実行委員会は、輸送・交通の案内を各種会議及び広報媒体を通じて周知を図るほか、特別国体青森県実行委員会又は特別国体八戸市実行委員会が設置する案内所等において行う。

## 7 その他

この要項に定めるもののほか、輸送・交通に関して必要な事項は、特別国体青森県実行委員会又は特別国体八戸市実行委員会が別に定める。

## 輸送交通実績

### 1 シャトルバス

(単位：台)

路 線		1/27(金)	1/28(土)	1/29(日)	1/30(月)	1/31(火)	2/1(水)	2/2(木)	2/3(金)	2/4(土)	2/5(日)	合計
テクノルアイスパーク八戸 ⇔ FLAT HACHINOHE	往路	8	16	17	0	0	0	0	0	0	0	41
	復路	12	19	20	0	0	0	0	0	0	0	51
	小計	20	35	37	0	0	0	0	0	0	0	92
本八戸駅 ⇔ FLAT HACHINOHE	往路	0	0	0	12	12	0	0	0	0	0	24
	復路	0	0	0	11	7	0	0	0	0	0	18
	小計	0	0	0	23	19	0	0	0	0	0	42
テクノルアイスパーク八戸 ⇔ ふくちアイスアリーナ	往路	0	0	0	0	0	15	14	8	8	5	50
	復路	0	0	0	0	0	13	12	8	8	5	46
	小計	0	0	0	0	0	28	26	16	16	10	96
アイスホッケー選手輸送 (宿舎⇔競技会場) 往復	往復	0	0	0	0	15	12	12	12	8	4	63
	小計	0	0	0	0	15	12	12	12	8	4	63
合 計		20	35	37	23	34	40	38	28	24	14	293

### 2 式典バス

(単位：台)

路 線		1/27(金)	1/28(土)	1/29(日)	1/30(月)	1/31(火)	2/1(水)	2/2(木)	2/3(金)	2/4(土)	2/5(日)	合計
開始式シャトルバス (八戸駅⇔八戸市公会堂)	往路	0	1	0	0	0	0	0	0	0	0	1
	復路	0	1	0	0	0	0	0	0	0	0	1
	小計	0	2	0	0	0	0	0	0	0	0	2
表彰式シャトルバス (YS アリーナ八戸⇔八戸駅)	往路	0	0	0	0	0	0	1	0	0	1	2
	小計	0	0	0	0	0	0	1	0	0	1	2
開始式出演者輸送バス (YS アリーナ八戸 ⇔八戸市公会堂)	往路	0	1	0	0	0	0	0	0	0	0	1
	復路	0	1	0	0	0	0	0	0	0	0	1
	小計	0	2	0	0	0	0	0	0	0	0	2
学生輸送バス (各高校⇔八戸市公会堂)	往路	1	0	0	0	0	0	0	0	0	0	1
	復路	0	1	0	0	0	0	0	0	0	0	1
	小計	1	1	0	0	0	0	0	0	0	0	2
合 計		1	5	0	0	0	0	1	0	0	1	8

## 7 医療救護要項

### 1 趣 旨

この要項は、特別国民体育大会冬季大会スケート競技会・アイスホッケー競技会（以下「大会」という。）における医療救護に関して、必要な事項を定める。

### 2 基本方針

特別国民体育大会冬季大会スケート競技会・アイスホッケー競技会青森県実行委員会（以下「特別国体青森県実行委員会」という。）及び特別国民体育大会冬季大会スケート競技会・アイスホッケー競技会八戸市実行委員会（以下「特別国体八戸市実行委員会」という。）は、医療機関、関係団体等の協力を得て医療救護業務を遂行する。

### 3 医療救護対策

#### (1) 救護本部及び救護所の設置

- ア 医療救護業務を統括するために救護本部を設置する。
- イ 開始式・表彰式会場には、必要に応じて救護所を設置する。
- ウ 各競技会場には、大会期間中、救護所を設置する。
- エ 救護所は、医師、歯科医師、看護師、保健師、アスレティックトレーナー、救護係員等により必要に応じた編成を行う。
- オ 救護所では、応急処置を行い、状況に応じて医療機関に移送する。

#### (2) 医薬品、救急自動車等の配備

- ア 救護所には、応急処置の万全を期すため、医薬品、医療器具、AED（自動体外式除細動器）、その他必要な物品を備える。なお、ドーピング禁止物質を含有する医薬品は配備しない。
- イ 救護所には、別途関係機関と協議の上、必要に応じて救急自動車を配備する。

#### (3) 宿舎等における医療救護

- ア 宿泊する旅館・ホテル等で負傷や発病し、医療機関で受診する場合は、宿舎に申し出た上、監督又は引率責任者若しくは関係者が医療機関へ連絡すること。
- イ 練習中等で救護関係者がいない場所で負傷や発病した場合は、競技会場等の係員に申し出ること。

### 4 医療費の負担

救護所及び救急自動車等において要した経費を除き、医療費は全て受診者が負担する。

### 5 業務の分担

- (1) 医療救護業務の統括は、青森県実行委員会が担当する。
- (2) 大会の開始式・表彰式会場、競技会場及び宿舎における医療救護は、青森県実行委員会及び八戸市実行委員会が連携し担当する。

### 6 その他

この要項に定めるもののほか、医療救護の実施に関して必要な事項は、別に定める。



# 医療救護実績

会場名		YSアリーナ八戸				テクノルアイスパーク八戸				FLAT HACHINOHE				ふくちアイスアリーナ				傷病毎計	備考
参加区分	傷病名	選手・監督	役員	その他	計	選手・監督	役員	その他	計	選手・監督	役員	その他	計	選手・監督	役員	その他	計		
	胃腸障害	男				0				0				0				0	0
	女					0				0				0				0	0
	感冒	男	(1)			(1)				0				0				0	(1)
		女	2			2				0				0				0	2
	貧血	男				0				0				0				0	0
		女				0				0				0				0	0
	頭痛	男				0				0				0				0	0
		女				0				0				0				0	0
	内科系その他	男				0	(1)		(1)	(1)				(1)				0	(2)
		女				0	1		1	1				1				0	2
	外傷	男	3			3				(2)				(2)				0	(2)
		女	(2)			(2)		3	3	4				4				0	10
	骨折脱臼	男				0				(1)				(1)				0	(1)
		女				0				1				1				0	1
	筋腱断裂	男				0				0				0				0	0
		女				0				0				0				0	0
	打撲捻挫	男				0	(1)		(1)					3				0	(1)
		女	1			1				0				0				0	7
	眼病耳症	男				0				0				0				0	0
		女				0				0				0				0	0
	外科系その他	男	1			1				0				0				0	1
		女				0				0				0				0	0
合計		男	(1)			(1)	(2)		(2)	(4)				(4)				0	(7)
		女	6	0	0	6	4	0	4	8	9	0	0	9	0	0	0	0	23
		計	(2)			(2)												0	(2)
		3	0	0	3	0	0	0	0	0	0	0	0	0	0	0	0	3	
		(3)			(3)			(2)	(4)				(4)				0	(9)	
		9	0	0	9	4	0	4	8	9	0	0	9	0	0	0	0	26	

( ) は、取扱患者のうち医療機関へ移送したものを示す。

特別国民体育大会冬季大会スケート競技会・アイスホッケー競技会における

## 新型コロナウイルス感染症 感染防止対策ガイドライン

令和4(2022)年12月

特別国民体育大会冬季大会スケート競技会・アイスホッケー競技会  
青森県実行委員会

## 1 はじめに

本ガイドラインは、「スポーツイベントの再開に向けた感染拡大予防ガイドライン」（公益財団法人日本スポーツ協会・公益財団法人日本パラスポーツ協会）や「国民体育大会開催における新型コロナウイルス感染拡大防止に関する基本方針」（公益財団法人日本スポーツ協会）、各中央競技団体等が定めるガイドライン、各業界団体が定めるガイドライン等を参考に作成したものである。

## 2 目的

本ガイドラインは、特別国民体育大会冬季大会スケート競技会・アイスホッケー競技会（以下「大会」という。）の開催に当たり、新型コロナウイルス感染症の感染防止のため、大会における各主体の役割分担や参加者が遵守すべき事項を定めるとともに、八戸市実行委員会及び各競技団体において実施することが望ましい標準的な対策等を取りまとめたものである。

なお、競技固有の特性により必要となる対策は、各中央競技団体等が定めるガイドラインに従い実施するものとする。

また、本ガイドラインは、現時点での新型コロナウイルスの感染状況に基づいて取りまとめたものであり、今後の感染拡大等の状況に応じて随時改定を行うものとする。

## 3 共通項目

### (1) 感染防止対策

#### ア 手指衛生の励行

- ・会場では、出入口、受付、控室など、随所に手指用のアルコール消毒液（以下「手指消毒アルコール」という。）を設置し、常時、手指の消毒が可能な環境を整える。
- ・会場の手洗い場には石鹸（ポンプ式が望ましい。）を用意するとともに、手洗い啓発ポスターを掲示し、来場者に対しこまめな手洗いを促す。
- ・来場者に対し、手洗い後に手を拭くためのマイタオルの持参を求める。

#### イ マスク着用の徹底

- ・会場では、適切なマスク（不織布マスクを推奨する。）の着用の掲示や着用を促すアナウンスを随時行うとともに、会場を巡回してマスク未着用の者には個別に着用を促す。

#### ウ 大声での会話や応援の禁止

- ・会場では、大声（通常よりもはるかに大きな声量で、反復・継続的に声を発することをいう。）での会話や応援の禁止を促す掲示やアナウンスによる注意喚起を行う。

#### エ 3密の回避

##### (ア) 密閉の回避

- ・選手控室、役員控室やプレスセンターなどの個室については、窓の開放及び換気扇等の利用により、定期的（目安は2回/時とする。）な換気を実施する。

##### (イ) 密集の回避

- ・会場においては、人と人との接触を可能な限り避け、身体的距離を確保できる対策を講じる。
- ・受付、シャトルバス乗り場、トイレ、おもてなしスペースなど、人が並ぶ可能性がある場所では、目印の設置やスタッフによる呼びかけなどにより、可能な限り身体的距離を

確保するための対策を講じる。

(ウ) 密接の回避

- ・受付など、人と人が近距離で対面して話す場所には、飛沫感染防止のため透明なビニールカーテン又はアクリル板等を設置することが望ましい。設置できない場合、担当者はマスクのほか必要に応じてフェイスシールド等を着用する。

(エ) ゾーニングの確保

- ・選手、監督等と観客の動線は明確に分け、立入禁止の掲示やフェンス、ロープなどで両者が交わることがないようにゾーニングを行う。

(オ) 施設内の消毒

- ・不特定多数の者が触れると考えられる場所（手摺、ドアノブ、水洗トイレのレバー、ロッカーの取っ手、テーブル、イス等ウイルスが付着する可能性のある場所をいう。）については、こまめに消毒する。

(2) 参加、入場の対応

ア 参加・入場できない場合の事前周知

大会参加日の10日前以降に、次のいずれかに該当する者は、参加・来場しないこと及び原則として入場できないことを事前に周知する。

なお、大会参加日とは、青森県在住・在勤・在学の者は「大会参加初日」（公式練習や準備業務等を含む。）、それ以外の者は「来県日」とする。（以下同じ。）

(ア) 体調不良者

(イ) 濃厚接触者等

イ 定義

(ア) 体調不良者とは、次のいずれかに該当する者をいう。

- ① 発熱している者（体温 37.5℃以上）
- ② 次のいずれかの新型コロナウイルス感染症の感染が疑われる症状がある者
  - ・喉の痛み、咳、痰、鼻水、鼻づまりなど風邪の症状
  - ・頭痛、だるさ（倦怠感）
  - ・息苦しさ
  - ・身体が重い、疲れやすい
  - ・味覚異常、嗅覚異常

(イ) 濃厚接触者等とは、次のいずれかに該当する者をいう。

- ① 保健所の調査等において、新型コロナウイルス感染症感染者（以下「感染者」という。）の濃厚接触者と判断された者  
なお、感染者とは、PCR検査又は抗原定性検査で陽性反応があった者とする。
- ② 同居家族や身近な人に感染が疑われる人がいる者
- ③ 大会参加日の10日前以降に政府から入国制限、入国後の観察期間を必要とされている国・地域等へ渡航歴がある者
- ④ 大会参加日の10日前以降に政府から入国制限、入国後の観察期間を必要とされている国・地域等への渡航歴がある者又は当該国・地域等の在住者との濃厚接触がある場合

ウ 入場時の対応

(ア) 検温

全ての入場者に対し、非接触型体温計又はサーモグラフィー等による検温を実施する。

(イ) 体調等の確認

選手・監督等、健康管理アプリ「GLOBAL SAFETY」（以下「健康管理アプリ」という。）又は健康チェックシート（以下「健康管理アプリ等」という。）により健康状態等の記録が必要とされている者については、大会参加日の10日前以降の起床時体温、健康状態及び行動歴を確認する。

(ウ) 入場の可否

(ア)及び(イ)により、大会参加日の10日前以降に体調不良者又は濃厚接触者等に該当した経過があることが確認された場合及び健康管理アプリ等に記録漏れ等の不備がある場合は、入場できない。

ただし、別に定める参加条件を満たす場合はこの限りではない。

(3) その他

ア 参加者にPCR検査等を義務付ける場合は、対象者、検査結果の確認方法等については、別に定める参加条件による。

イ 喫煙は、新型コロナウイルス感染症重症化のリスク因子と考えられているため、禁煙を強く推奨する。

## 4 役割分担

(1) 青森県実行委員会

ア 本ガイドラインについて、今後の感染拡大に応じた改定及び関係者への周知を実施する。

イ 感染症対策に関し、必要に応じ関係機関と調整する。

ウ 正式競技における感染防止対策に係る参加条件を定める。

(2) 八戸市実行委員会

ア 本ガイドライン等に基づき、競技団体と連携し、競技会場における具体的な感染防止対策を実施する。

イ 健康管理アプリ等により参加者（競技会役員、競技会補助員、ボランティア、観客、報道員、視察員等）の体調を把握する。

ウ 提出された健康チェックシートの管理に十分留意するとともに、必要がなくなった時点で速やかに廃棄する。

エ 競技会場ごとに、感染防止対策に係る総合的な窓口となる感染防止対策責任者を配置する。

(3) 選手団

ア 健康管理アプリ等により参加者（選手・監督・選手団本部役員（チームスタッフを含む。））の体調把握を行うとともに、健康チェックシート（様式1又は様式2）については取りまとめの上、受付時に競技団体へ提出する。

イ 本ガイドライン及び中央競技団体が定めるガイドライン等を遵守するとともに、選手等への周知を徹底し、感染防止に努める。

ウ 感染防止対策に係る総合的な窓口となる感染防止対策責任者を配置する。

(4) 競技役員・競技補助員

ア 健康管理アプリ等により参加者（競技役員、競技補助員）の体調把握を行うとともに、健康チェックシート（様式1又は様式2）については取りまとめの上、八戸市実行委員会へ提

出する。

- イ 競技会場ごとに、感染防止対策に係る総合的な窓口となる感染防止対策責任者を配置する。
- ウ 本ガイドライン及び各中央競技団体等が定めるガイドラインに基づき、八戸市実行委員会と連携して適切な感染防止対策を講じ、大会を運営する。

## 5 参加者において遵守すべき事項

### (1) 選手・監督・選手団本部役員（チームスタッフを含む。）

ア 大会参加日の10日前から毎日、健康管理アプリ等により起床時体温、健康状態及び行動歴を記録する。

なお、スマートフォン利用者は、原則として健康管理アプリにより、健康管理アプリを利用できない者は健康チェックシート（様式1又は様式2）により記録する。

イ 健康管理アプリにより記録を行う場合は、受付時に画面提示を行う。また、健康チェックシート（様式1又は様式2）により記録を行う場合は、来場初日に様式1を、期間中は毎日、様式2を受付時に競技団体へ提出する。

ウ 代表受付をする場合は、代表者が健康管理アプリにより全員分の健康状態を確認した上で、受付時に画面提示を行う。

なお、健康チェックシート（様式1又は様式2）により健康状態等の記録を行う者がいる場合は、健康チェックシート総括表（様式3）に様式1又は様式2を添付し、受付時に競技団体へ提出する。

エ 競技中及びウォームアップ中を除き、原則としてマスクを着用する。

### (2) 競技役員・競技補助員

ア 大会参加日の10日前から毎日、健康管理アプリ等により起床時体温、健康状態及び行動歴を記録する。

イ 健康管理アプリにより記録を行う場合は、受付時に画面提示を行う。また、健康チェックシート（様式1又は様式2）により記録を行う場合は、来場初日に様式1を、期間中は様式2を毎日、受付時に競技団体へ提出する。競技団体の代表者は、様式1又は様式2の記載を確認した上で、八戸市実行委員会へ提出する。

ウ 会場内では、原則としてマスクを着用する。

### (3) 競技会役員・競技会係員・競技会補助員・ボランティア

ア 大会参加日の10日前から毎日、健康管理アプリ等により起床時体温、健康状態及び行動歴を記録する。

イ 健康管理アプリにより記録を行う場合は、受付時に画面提示を行う。また、健康チェックシート（様式1又は様式2）により記録を行う場合は、来場初日に様式1を、期間中は様式2を毎日、受付時に競技団体へ提出する。競技団体の代表者は、様式1又は様式2の記載を確認した上で、八戸市実行委員会へ提出する。

ウ 会場内では、原則としてマスクを着用する。

### (4) 報道員

ア 大会参加日の10日前から毎日、健康管理アプリ等により起床時体温、健康状態及び行動歴を記録する。

イ 健康管理アプリにより記録を行う場合は、受付時に画面提示を行う。また、健康チェック

シート（様式1又は様式2）により記録を行う場合は、来場初日に様式1を、期間中は毎日、様式2を受付時に八戸市実行委員会へ提出する。

ウ 会場内では、原則としてマスクを着用する。

エ 報道員IDと報道員ビブス及び自社腕章を着用する。

オ 取材人数はできる限り少なくする。

カ 囲み取材やインタビューは競技者同意のもと、身体的距離（取材対象者、取材者及び取材者同士の距離をいう。）を確保するとともに、簡潔に短時間で実施する。

(5) 視察員

ア 大会参加日の10日前から毎日、健康管理アプリ等により起床時体温、健康状態及び行動歴を記録する。

イ 健康管理アプリにより記録を行う場合は、受付時に画面提示を行う。また、健康チェックシート（様式1又は様式2）により記録を行う場合は、来場初日に様式1を、期間中は毎日、様式2を受付時に八戸市実行委員会へ提出する。

ウ 会場内では、原則としてマスクを着用する。

(6) おもてなし、売店事業者

ア 大会参加日の10日前から毎日、健康管理アプリ等により起床時体温、健康状態及び行動歴を記録する。

イ 健康管理アプリにより記録を行う場合は、受付時に画面提示を行う。また、健康チェックシート（様式1又は様式2）により記録を行う場合は、来場初日に様式1を、期間中は様式2を毎日、受付時に八戸市実行委員会へ提出する。

ウ 会場内では、原則としてマスクを着用する。

(7) 観客

ア 氏名及び連絡先の提出等、八戸市実行委員会の要請に協力する。

イ 八戸市実行委員会から健康チェックシート（様式1又は様式2に準ずるもの）の記入、提出の要請があった場合は協力する。

ウ 別に定める参加条件により大会参加日の10日前から毎日、健康管理アプリ等により起床時体温、健康状態及び行動歴を記録する。

エ 健康管理アプリにより記録を行う場合は、受付時に画面提示を行う。また、健康チェックシート（様式1又は様式2に準ずるもの）により記録を行う場合は、来場日ごとに当該様式を受付時に八戸市実行委員会へ提出する。

オ 観覧席の移動は極力行わないこととし、座席番号を写真に撮るなど観覧位置を記録するよう努める。

カ 会場内では、原則としてマスクを着用する。

キ 飛沫感染や接触感染防止のため、次の応援は控える。

(ア) 大声で歌を歌う、大声を出しての応援、指笛

(イ) メガホン、トランペットなどの道具や楽器の使用

(ウ) ハイタッチ、肩組み

ク 次の応援は、大会運営に支障が生じない範囲及び程度において容認する。

なお、応援に当たっては、身体的距離を確保し、他の観客との接触は避ける。

(ア) プレーの度の拍手、拍手による応援

- (イ) スティックバルーン、ハリセン等の使用
  - (ウ) タオルを広げて振る、若しくは回す
  - (エ) フラッグ（新聞紙大の手旗）を振る 等
- (8) 全ての参加者が遵守すべき事項
- ア 入場時には、非接触型体温計又はサーモグラフィー等による検温を受ける。
  - イ 食事の際は、指定された飲食可能エリアで飲食し、対面での飲食を避け、会話は自粛する。  
会話が必要な場合は、食事中であってもマスクを着用する。
  - ウ 競技会場内では、八戸市実行委員会等の案内及び指示に従う。
  - エ 大会参加後又は会場業務従事後は、直帰するように努める。
  - オ 大会参加後又は会場業務従事後10日間は、健康管理アプリ等により健康状態等を確認する。

## 6 競技会場において実施すべき事項

- (1) 競技エリア
- 競技固有の特性により必要となる対策は、各中央競技団体等が定めるガイドラインに従い実施する。
- (2) 受付等
- ア 人と人が近距離で対面して話す場所には、飛沫感染防止のため透明なビニールカーテン又はアクリル板等を設置することが望ましい。設置できない場合、マスクのほか必要に応じてフェイスシールド等を着用する。
  - イ 身体的距離をおいて並べるように目印の設置等を行う。
  - ウ 受付や入退場の滞留、密集を回避するため、事前申請や代表受付、時間差入場、動線区分等の措置を講じる。
  - エ 受付や招集所では大声を出さないように、案内表示の掲示やハンドマイク等を活用する。
- (3) 手洗い場所・トイレ
- ア 手洗い場には石鹸（ポンプ式が望ましい。）を用意する。また、手洗い後に手を拭くためのペーパータオルを必要に応じて用意するが、手指を乾燥させる設備は使用しない。
  - イ 身体的距離をおいて並べるように目印の設置等を行う。
- (4) 控室・更衣室等の諸室
- ア 広さにはゆとりを持たせ、レイアウトを工夫し、密になることを避ける。
  - イ ゆとりを持たせることが難しい場合は、一度に入室する人数を制限する又は別室を用意する等の措置を講じる。
- (5) 観客席
- ア 競技会場の収容定員のうち、観客席として割り当てられた数を上限として運用する。  
なお、仮設スタンド等、収容可能人数の算出が可能な観客席を設置する場合も同様とする。
  - イ 収容定員のない競技会場は、人と人との距離を十分に確保する。
  - ウ 選手団用の座席を設ける場合は、一般観客席と区分し、極力離れた場所とする。
  - エ 観客席には、座席位置の記録や応援時の禁止事項、観戦時の注意事項を掲示する。
  - オ 大会の正式競技は、原則として有観客での開催とするが、競技会場の特性上、十分な感染防止対策を講じることが困難な状況と見込まれる場合は、青森県実行委員会と協議の上、無観客の開催とすることを妨げない。



なお、無観客の開催とする場合は、代替措置の実施を検討する。

(6) 取材エリア

ア 競技や会場の特性に応じて、取材エリアや撮影場所、取材ルールを定め、報道員へ周知する。

イ 取材場所は、アクリル板の設置や目印の設置等で身体的距離を確保する。

(7) おもてなし、売店、休憩所等

ア 出店場所には、透明なビニールカーテン又はアクリル板等の設置をすることが望ましい。

イ 出店者は、マスク及び手袋等を着用し、金銭のやり取りはトレーを介して行う。

ウ 参加者が身体的距離をおいて並べのように目印の設置等を行う。

エ 休憩所を設置する場合は、密を避けることができるよう、座席数や席の配置に留意する。指定された飲食可能エリアで飲食し、対面での飲食は避けるとともに、食事中の会話は自粛する。

オ 前述ア～エの感染防止対策を講じることができない場合は、設置を中止する。

## 7 宿泊、輸送

(1) 宿泊

ア 青森県実行委員会及び八戸市実行委員会が実施する事項

(ア) 宿泊施設に対し、業種別ガイドライン（「宿泊施設における新型コロナウイルス対応ガイドライン」（全国旅館ホテル生活衛生同業組合連合会、日本旅館協会、全日本シティホテル連盟））の遵守を依頼する。

(イ) 宿泊者に対し、次の【宿泊に当たっての留意事項】について協力を依頼する。

イ 八戸市実行委員会が実施する事項

宿泊者に対し、次の【宿泊に当たっての留意事項】について協力を依頼する。

**【宿泊に当たっての留意事項】**

① 基本的な感染防止対策の徹底

- ・身体的距離を確保し、従業員や他の宿泊者との接触を避ける。
- ・原則としてマスクを着用する。
- ・定期的に手洗い、手指消毒を行う。
- ・入館時の検温等、感染防止のために行う宿泊施設の指示に従い行動する。
- ・宿泊施設滞在中は、不要不急の外出を控える。

② フロント、ロビー、エレベーター等の共用スペース

- ・フロントでの手続きは代表者がまとめて行う。
- ・ロビーでの待機時、エレベーター利用時等は、分散するなど3密を避ける。

③ 客室

- ・同室者がいる場合は、客室内でもマスクを着用する。
- ・定期的に窓を開けて換気を行うとともに、空調による換気が可能な場合は常時換気を行う。
- ・トイレ使用後は、蓋を閉めてから水洗する。

④ 食事会場

- ・会場に入る前に手洗い、手指消毒を行い、食事開始までマスクを着用する。
- ・宿泊施設から着席方法や滞在時間について指示があった場合は、これに従う。

- ・食事中の会話は自粛するとともに、会話が必要な場合は、食事中であってもマスクを着用する。

#### ⑤ 浴室等

- ・浴室、脱衣所及び休憩室では、他の者との身体的距離を確保し、会話を控える。

### (2) 輸送

八戸市実行委員会は、バス事業者その他の交通事業者（以下「バス事業者等」という。）及びバス等利用者に、次の感染防止対策を徹底するよう依頼する。

ア バス事業者等に対し、業種別ガイドライン（「バスにおける新型コロナウイルス感染予防対策ガイドライン」（日本バス協会）、「タクシーにおける新型コロナウイルス感染予防対策ガイドライン」（全国ハイヤー・タクシー連合会））の遵守を依頼する。

イ バス等利用者に対し、次の【バス等利用に当たっての留意事項】について協力を依頼する。

#### 【バス等利用に当たっての留意事項】

#### ① 基本的な感染防止対策の徹底

- ・原則としてマスクを着用する。
- ・飲食はできる限り控え、食事中の会話は自粛する。特に大声による会話は行わない。
- ・乗車前に手指を消毒する。

#### ② 乗車時及び降車時

- ・乗車待機時は、できる限り身体的距離を確保する。
- ・通路に立ち列ができないよう、順次に乗車又は離席する。

#### ③ 乗車中

- ・できる限り他の利用者と距離を置いて着席する。
- ・往路、復路で同じ利用者が乗車する場合は、できる限り同じ席に座る。

## 8 各種会議、式典

### (1) 監督会議等

ア 監督会議等については、会議での伝達事項や議題等を見直した上で、実施の要否やオンラインでの実施など、実施方法について検討する。

また、監督会議等において、各競技会における感染防止対策や体調不良者発生時の対応等について情報共有を図る。

イ 監督会議等を実施する場合は、会議の運営方法や議題等の見直しによる時間短縮や参加人員の制限等の感染防止対策を講じる。

### (2) 式典

大会の開始式並びに表彰式は、参加人数の制限による間隔の確保やプログラムの見直しによる時間短縮など簡素化に努め、感染防止対策を講じた上で実施する。

## 9 体調不良者発生時の対応

### (1) 定義

体調不良者とは、3(2)イ(ア)に該当する者をいう。

### (2) 入場時における受診・相談の勧奨

入場時に体調不良者に該当する者は、3(2)ウ(ウ)の要件に従い入場不可とし、帰宅又は帰宿

を促す。

また、医療機関又は八戸市新型コロナウイルス感染症コールセンター（電話 0178-80-7878（24 時間受付））（以下「医療機関等」という。）への受診又は相談を勧奨し、その結果を八戸市実行委員会に報告するよう依頼する。

(3) 入場後の対応

ア 体調不良者用の静養スペースの設置

入場後、体調不良者が発生した場合に対応するため、救護所とは別に体調不良者用の静養スペースを設置し、専任スタッフを配置する。

なお、会場の都合上、救護所と別に設置することが困難な場合は、パーテーションにより他の傷病者の利用スペースと区分する等の方法により感染防止を図る。

イ 体調不良者用の静養スペースでの対応

体調不良者は、体調不良者用の静養スペースにおいて静養させ、必要に応じて飲料、保冷剤、保温材等の提供を行う。

また、症状が落ち着き次第、帰宅又は帰宿を促すとともに、医療機関等への受診又は相談を勧奨し、その結果を八戸市実行委員会に報告するよう依頼する。

なお、症状が重篤な場合は救急搬送の要請を検討する。

(4) 対応記録及び追跡記録

ア 対応記録

入場時又は入場後に体調不良者に該当する者を確認した場合は、当該体調不良者の氏名、住所、電話番号、所属する選手団等の名称、宿泊先、対応結果等を記録する。

イ 追跡調査

体調不良者が帰宅又は帰宿した後の健康状態、医療機関等の受診・相談結果については、選手団等に対し必要な追跡調査を実施し、調査結果を記録する。

ウ 個人情報の保護

対応記録および追跡調査における個人情報の管理に十分留意するとともに、必要がなくなった時点で速やかに廃棄する。

(5) 帰宅等に当たっての交通手段及び費用負担

帰宅又は帰宿、医療機関等の受診のために必要な交通手段については、体調不良者本人又は選手団派遣母体等の責任において確保し、これに係る費用を負担する。

(6) 感染者が発生した場合の対応

ア 感染者の対応

感染者は、八戸市実行委員会が定める報告先に速やかに検査結果を報告するとともに、保健所の指示により医療機関への入院、宿泊療養施設への入所又は自宅療養等をする。

イ 選手団等の対応

選手団の感染症対応担当者は、選手団に所属する者が感染症等に該当する場合、国民体育大会における新型コロナウイルス感染症発症状況等報告書（様式4）により八戸市実行委員会へ報告し、保健所が行う接触者調査に協力する。感染者と接触のある者がいる場合は、速やかに八戸市実行委員会に報告し、保健所から指示があるまでは宿泊施設等で待機及び経過観察を行う。

また、PCR検査を受けることとなった濃厚接触者がいる場合は、検査結果についても八

戸市実行委員会に報告する。

なお、濃厚接触者が健康観察等を行うための待機場所等については、配宿センターが斡旋した宿泊施設とは別に選手団等の責任において確保するとともに、これに係る費用を負担する。

#### ウ 八戸市実行委員会の対応

感染者が来場していた会場等は、保健所の指示により消毒作業を行うとともに、個人情報に十分配慮した上で、感染者の発生状況等を大会参加者に周知する。

#### (7) 宿泊施設で体調不良者が発生した場合

宿泊施設において体調不良者が発生した場合、当該宿泊施設は「宿泊施設における新型コロナウイルス対応ガイドライン（第3版）」（全国旅館ホテル生活衛生同業組合連合会・日本旅館協会・全日本シティホテル連盟）に基づき、宿泊客の感染疑いの際の対応を実施する。

## 10 大会開催の可否判断

大会会期中（公式練習等を含む。）において、参加者に感染者が発生した場合は、主催者間で協議の上、開催の可否を決定する。

## 11 その他

本ガイドラインに定めのない事項については、「国民体育大会開催における新型コロナウイルス感染拡大防止に関する基本方針」（公益財団法人日本スポーツ協会）を準用する。

(様式1) 特別冬季国体 健康チェックシート【来場初日】

チェックシートは大会開催にあたり新型コロナウイルス感染症の拡大を防止するため、参加者の皆様の健康状態を確認することを目的としています。本チェックシートに記入いただいた個人情報については、厳正なる管理のもとに保管し、健康状態の把握、来場可否の判断および必要なお連絡のためにのみ利用します。感染者又は感染の疑いのある方が判明した場合には、必要に応じて保健所等の関係機関に情報を提供することがありますことを予めご了承ください。

団体名	氏名	連絡先	日付										来場初日			
			10日前	9日目	8日目	7日目	6日目	5日目	4日前	3日前	2日前	1日前				
項目			/	/	/	/	/	/	/	/	/	/	/	/	/	/
体温			°C	°C	°C	°C	°C	°C	°C	°C	°C	°C	°C	°C	°C	°C
のどの痛みがある			<input type="checkbox"/> 有 <input type="checkbox"/> 無	<input type="checkbox"/> 有 <input type="checkbox"/> 無	<input type="checkbox"/> 有 <input type="checkbox"/> 無	<input type="checkbox"/> 有 <input type="checkbox"/> 無	<input type="checkbox"/> 有 <input type="checkbox"/> 無	<input type="checkbox"/> 有 <input type="checkbox"/> 無	<input type="checkbox"/> 有 <input type="checkbox"/> 無	<input type="checkbox"/> 有 <input type="checkbox"/> 無	<input type="checkbox"/> 有 <input type="checkbox"/> 無	<input type="checkbox"/> 有 <input type="checkbox"/> 無	<input type="checkbox"/> 有 <input type="checkbox"/> 無	<input type="checkbox"/> 有 <input type="checkbox"/> 無	<input type="checkbox"/> 有 <input type="checkbox"/> 無	<input type="checkbox"/> 有 <input type="checkbox"/> 無
咳(せき)が出る			<input type="checkbox"/> 有 <input type="checkbox"/> 無	<input type="checkbox"/> 有 <input type="checkbox"/> 無	<input type="checkbox"/> 有 <input type="checkbox"/> 無	<input type="checkbox"/> 有 <input type="checkbox"/> 無	<input type="checkbox"/> 有 <input type="checkbox"/> 無	<input type="checkbox"/> 有 <input type="checkbox"/> 無	<input type="checkbox"/> 有 <input type="checkbox"/> 無	<input type="checkbox"/> 有 <input type="checkbox"/> 無	<input type="checkbox"/> 有 <input type="checkbox"/> 無	<input type="checkbox"/> 有 <input type="checkbox"/> 無	<input type="checkbox"/> 有 <input type="checkbox"/> 無	<input type="checkbox"/> 有 <input type="checkbox"/> 無	<input type="checkbox"/> 有 <input type="checkbox"/> 無	<input type="checkbox"/> 有 <input type="checkbox"/> 無
痰(たん)がでたり、からんだりする			<input type="checkbox"/> 有 <input type="checkbox"/> 無	<input type="checkbox"/> 有 <input type="checkbox"/> 無	<input type="checkbox"/> 有 <input type="checkbox"/> 無	<input type="checkbox"/> 有 <input type="checkbox"/> 無	<input type="checkbox"/> 有 <input type="checkbox"/> 無	<input type="checkbox"/> 有 <input type="checkbox"/> 無	<input type="checkbox"/> 有 <input type="checkbox"/> 無	<input type="checkbox"/> 有 <input type="checkbox"/> 無	<input type="checkbox"/> 有 <input type="checkbox"/> 無	<input type="checkbox"/> 有 <input type="checkbox"/> 無	<input type="checkbox"/> 有 <input type="checkbox"/> 無	<input type="checkbox"/> 有 <input type="checkbox"/> 無	<input type="checkbox"/> 有 <input type="checkbox"/> 無	<input type="checkbox"/> 有 <input type="checkbox"/> 無
鼻水、鼻づまりがある ※アレルギーを除く			<input type="checkbox"/> 有 <input type="checkbox"/> 無	<input type="checkbox"/> 有 <input type="checkbox"/> 無	<input type="checkbox"/> 有 <input type="checkbox"/> 無	<input type="checkbox"/> 有 <input type="checkbox"/> 無	<input type="checkbox"/> 有 <input type="checkbox"/> 無	<input type="checkbox"/> 有 <input type="checkbox"/> 無	<input type="checkbox"/> 有 <input type="checkbox"/> 無	<input type="checkbox"/> 有 <input type="checkbox"/> 無	<input type="checkbox"/> 有 <input type="checkbox"/> 無	<input type="checkbox"/> 有 <input type="checkbox"/> 無	<input type="checkbox"/> 有 <input type="checkbox"/> 無	<input type="checkbox"/> 有 <input type="checkbox"/> 無	<input type="checkbox"/> 有 <input type="checkbox"/> 無	<input type="checkbox"/> 有 <input type="checkbox"/> 無
健康状態			<input type="checkbox"/> 有 <input type="checkbox"/> 無	<input type="checkbox"/> 有 <input type="checkbox"/> 無	<input type="checkbox"/> 有 <input type="checkbox"/> 無	<input type="checkbox"/> 有 <input type="checkbox"/> 無	<input type="checkbox"/> 有 <input type="checkbox"/> 無	<input type="checkbox"/> 有 <input type="checkbox"/> 無	<input type="checkbox"/> 有 <input type="checkbox"/> 無	<input type="checkbox"/> 有 <input type="checkbox"/> 無	<input type="checkbox"/> 有 <input type="checkbox"/> 無	<input type="checkbox"/> 有 <input type="checkbox"/> 無	<input type="checkbox"/> 有 <input type="checkbox"/> 無	<input type="checkbox"/> 有 <input type="checkbox"/> 無	<input type="checkbox"/> 有 <input type="checkbox"/> 無	<input type="checkbox"/> 有 <input type="checkbox"/> 無
頭痛い			<input type="checkbox"/> 有 <input type="checkbox"/> 無	<input type="checkbox"/> 有 <input type="checkbox"/> 無	<input type="checkbox"/> 有 <input type="checkbox"/> 無	<input type="checkbox"/> 有 <input type="checkbox"/> 無	<input type="checkbox"/> 有 <input type="checkbox"/> 無	<input type="checkbox"/> 有 <input type="checkbox"/> 無	<input type="checkbox"/> 有 <input type="checkbox"/> 無	<input type="checkbox"/> 有 <input type="checkbox"/> 無	<input type="checkbox"/> 有 <input type="checkbox"/> 無	<input type="checkbox"/> 有 <input type="checkbox"/> 無	<input type="checkbox"/> 有 <input type="checkbox"/> 無	<input type="checkbox"/> 有 <input type="checkbox"/> 無	<input type="checkbox"/> 有 <input type="checkbox"/> 無	<input type="checkbox"/> 有 <input type="checkbox"/> 無
だるさ(倦怠感)がある			<input type="checkbox"/> 有 <input type="checkbox"/> 無	<input type="checkbox"/> 有 <input type="checkbox"/> 無	<input type="checkbox"/> 有 <input type="checkbox"/> 無	<input type="checkbox"/> 有 <input type="checkbox"/> 無	<input type="checkbox"/> 有 <input type="checkbox"/> 無	<input type="checkbox"/> 有 <input type="checkbox"/> 無	<input type="checkbox"/> 有 <input type="checkbox"/> 無	<input type="checkbox"/> 有 <input type="checkbox"/> 無	<input type="checkbox"/> 有 <input type="checkbox"/> 無	<input type="checkbox"/> 有 <input type="checkbox"/> 無	<input type="checkbox"/> 有 <input type="checkbox"/> 無	<input type="checkbox"/> 有 <input type="checkbox"/> 無	<input type="checkbox"/> 有 <input type="checkbox"/> 無	<input type="checkbox"/> 有 <input type="checkbox"/> 無
息苦しさがある			<input type="checkbox"/> 有 <input type="checkbox"/> 無	<input type="checkbox"/> 有 <input type="checkbox"/> 無	<input type="checkbox"/> 有 <input type="checkbox"/> 無	<input type="checkbox"/> 有 <input type="checkbox"/> 無	<input type="checkbox"/> 有 <input type="checkbox"/> 無	<input type="checkbox"/> 有 <input type="checkbox"/> 無	<input type="checkbox"/> 有 <input type="checkbox"/> 無	<input type="checkbox"/> 有 <input type="checkbox"/> 無	<input type="checkbox"/> 有 <input type="checkbox"/> 無	<input type="checkbox"/> 有 <input type="checkbox"/> 無	<input type="checkbox"/> 有 <input type="checkbox"/> 無	<input type="checkbox"/> 有 <input type="checkbox"/> 無	<input type="checkbox"/> 有 <input type="checkbox"/> 無	<input type="checkbox"/> 有 <input type="checkbox"/> 無
体が重く感じる、疲れやすい			<input type="checkbox"/> 有 <input type="checkbox"/> 無	<input type="checkbox"/> 有 <input type="checkbox"/> 無	<input type="checkbox"/> 有 <input type="checkbox"/> 無	<input type="checkbox"/> 有 <input type="checkbox"/> 無	<input type="checkbox"/> 有 <input type="checkbox"/> 無	<input type="checkbox"/> 有 <input type="checkbox"/> 無	<input type="checkbox"/> 有 <input type="checkbox"/> 無	<input type="checkbox"/> 有 <input type="checkbox"/> 無	<input type="checkbox"/> 有 <input type="checkbox"/> 無	<input type="checkbox"/> 有 <input type="checkbox"/> 無	<input type="checkbox"/> 有 <input type="checkbox"/> 無	<input type="checkbox"/> 有 <input type="checkbox"/> 無	<input type="checkbox"/> 有 <input type="checkbox"/> 無	<input type="checkbox"/> 有 <input type="checkbox"/> 無
味覚異常がある			<input type="checkbox"/> 有 <input type="checkbox"/> 無	<input type="checkbox"/> 有 <input type="checkbox"/> 無	<input type="checkbox"/> 有 <input type="checkbox"/> 無	<input type="checkbox"/> 有 <input type="checkbox"/> 無	<input type="checkbox"/> 有 <input type="checkbox"/> 無	<input type="checkbox"/> 有 <input type="checkbox"/> 無	<input type="checkbox"/> 有 <input type="checkbox"/> 無	<input type="checkbox"/> 有 <input type="checkbox"/> 無	<input type="checkbox"/> 有 <input type="checkbox"/> 無	<input type="checkbox"/> 有 <input type="checkbox"/> 無	<input type="checkbox"/> 有 <input type="checkbox"/> 無	<input type="checkbox"/> 有 <input type="checkbox"/> 無	<input type="checkbox"/> 有 <input type="checkbox"/> 無	<input type="checkbox"/> 有 <input type="checkbox"/> 無
嗅覚異常がある			<input type="checkbox"/> 有 <input type="checkbox"/> 無	<input type="checkbox"/> 有 <input type="checkbox"/> 無	<input type="checkbox"/> 有 <input type="checkbox"/> 無	<input type="checkbox"/> 有 <input type="checkbox"/> 無	<input type="checkbox"/> 有 <input type="checkbox"/> 無	<input type="checkbox"/> 有 <input type="checkbox"/> 無	<input type="checkbox"/> 有 <input type="checkbox"/> 無	<input type="checkbox"/> 有 <input type="checkbox"/> 無	<input type="checkbox"/> 有 <input type="checkbox"/> 無	<input type="checkbox"/> 有 <input type="checkbox"/> 無	<input type="checkbox"/> 有 <input type="checkbox"/> 無	<input type="checkbox"/> 有 <input type="checkbox"/> 無	<input type="checkbox"/> 有 <input type="checkbox"/> 無	<input type="checkbox"/> 有 <input type="checkbox"/> 無
新型コロナウイルスに感染(陽性)された方と濃厚接触がある			<input type="checkbox"/> はい <input type="checkbox"/> いいえ	<input type="checkbox"/> はい <input type="checkbox"/> いいえ	<input type="checkbox"/> はい <input type="checkbox"/> いいえ	<input type="checkbox"/> はい <input type="checkbox"/> いいえ	<input type="checkbox"/> はい <input type="checkbox"/> いいえ	<input type="checkbox"/> はい <input type="checkbox"/> いいえ	<input type="checkbox"/> はい <input type="checkbox"/> いいえ	<input type="checkbox"/> はい <input type="checkbox"/> いいえ	<input type="checkbox"/> はい <input type="checkbox"/> いいえ	<input type="checkbox"/> はい <input type="checkbox"/> いいえ	<input type="checkbox"/> はい <input type="checkbox"/> いいえ	<input type="checkbox"/> はい <input type="checkbox"/> いいえ	<input type="checkbox"/> はい <input type="checkbox"/> いいえ	<input type="checkbox"/> はい <input type="checkbox"/> いいえ
同居家族や身近な知人に感染が疑われる方がいる			<input type="checkbox"/> はい <input type="checkbox"/> いいえ	<input type="checkbox"/> はい <input type="checkbox"/> いいえ	<input type="checkbox"/> はい <input type="checkbox"/> いいえ	<input type="checkbox"/> はい <input type="checkbox"/> いいえ	<input type="checkbox"/> はい <input type="checkbox"/> いいえ	<input type="checkbox"/> はい <input type="checkbox"/> いいえ	<input type="checkbox"/> はい <input type="checkbox"/> いいえ	<input type="checkbox"/> はい <input type="checkbox"/> いいえ	<input type="checkbox"/> はい <input type="checkbox"/> いいえ	<input type="checkbox"/> はい <input type="checkbox"/> いいえ	<input type="checkbox"/> はい <input type="checkbox"/> いいえ	<input type="checkbox"/> はい <input type="checkbox"/> いいえ	<input type="checkbox"/> はい <input type="checkbox"/> いいえ	<input type="checkbox"/> はい <input type="checkbox"/> いいえ
政府から入国制限、入国後の観察時期が必要とされている国、地域等への渡航又は当該在住者との濃厚接触がある			<input type="checkbox"/> はい <input type="checkbox"/> いいえ	<input type="checkbox"/> はい <input type="checkbox"/> いいえ	<input type="checkbox"/> はい <input type="checkbox"/> いいえ	<input type="checkbox"/> はい <input type="checkbox"/> いいえ	<input type="checkbox"/> はい <input type="checkbox"/> いいえ	<input type="checkbox"/> はい <input type="checkbox"/> いいえ	<input type="checkbox"/> はい <input type="checkbox"/> いいえ	<input type="checkbox"/> はい <input type="checkbox"/> いいえ	<input type="checkbox"/> はい <input type="checkbox"/> いいえ	<input type="checkbox"/> はい <input type="checkbox"/> いいえ	<input type="checkbox"/> はい <input type="checkbox"/> いいえ	<input type="checkbox"/> はい <input type="checkbox"/> いいえ	<input type="checkbox"/> はい <input type="checkbox"/> いいえ	<input type="checkbox"/> はい <input type="checkbox"/> いいえ
クラスターが発生している都道府県や該地域に出張又は休暇等で訪れた			<input type="checkbox"/> はい <input type="checkbox"/> いいえ	<input type="checkbox"/> はい <input type="checkbox"/> いいえ	<input type="checkbox"/> はい <input type="checkbox"/> いいえ	<input type="checkbox"/> はい <input type="checkbox"/> いいえ	<input type="checkbox"/> はい <input type="checkbox"/> いいえ	<input type="checkbox"/> はい <input type="checkbox"/> いいえ	<input type="checkbox"/> はい <input type="checkbox"/> いいえ	<input type="checkbox"/> はい <input type="checkbox"/> いいえ	<input type="checkbox"/> はい <input type="checkbox"/> いいえ	<input type="checkbox"/> はい <input type="checkbox"/> いいえ	<input type="checkbox"/> はい <input type="checkbox"/> いいえ	<input type="checkbox"/> はい <input type="checkbox"/> いいえ	<input type="checkbox"/> はい <input type="checkbox"/> いいえ	<input type="checkbox"/> はい <input type="checkbox"/> いいえ
□はいに該当する場合、訪れた都道府県名を記入してください。																

※1 濃厚接触とは、「新型コロナウイルスに感染していることが確認された方と1.5m程度以内で15分以上接触があった場合」と定義します。  
 ※2 本票は一定期間保管した後、破棄します。

(様式2) 特別冬季国体 健康チェックシート【期間中(2日目以降)】

記入日 \_\_\_\_\_

氏名 \_\_\_\_\_

住所 \_\_\_\_\_

電話番号 \_\_\_\_\_

(※日中に連絡が取れる電話番号を記入してください)

以下の項目に記入をお願いします。

過去10日間の体調及び状況についてお答えください。		
健康調査	体温	
	のどの痛みがある	有 ・ 無
	咳(せき)が出る	有 ・ 無
	痰(たん)がでたり、からんだりする	有 ・ 無
	鼻水、鼻づまりがある※アレルギーを除く	有 ・ 無
	頭が痛い	有 ・ 無
	だるさ(倦怠感)がある	有 ・ 無
	息苦しさがある	有 ・ 無
	体が重く感じる、疲れやすい	有 ・ 無
	味覚異常がある	有 ・ 無
	嗅覚異常がある	有 ・ 無
行動調査	新型コロナウイルスに感染(陽性)された方と濃厚接触 <sup>(※1)</sup> がある	有 ・ 無
	同居家族や身近な知人に感染が疑われる方がいる	有 ・ 無
	海外渡航 <sup>(※2)</sup>	有 ・ 無
	出張・休暇 <sup>(※3)</sup>	有 ・ 無

※1 濃厚接触とは、「新型コロナウイルスに感染していることが確認された方と1m程度以内で15分以上接触があった場合」と定義します。

※2 過去10日以内に政府から入国制限、入国後の観察期間を必要とされている国、地域等へ渡航した場合

※3 過去10日以内にクラスターが発生している都道府県や該当地域に出張又は休暇等で訪れた場合

(様式3) 特別冬季国体 健康チェックシート (総括表)

選手団の代表者は、所属選手及び監督(チームスタッフを含む)の健康チェックシートの記載等を確認したうえで、本シート(総括表)を作成し、受付時に提出してください。

都道府県名		団体名	
-------	--	-----	--

競技名(種目)		種別	
---------	--	----	--

代表者	ふりがな		メールアドレス	
	氏名		電話番号 (携帯電話等)	
	住所			

団体受付人数 (うち体調管理チェックシートの 提出枚数)	(	名 枚)
------------------------------------	---	---------

当選手団所属選手等の 
 本日及び本日より10日間の  
 本日の
  健康状態等は次のとおりです。

※いずれかの口に✓を記入

		日付(記入してください)
項目(該当する項目にチェック(✓)を記入してください)		/
本日参加している当選手団所属選手等のPCR検査の結果は陰性である。 (来場初日となる参加者がいる場合のみ記入してください)		
本日参加している当選手団所属選手等の抗原定性検査の結果は陰性である。 (検査対象者がいる場合のみ記入してください)		
下のいずれの項目にも該当する者がいない。		
37.5℃以上の発熱がある者がいる		
健康状態	「のどの痛みがある」に該当する者がいる	
	「咳(せき)が出る」に該当する者がいる	
	「痰(たん)がでたり、からんだりする」に該当する者がいる	
	「鼻水、鼻づまりがある」に該当する者がいる(アレルギーを除く。)	
	「頭が痛い」に該当する者がいる。	
	「だるさ(倦怠感)がある」に該当する者がいる。	
	「息苦しさがある」に該当する者がいる。	
	「体が重く感じる、疲れやすい」に該当する者がいる。	
	「味覚異常がある」に該当する者がいる。	
行動歴	「新型コロナウイルスに感染(陽性)された方と濃厚接触がある」に該当する者がいる	
	「同居家族や身近な知人に感染が疑われる人がいる」に該当する者がいる	
	「政府から入国制限、入国後の観察期間を必要とされている国、地域等への渡航又は当該在住者との濃厚接触がある」に該当する者がいる。	
	「クラスターが発生している都道府県や当該地域に出張又は休暇で訪れた」に該当する者がいる。	

チェックシートは大会開催にあたり新型コロナウイルス感染症の拡大を防止するため、参加者の皆様の健康状態を確認することを目的としています。  
 本チェックシートに記入いただいた個人情報については、厳正なる管理のもとに保管し、健康状態の把握、来場可否の判断および必要なお連絡のためにのみ利用します。感染者又は感染の疑いのある方が判明した場合には、必要な範囲で保健所等の関係機関に情報を提供することがありますことを予めご了承ください。本チェックシートは一定期間保管した後、廃棄します。

(様式4) 国民体育大会における新型コロナウイルス感染症発症状況等報告書

報告No.			報告状況 ステータス			
対象者 情報	フリガナ				性別	年齢
	氏名					
	参加区分	<input type="checkbox"/> 選手 <input type="checkbox"/> 監督 <input type="checkbox"/> 本部役員 <input type="checkbox"/> 競技役員 <input type="checkbox"/> 視察員 <input type="checkbox"/> 報道員 <input type="checkbox"/> その他 (                     )				
	*参加区分が、選手・監督の方は、以下をご記入ください。					
	大会名		競技			
	種目		種別			
感染 情報	感染区分			確定日		
	事案把握 タイミング	<input type="checkbox"/> 大会開始前 → 現地入り前      ・      現地入り後 <input type="checkbox"/> 大会会期中 <input type="checkbox"/> 大会終了後 → 現地出発前      ・      現地出発後 *「現地」とは、競技会会場又は競技会参加にあたり拠点とする場所（宿舍等）				
	推定される 感染理由、 確定日 2日前から の行動歴					
	指示・ 対応状況	指示者				
指示内容						
備考欄						

報告期日： \_\_\_\_\_  
 団体名   ： \_\_\_\_\_  
 記入者（団体役職）： \_\_\_\_\_

※主催者（運営者）記入欄

【本件に関する対応内容】

参加・出場可否対応内容					
対象大会	<input type="checkbox"/> 都道府県予選会	<input type="checkbox"/> ブロック大会	<input type="checkbox"/> 本大会		
当該者	<input type="checkbox"/> 参加・出場可能	<input type="checkbox"/> 参加・出場不可			
周囲の者	<input type="checkbox"/> 全ての周囲の者が参加・出場可能	<input type="checkbox"/> 一部又は全ての周囲の者が参加・出場不可			
対応への補足事項 ※当該者以外の参加・ 出場不可の者の記入等					

【主催者（運営者）確認欄】

所属	主催①	主催②	主催③	主催④	主催⑤
確認者氏名					
確認日	/	/	/	/	/
					対応状況ステータス

提出先：特別国体青森県実行委員会・八戸市実行委員会   kokutai@city.hachinohe.aomori.jp   FAX 0178-51-8805



特別冬季国体 健康チェックシート／開始式・表彰式参加者用

開始式・表彰式に参加する方は、本シートを作成し、受付で提出してください。

ふりがな		電話番号 (携帯電話等)	
氏名			
団体名等			

本日より10日間の健康状態等は、次のとおりで相違ありません。

日付（記入してください）		／
項目（該当する項目にチェック（✓）を記入してください）		
PCR検査の対象者／大会参加日120時間以内に実施したPCR検査の結果は陰性でした。		
抗原定性検査の対象者／大会参加日に実施した抗原定性検査の結果は陰性でした。		
<b>下のいずれの項目にも該当しません。</b>		
37.5℃以上の発熱がある者がいる		
健康状態	「のどの痛みがある」に該当する者がいる	
	「咳（せき）が出る」に該当する者がいる	
	「痰（たん）がでたり、からんだりする」に該当する者がいる	
	「鼻水、鼻づまりがある」に該当する者がいる（アレルギーを除く。）	
	「頭が痛い」に該当する者がいる。	
	「だるさ（倦怠感）がある」に該当する者がいる。	
	「息苦しさがある」に該当する者がいる。	
	「体が重く感じる、疲れやすい」に該当する者がいる。	
	「味覚異常がある」に該当する者がいる。	
	「嗅覚異常がある」に該当する者がいる。	
行動歴	「新型コロナウイルスに感染（陽性）された方と濃厚接触がある」に該当する者がいる	
	「同居家族や身近な知人に感染が疑われる人がいる」に該当する者がいる	
	「政府から入国制限、入国後の観察期間を必要とされている国、地域等への渡航又は当該在住者との濃厚接触がある」に該当する者がいる。	
	「クラスターが発生している都道府県や当該地域に出張又は休暇で訪れた」に該当する者がいる。	

チェックシートは大会開催にあたり新型コロナウイルス感染症の拡大を防止するため、参加者の皆様の健康状態を確認することを目的としています。  
本チェックシートに記入いただいた個人情報については、厳正なる管理のもとに保管し、健康状態の把握、来場可否の判断および必要なご連絡のためにのみ利用します。感染者又は感染の疑いのある方が判明した場合には、必要な範囲で保健所等の関係機関に情報を提供することがありますことを予めご了承ください。本チェックシートは一定期間保管した後、廃棄します。

## 特別国民体育大会冬季大会スケート競技会・アイスホッケー競技会における参加条件

本参加条件は、新型コロナウイルス感染症拡大防止に係るものとし、特別国民体育大会冬季大会スケート競技会・アイスホッケー競技会に参加する全ての者（以下「参加者」という。）を対象とする。

### 1 大会参加に必要となる条件

- (1) 大会参加日(※1)の10日前から健康管理アプリ「GLOBAL SAFETY」又は健康チェックシート(以下「健康管理アプリ等」という。)に起床時体温、健康状態及び行動歴を毎日記録する。

(※1) 大会参加日とは、青森県内在住・在勤・在学の者は「大会参加初日（公式練習や準備業務等を含む）」、青森県以外の都道府県から参加する者は「来県日」とする。

- (2) 参加者のうち、次の項目に該当する者は、大会参加日の午前0時から起算して最大120時間前以内に採取した検体を用いて、新型コロナウイルス感染症の核酸検出検査（PCR法等。以下「PCR検査」という。）を必ず受検し、その結果を健康管理アプリに登録する。

① 都道府県選手団等

- ・選手、監督、本部役員（団長、総務等）
- ・エントリー変更により参加する可能性のある選手、監督、本部役員
- ・コーチ、トレーナー、ドクター等の選手団帯同者

② 大会関係者

- ・文部科学省関係者
- ・公益財団法人日本スポーツ協会関係者
- ・大会役員、招待者
- ・国体パートナー等の大会協賛企業関係者

③ 競技会運営関係者

- ・競技会役員、競技役員

④ その他関係者

- ・報道関係者（報道員及び報道員に準ずる者）
- ・視察員
- ・出展事業者
- ・その他青森県又は八戸市実行委員会が必要と判断した者

- (3) 次に該当する者は、大会参加日及び大会参加日以降に抗原定性検査を実施する。

① 式典従事の教員

- ② その他青森県又は八戸市実行委員会が必要と判断した者

### 2 大会への参加を認めない者

- (1) 感染者

ア 症状がある場合

大会参加日の前日までに、発症日から10日間経過し、かつ、症状軽快後72時間経過していない者

イ 症状がない場合

大会参加日の前日までに、検体採取日（陽性確定に係る検体採取日）から7日間経過していない者

(2) 濃厚接触者

大会参加日の前日までに待機期間が終了していない者

(3) 事前PCR検査を未受検の者及び検査で陰性を示す結果が確認されなかった者

(4) 抗原定性検査の対象者で、検査結果が陽性を示す判定となった者

(5) 大会参加日前10日間に健康管理アプリ等の調査項目に該当がある者

ア 健康管理アプリ等で、体温（37.5℃以上の発熱）又は健康状態の調査項目に該当する症状（以下「感染疑い症状」という。）がある者。ただし、次の①又は②の要件が満たされた場合は参加が認められる。

① 感染疑い症状の発症後8日間が経過し、かつ薬剤を服用していない状態で感染疑い症状消失後72時間以上が経過している場合

② 薬剤を服用しない状態で感染疑い症状が消失し、新型コロナウイルスの感染リスクが低いこと(※2) (※3) (※4)を示す医師の診断書を主催者に提出し、認められた場合

(※2) 「新型コロナウイルスの感染リスクが低いこと」を示すため、PCR検査等の受検が推奨される。

(※3) 「新型コロナウイルスの感染リスクが低いこと」には、新型コロナウイルス感染症以外の傷病も考えられる。

(※4) 医療機関を受診し、新型コロナウイルス以外の疾患である旨の医師の診断に基づき、当該症状に対し服薬指導を受け、処方された薬剤についてはこの限りではない。

イ 健康管理アプリ等の行動歴の調査項目に該当がある者

・保健所の調査等において、新型コロナウイルス感染症感染者の濃厚接触者と判断された者

・同居家族や身近な人に体調不良者(※5)がいる者

ただし、その者の感染疑い症状が消失し、新型コロナウイルスの感染リスクが低いことを示す医師の診断書がある場合は参加を認める。

・政府から入国制限、入国後の観察期間を必要とされている国・地域等への渡航歴があり、入国後の待機期間が終了していない者

(※5) 健康管理アプリでは「感染が疑われる人」と表示される。

# 特別国民体育大会冬季大会スケート競技会・アイスホッケー競技会における 参加者留意事項

## 1 大会参加に当たっての健康観察及びリスク管理

- (1) 大会の成功を担う一員であることを自覚し、全ての参加者を新型コロナウイルス感染症から守るため、大会参加日（※1）の10日前の時点から大会終了日（※2）までの間、自己の体調管理及び会場内外で新型コロナウイルスへの感染リスクを抑える行動を取ることに。
- (2) 健康管理アプリ等で起床時体温、健康状態及び行動歴を毎日記録すること。
- (3) 罹患時の重症化リスク等を低減するため、大会参加日の10日前までに3回のワクチン接種を推奨する。

(※1)大会参加日とは、青森県内在住・在勤・在学の者は「大会参加初日（公式練習や準備業務等を含む）」、青森県以外の都道府県から参加する者は「来県日」とする。

(※2)大会終了日とは、競技会、開始式・表彰式への参加や関連業務への従事等が終了する日とする。

## 2 大会参加日以前の対応

- (1) 都道府県選手団は、大会参加日の10日前以降に新型コロナウイルス感染症に関連した報告を要する事案が確認された場合は、速やかに事実確認等を行うとともに、新型コロナウイルス感染症発症状況等報告書(以下「報告書」という。)を作成、提出すること。
- (2) 大会に参加する個人あるいは選手団派遣母体等において、来県後に新型コロナウイルス感染症に関連した事案が発生した場合に必要な交通手段、宿泊施設等の確保に係る対応を計画すること。

### 〈新型コロナウイルス感染症関連事案発生時の連絡系統〉

#### 【競技会】

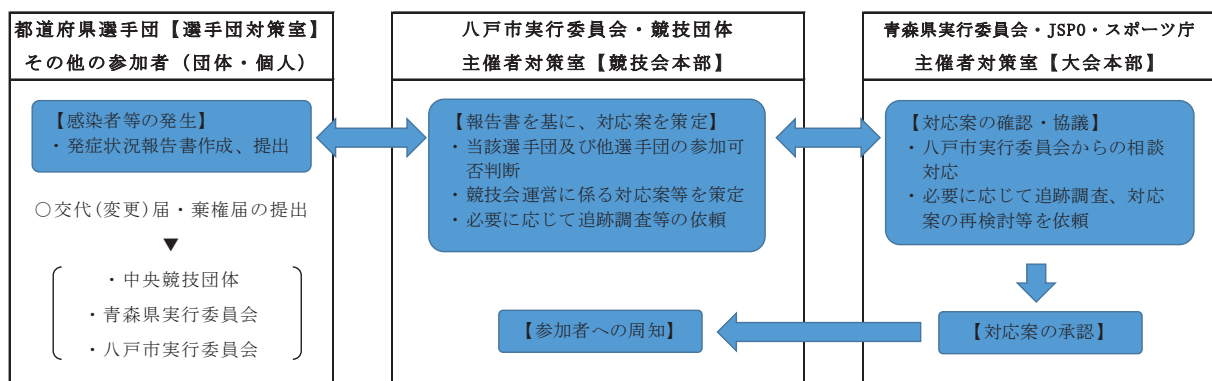

## 【開始式・表彰式】

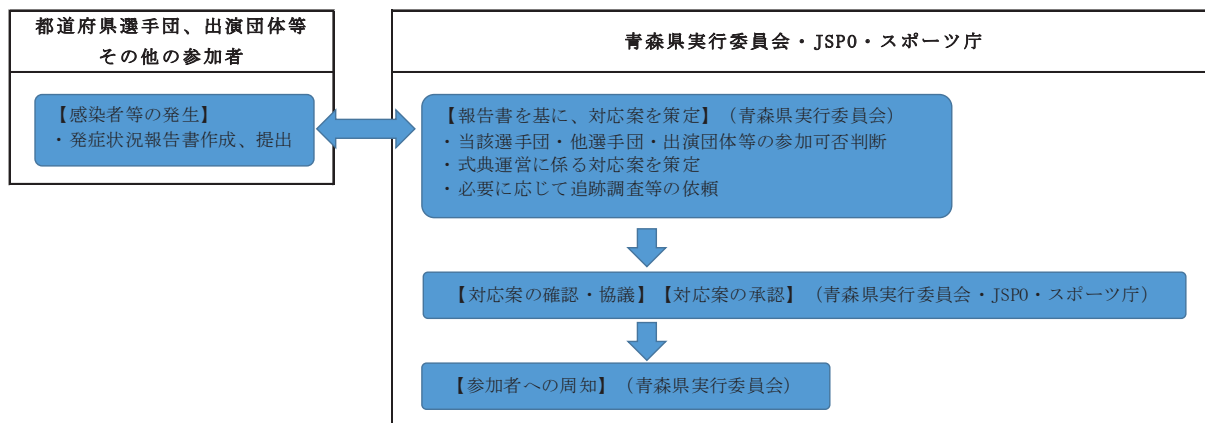

### 3 大会参加日以降から会期中の対応

- (1) 体調不良（37.5℃以上の発熱又は感染が疑われる症状）がある場合は、参加を取り止め、来場しないこと。
- (2) 受付では、必ず健康管理アプリ等の画面を提示、又は提出すること。なお、大会参加日当日の起床時体温も健康管理アプリ等へ記録すること。
- (3) 受付等において体調不良者となった場合は、速やかに医療機関を受診、又は八戸市新型コロナウイルス感染症コールセンター（電話 0178-80-7878（24 時間受付））へ相談を行うこと。なお、受診等により感染が確認された場合は、競技会参加者は速やかに八戸市実行委員会（開始式・表彰式参加者は青森県実行委員会）に連絡するとともに、報告書を作成、提出すること。

また、報告を受けた八戸市実行委員会は、報告書を基に当該事案に対する対応案を競技団体と協議、策定し、青森県実行委員会に連絡するとともに報告書を回付すること。

### 4 大会終了後以降の対応

参加者は、大会終了後の翌日から10日間、健康管理アプリ等で起床時検温、健康状態及び行動歴を毎日記録すること。なお、大会終了後7日目までに新型コロナウイルスへの感染が確認された場合は、医療機関や保健所等の指示に従うとともに、競技会参加者は速やかに八戸市実行委員会（開始式・表彰式参加者は青森県実行委員会）に連絡の上、報告書を作成、提出すること。

また、報告を受けた八戸市実行委員会は、速やかに関係競技団体及び青森県実行委員会に報告書を回付すること。

## 〈新型コロナウイルス感染症関連事案発生時の連絡系統〉

### 【競技会】

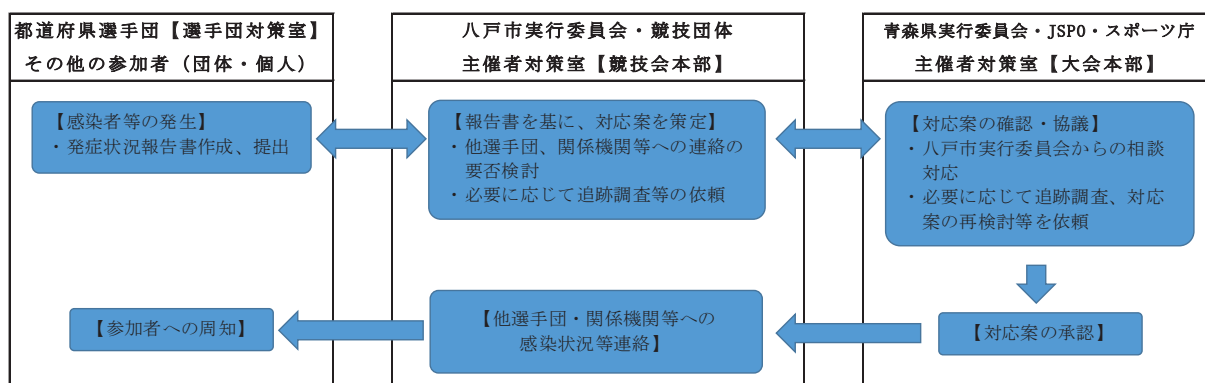

### 【開始式・表彰式】

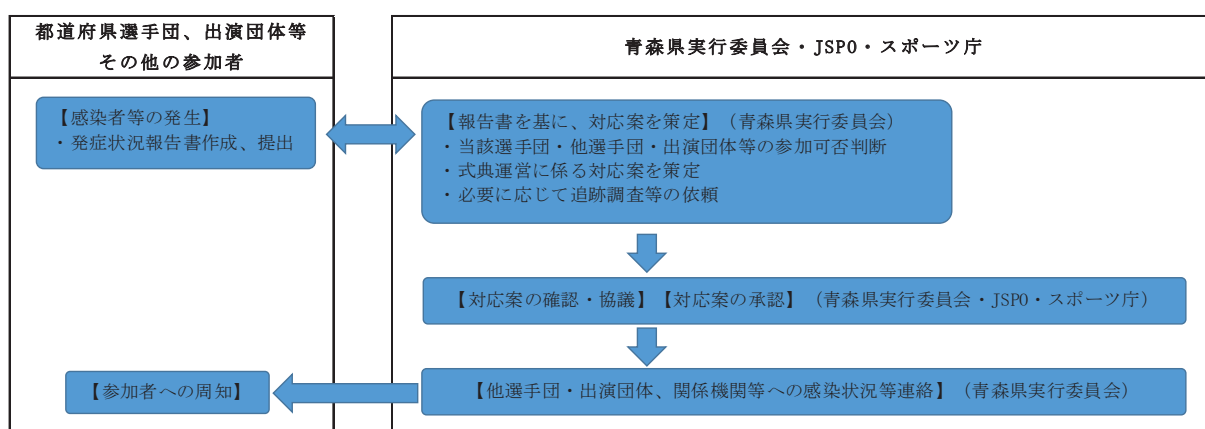

## 5 参加者本人の参加可否判断基準

- (1) 感染者となった者は、大会参加日の前日又は当日までに次の要件を満たす場合は参加することができる。

### 〈症状がある場合〉

- ・大会参加日の前日までに症状が出現した日から10日間以上が経過し、かつ症状軽快（解熱剤を使用せずに解熱しており、呼吸器症状が改善傾向である場合）後、72時間以上が経過している場合は参加することができる。

### 〈症状がない場合〉

- ・大会参加日の前日までに、検体採取日（陽性確定に係る検体採取日）から薬剤を服用しない状態で感染疑い症状がなく、7日間以上が経過している場合は参加することができる。

- (2) 濃厚接触者と特定された者は、大会参加日の前日又は当日までに次の要件を満たす場合は参加することができる。

- ・大会参加日の前日までに、起因となる感染者の「発症日（感染者が無症状である場合は検体採取日）」、又は「感染対策を講じた日」のいずれか遅い方を0日目として5日目が終了するまで、感染疑い症状を発症していない場合は参加することができる。
  - ・大会参加日の前日までに、起因となる感染者の「発症日（感染者が無症状である場合は検体採取日）」、又は「感染対策を講じた日」のいずれか遅い方を0日目として5日目が終了しない場合、感染疑い症状がなく、2日目及び3日目に抗原定性検査（各検査の間隔も24時間以上空ける）を実施し、いずれの結果も陰性であれば2回目の検査結果が確認できた時点から参加することができる。なお、使用する抗原定性検査キットは、国が承認した医療用医薬品又は一般用医薬品であることとし、検査を要する個人又は派遣母体等で手配すること。
- (3) 体調不良者となった者は、大会参加日の前日までに、次のいずれかの要件を満たす場合は参加することができる。
- ・大会参加日の前日までに、感染疑い症状を発症した日を0日目として8日間が経過し、かつ薬剤を服用していない状態で感染疑い症状の消失後72時間以上が経過している場合は参加することができる。
  - ・大会参加日の前日までに、感染疑い症状を発症した日を0日目として8日間が経過しない場合、薬剤を服薬していない状態で感染疑い症状が消失し、かつ新型コロナウイルスの感染リスクが低いこと（※3～5）を示す医師の診断書がある場合は参加することができる。

(※3) 「新型コロナウイルスの感染リスクが低いこと」を示すため、PCR検査等が推奨される。

(※4) 「新型コロナウイルスの感染リスクが低いこと」には、新型コロナウイルス感染症以外の傷病も考えられる。

(※5) 医療機関を受診し、新型コロナウイルス以外の疾患である旨の医師の診断に基づき、当該症状に対し服薬指導を受け、処方された薬剤についてはこの限りではない。

## 6 参加都道府県選手団内で感染者等が発生した場合の参加可否判断

本基準は、各競技に参加する選手・監督、エントリー変更により参加する可能性のある選手、監督、選手団に帯同するコーチ、トレーナー、ドクター等、及び選手団本部役員に適用する。

- (1) 都道府県選手団内において感染者等が発生した場合、当該感染者の周囲の者の適用範囲については、原則として、次のとおり対応する。ただし、当該感染者等と周囲の者の間で全く接触がない（※6）、完全に別行動（※7）など、行動歴等によっては、その限りではない。

(周囲の者の適用範囲)

区 分	周囲の者の範囲
スケート競技	当該種目かつ種別に係る者
アイスホッケー競技	当該種別に係る者
選手団本部役員	選手団本部役員に係る者

(※6)「全く接触がない」(例)

- ①感染者等となった者と周囲の者に該当する者が、連れ立っての移動や会食、遊行等がなく、一切の行動を共にしていない場合
- ②チーム練習等において、感染防止対策を講じることが困難な状態での接触や活動が一切ない場合
- ③チームに帯同する登録外の選手等が別宿で、衣食住を共にしていない場合

(※7)「完全に別行動」(例)

- ・青森県代表として出場する県外在住のふるさと選手が感染者となったが、県内在住の同競技・同種目・同種別の選手とは、選手団の集合日まで全くの接触がない場合

(2) 周囲の者の参加可否判断基準

ア 参加都道府県選手団内で感染者が発生した場合の周囲の者の扱い

- ・当該感染者を起因とする濃厚接触者と特定された者は、大会参加日の前日までに上記5(2)に示すいずれかの要因を満たせば参加することができる。
- ・当該感染者を起因とする濃厚接触者に特定されない者は、特に制限を受けることなく参加することができる。

イ 参加都道府県選手団内で体調不良者が発生した場合の周囲の者の扱い

- ・当該体調不良者が、上記5(3)に示すいずれかの要件を満たせば、その者及び周囲の者に該当する者はいずれも参加することができる。
- ・大会参加日以降に体調不良者が発生した場合は、その者は参加できない。ただし、周囲の者に該当する者については、次の事項(※8)について全て満たすことを当該選手団が証明した場合に限り、参加することができる。この場合、当該選手団は、その旨を記載した申告書を作成、提出すること。

(※8)周囲の者が満たすべき事項

- ① 当該体調不良者発生以降、周囲の者の中で新たに体調不良者が発生していない
- ② 周囲の者全員が、来場日の検体採取による抗原定性検査等を行い、会場到着前までに「陰性」が確認されている。
- ③ 参加都道府県選手団帯同スポーツドクター又は参加都道府県選手団派遣に際し、指導・助言にあたった医師が参加可能と判断している。



## 7 都道府県選手団以外で感染者等が発生した場合の参加可否判断

競技会の運営主体である競技団体、八戸市実行委員会の競技会運営関係者において感染者が発生した場合、周囲の者の適用範囲及び参加可否については、当該者の参加形態や従事状況等を確認の上、総合的に判断する。

## 8 その他

感染状況によっては、更に追加の対策を講じることがある。

## 申 告 書

都道府県名 \_\_\_\_\_

所属・職氏名 \_\_\_\_\_

「特別国民体育大会冬季大会スケート競技会・アイスホッケー競技会における参加者留意事項」中、6（2）イに定める事項を全て満たしていると確認したので、帯同するスポーツドクター又は選手団派遣に際し指導・助言にあたった医師の署名を添えて申告します。

（体調不良者の区分について）※該当する□にチェックを入れてください。

- スピード  ショート  フィギュア  アイスホッケー  
〔⇒種別： 成年男子  成年女子  少年男子  少年女子〕  
〔⇒出場種目：\_\_\_\_\_〕  
 選手団本部役員

（体調不良者の周囲の者について）※該当する□にチェックを入れてください。

- 大会参加日以降に発生した体調不良者の発生以降、周囲の者の中で新たに体調不良は発生していません。
- 周囲の者全員が、来場日の検体採取による抗原定性検査等を行い、会場到着前までに「陰性」が確認されています。
- 参加都道府県選手団帯同スポーツドクター又は参加都道府県選手団派遣に際し、指導・助言にあたった医師が参加可能と判断しています。

この申告書の内容は、真正であることを認めます。

令和 年 月 日

（参加可能と判断した医師の署名）

---

# 特別国民体育大会冬季大会スケート競技会・アイスホッケー競技会における 感染防止対策に係る検査の概要

## 1 趣旨

特別国民体育大会冬季大会スケート競技会・アイスホッケー競技会における参加条件で定めるPCR検査及び抗原定性検査について、実施方法や結果報告の方法を示すものである。

## 2 検査の種類

検査の種類は次のとおりとする。

- ・新型コロナウイルス感染症の核酸検出検査（PCR法等。以下「PCR検査」という。）
- ・抗原定性検査（鼻腔ぬぐい液又は唾液を検体とした自己採取検査とし、いずれも国が承認した「体外診断用医薬品」又は「第1類医薬品」を用いること。）

## 3 PCR検査実施方法

### (1) 共通事項

- ・原則として、各団体又は個人でそれぞれ検査機関を確保すること。
- ・検査機関の選定に当たっては個別検査とし、検査結果が受検者本人のものであることが明示されるようにすること。なお、プール検査は不可とする。
- ・大会参加日の午前0時から起算して、最大120時間以内に採取した検体を用いること。なお、検体の種類は問わないものとする。
- ・大会参加日前（※1）に検査を実施すること。
- ・大会参加に当たっては、検査結果を確認の上、来場（来県・入宿）すること。なお、検体採取後は、大会参加を経て帰宅等するまで、常に感染対策を意識して行動すること。

（※1）大会参加日とは、青森県内在住・在勤・在学の者は「大会参加初日（公式練習や準備業務等を含む）」、青森県以外の都道府県から参加する者は「来県日」とする。

### (2) 都道府県選手団等（参加条件1(2)①に該当する者）

- ・検査結果は原則として、大会参加日前日までに健康管理アプリ「GLOBAL SAFETY」（以下「健康管理アプリ」という。）へ記録すること。なお、健康管理アプリを利用できない者は、検査結果通知等（写しや撮影した画像可）を受付等で提示できるようにすること。

### (3) 青森県実行委員会が確保した検査機関で検査を実施する者（参加条件1(2)②、③に

該当する者)

- ・青森県実行委員会又は八戸市実行委員会が検査対象者リストを作成し、検査機関から検査対象者へ検査キットが送付される。
- ・検査キット到着後、検査対象者は大会参加日に応じて検体を採取し、検査機関へ返送する。
- ・検査結果は、メールアドレスの提示があった者に通知されるほか、所属団体の担当者や青森県実行委員会及び八戸市実行委員会へ報告されるため、個人の検査結果は提出不要とする。
- ・検査結果は原則として、大会参加日の前日までに健康管理アプリへ記録すること。なお、健康管理アプリを利用できない者は、検査結果通知等（写しや撮影した画像可）を受付等で提示できるようにすること。

(4) その他関係者（参加条件1(2)④に該当する者）

- ・検査結果は原則として、大会参加日の前日までに健康管理アプリへ記録すること。なお、健康管理アプリを利用できない者は、検査結果通知等（写しや撮影した画像可）を受付等で提示できるようにすること。

#### 4 抗原定性検査の実施方法

(1) 検査キットの確保及び配付方法

- ・参加条件に基づき実施する大会参加日及び大会参加日以降の抗原定性検査は、青森県実行委員会が手配する。
- ・配付方法は次のとおりとする。

区分	配付方法
式典従事の教員	青森県実行委員会から検査対象者へ配付
青森県又は八戸市実行委員会が必要と判断した者	

(2) 対象者・実施方法

対象者	実施方法
式典従事の教員	1回目は1月27日(金)、2回目は2月2日(木)の来場前に自宅等で実施すること。
青森県又は八戸市実行委員会が必要と判断した者	大会参加日当日、来場・入宿・現地出発前に自宅等で実施すること。

(3) 検査結果の記録

- ・検査結果は原則として、健康管理アプリに記録すること。なお、健康管理アプリが利用できない者は、健康チェックシートに検査結果を記載すること。

- ・個人の検査済みキットは提出不要とするが、検査実施日の本人の検査結果であることを確認できるよう、検査キットを撮影する等により記録することが望ましい。
- ・検査実施日の本人の検査結果であることを示す方法として、検査キット余白部分へ日時・氏名を記載し、身分証明書等と組み合わせて写真を撮影する等、適切に記録することが望ましい。
- ・健康管理アプリには、抗原定性検査結果を保管できる機能を有しているため、有効に活用すること。

#### (4) 検査の留意事項

- ・検査実施前に、別添「医療従事者の不在時における新型コロナウイルス抗原定性検査のガイドライン」を確認の上、各自で理解度確認テストを実施すること。
- ・検査実施に当たっては、検査精度の低下を防ぐため、検査キットの説明書をよく読み、正しい方法で実施すること。
- ・選手及びコーチ、トレーナー、ドクター等の選手団帯同者等の検査結果については、監督等の責任者が必ず確認、記録し、都道府県体育・スポーツ協会の担当者と情報を共有すること。
- ・検査実施後、検体採取に用いた綿棒等の用具一式は、適切に廃棄すること。

## 特別国民体育大会冬季大会スケート競技会・アイスホッケー競技会の開催可否検討に係る考え方

特別国民体育大会冬季大会スケート競技会・  
アイスホッケー競技会 青森県実行委員会

青森県は、新型コロナウイルス感染症の感染拡大や大規模災害等により次の状況が生じた場合、大会の開催可否について、(公財)日本スポーツ協会、文部科学省、八戸市、実施中央競技団体の各競技会主催者間で協議を行う。

- 1 新型インフルエンザ等特別措置法に基づく緊急事態宣言又はまん延防止等重点措置が発令された場合
  - (1) 全国が緊急事態措置区域となった場合
  - (2) 青森県以外の都道府県が緊急事態措置区域となった場合
  - (3) 青森県が緊急事態措置区域若しくはまん延防止等重点措置区域となった場合
- 2 青森県独自の緊急事態宣言等の発令又はイベント開催自粛要請が行われた場合
- 3 青森県内の医療機関が新型コロナウイルス感染症患者の受入れ不可となる恐れがある場合
- 4 大会参加申込締切時点で、3分の2以上の都道府県において選手選考が困難な場合
- 5 大会参加申込み済み都道府県のうち、4分の1以上の都道府県の参集が困難な場合
- 6 新型コロナウイルス感染症の感染拡大や大規模災害等により競技会場が使用できない場合のほか、競技運営に支障をきたす又はその可能性が想定される場合

# 特別国民体育大会冬季大会スケート競技会・アイスホッケー競技会

## 開催経過概要

### 令和2年(2020年)

- 11月19日 (公財)日本スポーツ協会国体推進部長及び国体課長が青森県教育庁担当部署を訪問し、特別国民体育大会冬季大会スケート競技会・アイスホッケー競技会(以下、「特別冬季国体」という。)の開催を打診。
- 12月16日 青森県教育庁担当部署が八戸市及び南部町を訪問し、特別冬季国体の受入れ及び競技会場候補施設等の状況について聴取。

### 令和3年(2021年)

- 1月12日 青森県教育庁担当部署が、青森県スケート連盟及び青森県アイスホッケー連盟に対し、特別冬季国体の開催受入れについて意向を聴取。
- 2月15日 (公財)日本スポーツ協会が同協会会長名の文書により、八戸市及び南部町に対し、特別冬季国体の開催を依頼。
- 2月25日 (公財)日本スポーツ協会副会長及びスポーツ庁競技スポーツ課長補佐が来県し、(公財)日本スポーツ協会会長及び文部科学大臣連名による「開催要請書」により、青森県、青森県教育委員会及び(公財)青森県スポーツ協会に対し、特別冬季国体の開催を正式に要請。  
同日、青森県教育庁担当部署が八戸市、南部町、青森県スケート連盟及び青森県アイスホッケー連盟に対し、開催希望競技及び競技会場に係る意向調査を実施。
- 3月15日 青森県、青森県教育委員会及び(公財)青森県スポーツ協会が連名により、特別冬季国体の「開催受諾書」を(公財)日本スポーツ協会会長及び文部科学大臣に提出。
- 3月25日 (公財)日本スポーツ協会副会長が来県し、(公財)日本スポーツ協会会長及び文部科学大臣連名による「開催決定書」が、青森県、青森県教育委員会及び(公財)青森県スポーツ協会に対し交付され、青森県において特別冬季国体が開催されることが正式に決定。
- 4月1日 八戸市まちづくり文化スポーツ部に国体室を設置。
- 4月28日 第1回関係者会議を開催。
- 5月21日 八戸市議会定例総務協議会において、青森県実行委員会の設立予定について報告。
- 5月26日 第2回関係者会議を開催。
- 6月10日 (公財)日本スポーツ協会が、令和3年度第1回国民体育大会委員会において、特別冬季国体を青森県で開催することを報告。
- 6月30日 第3回関係者会議を開催。
- 7月12日 特別冬季国体青森県実行委員会組織会及び第1回総会を開催。(テーマを「未来へつなぐ八戸国体」に決定したほか、事業計画案、予算案及び事務局規程を承認)
- 7月19日 大会のスローガン、シンボルマークの募集を開始。(～9月5日)
- 7月20日 八戸市ホームページ内に国体に関するページを開設。
- 8月3日 大会ポスターデザインの募集を開始。(～10月20日)

- 8月26日 (公財) 日本スポーツ協会令和3年度第2回国民体育大会委員会において、会期、会場及び大会テーマを承認。
- 9月10日 スローガン審査会を開催し、応募のあった29作品の中から「銀盤に 君の軌跡よ 花ひらけ」を選定。  
シンボルマーク審査会を開催し、応募のあった31作品の中から1作品を選定。
- 10月21日 八戸市議会定例総務協議会において、スローガン及びシンボルマークの青森県実行委員会(案)を報告。
- 11月1日 競技会場周辺の小学校、中学校に競技会観戦の協力を依頼。(～11月30日)
- 11月9日 ポスターデザイン審査会を開催し、応募のあった14作品の中から1作品を選定。
- 11月16日 配宿・弁当調達業務委託に係る企画提案の募集を開始。(～4年1月6日)
- 11月19日 八戸市議会定例総務協議会において、ポスターデザインの青森県実行委員会(案)を報告。
- 11月25日 青森県実行委員会事務局スケート競技部・アイスホッケー競技部委嘱状交付式及び第1回事務局会議を開催。
- 12月9日 (公財) 日本スポーツ協会令和3年度第3回国民体育大会委員会において、スローガン、シンボルマーク及びポスター図案を承認。

#### 令和4年(2022年)

- 1月4日 (公財) 日本スポーツ協会に国民体育大会標章等使用許可権の委任に関する申請。
- 1月13日 配宿・弁当調達業務委託に係る企画提案審査会を開催し、契約候補者及び次点者を決定。
- 1月22日 第77回冬季国体(いちご一会とちぎ国体)を視察。(～1月29日)
- 1月25日 (公財) 日本スポーツ協会との企業協賛に係る打合せ。
- 1月27日 (公財) 日本スポーツ協会より国民体育大会標章等使用許可権(営利・非営利目的)の委任通知を収受。
- 4月1日 SNS(Twitter・Instagram)による情報発信を開始。
- 4月6日 第2回スケート競技部会議において、競技要項(案)を協議。
- 4月8日 八戸市内のバス事業者特別冬季国体への協力を依頼。(～11日)
- 4月11日 八戸市中学校体育連盟に特別冬季国体への協力を依頼。
- 4月12日 三八地区高等学校校長会に特別冬季国体への協力を依頼。
- 4月13日 第2回アイスホッケー競技部会議において、競技要項(案)を協議。  
青森県立名久井農業高等学校に式典用飾花の栽培及び提供を依頼。
- 4月22日 会場市町(八戸市・南部町)で、競技運営、配宿・弁当調達に係る打合せ。  
八戸市旅館ホテル協同組合、八戸ホテル協議会、八戸情報共有会に特別冬季国体への協力を依頼。(～25日)
- 5月6日 青森県実行委員会令和3年度監査会を開催。
- 5月10日 青森県実行委員会事務局式典部委嘱状交付式及び第1回会議を開催。
- 5月13日 八戸市・南部町の保育園等に応援メッセージへの協力を書面依頼。
- 5月24日 東奥日報社、デーリー東北新聞社に報道委員会設立への協力を依頼。
- 5月30日 スローガン・シンボルマーク・ポスターデザイン採用者表彰式及び青森県実行委員会第2回総会を開催。(令和3年度事業報告・決算報告、令和4年度事業計画案・予算案、及び日本スポーツ協会との協議事項を承認)



- 6月 7日 (公財) 日本スポーツ協会令和4年度第1回国民体育大会委員会において、各種要項のほか、中央競技役員数及び同所要経費基準を承認。  
八戸市中学校校長会に特別冬季国体への協力を依頼。
- 6月 8日 (公財) 日本スポーツ協会に、大会役員編成基準、スケート・アイスホッケー競技会役員編成基準について文書協議。  
八戸商工会議所と特別冬季国体への協賛に係る打合せ。
- 6月13日 ユニフォーム製作業務に係る企画提案の募集を開始。(～30日)
- 6月21日 (公財) 日本スポーツ協会より大会役員編成基準及びスケート・アイスホッケー競技会役員編成基準案の承認。
- 6月23日 ひろさき産学官連携フォーラムりんご／さくら和紙研究会と表彰状に係る打合せ。
- 7月 1日 国体ポスターの掲示開始。
- 7月 2日 青森県スポーツデンティストの会にアイスホッケー競技会場への派遣を依頼。
- 7月 8日 ユニフォーム製作業務に係る企画提案審査会を開催し、製作候補者を決定。
- 7月12日 (株) 日本旅行東北八戸支店ほか5社と配宿・弁当調達業務委託契約を締結。
- 7月20日 (公財) 日本スポーツ協会と国体チャンネルに係る打合せ。
- 7月22日 特別冬季国体八戸市実行委員会設立総会の開催。(事業計画案、予算案及び事務局規程を承認)
- 7月26日 第2回式典部会議を開催。
- 8月 1日 バス広告掲出業務委託契約を締結。
- 8月 2日 (公財) 日本スポーツ協会と企業協賛に関する契約を締結。  
第1回式典部音楽係会議の開催。
- 8月 4日 第1回報道機関来会調査を実施。(～31日)
- 8月19日 (公財) 日本スポーツ協会に招待者の範囲案の調整を依頼。
- 8月22日 (公財) ミズノスポーツ振興財団からの助成金を受領、感謝状を贈呈。
- 8月25日 (公財) 日本スポーツ協会令和4年度第2回国民体育大会委員会において、式典次第の一部変更、参加章の意匠を承認。  
八戸商工会議所へ特別冬季国体への協賛を依頼。
- 8月30日 青森県薬剤師会に、選手、監督向けアンチ・ドーピングに係る啓発活動の実施について依頼。
- 9月20日 報道委員会設立に係る委員の推薦を報道各社へ依頼。
- 9月26日 八戸農業協同組合におもてなしコーナー開設に係る協力を依頼。
- 9月27日 第3回式典部会議を開催。
- 9月28日 (公財) 日本スポーツ協会、岩手県と特別冬季国体の参加条件等に関する打合せ。
- 9月30日 第77回国体(いちご一会とちぎ国体)を視察。(～10月3日)
- 10月 3日 八戸市庁別館前に特別冬季国体の開催PR懸垂幕を設置。
- 10月13日 八戸市内中学校26校に都道府県応援のぼり旗の作製を依頼。  
八戸市医師会に特別冬季国体時の医師・看護師の派遣について依頼。
- 10月14日 南部町内小・中学校11校に都道府県応援のぼり旗の作製を依頼。
- 10月19日 根城地区連合町内会におもてなしコーナー開設に係る協力を依頼。

- 10月25日 八戸市内小学校42校に都道府県応援のぼり旗の作製を依頼。
- 10月26日 報道委員会設立総会を開催。
- 10月27日 第3回アイスホッケー競技部会議において、競技会場図等を協議。  
特別冬季国体ホームページを公開。
- 11月8日 八戸市保健所と特別冬季国体における大会開催の可否及び新型コロナウイルス感染症対策に係る打合せ。
- 11月10日 (公財)日本スポーツ協会情報誌「Sport Japan」vol.64に、特別冬季国体の記事(国体通信)及び広告を掲載。  
式典部進行係第1回打合せ。
- 11月15日 (公財)日本スポーツ協会より招待者の範囲案を確認。
- 11月16日 式典部委嘱状交付式及び第1回式典部全体会議を開催。  
式典部音楽係打合せ。  
(公財)日本アイスホッケー連盟に対し、競技役員の派遣を依頼。  
報道機関最終来会調査を実施。
- 11月22日 大会役員及び招待者の名簿作成に係る照会を依頼。(～11月30日)  
大館地区連合町内会におもてなしコーナー開設に係る協力を依頼。
- 11月24日 宿泊業務説明会を開催。  
弁当業務説明会及びサンプル試食会を開催。  
報道員に準じる者の申請受付を開始。(～12月16日)
- 11月29日 (公財)日本スポーツ協会令和4年度第2回臨時国民体育大会委員会において、新型コロナウイルス感染拡大防止に係る参加条件を承認。
- 11月30日 上長地区町内連合会におもてなしコーナー開設に係る協力を依頼。
- 12月6日 青森県薬剤師会とのアンチ・ドーピング啓発活動に関する打合せ。
- 12月7日 南部町実行委員会第1回実行委員会会議を開催。
- 12月9日 (公財)日本スポーツ協会令和4年度第3回国民体育大会委員会において、総則及び各種要項の改定、新型コロナウイルス感染症対応を承認。
- 12月13日 招待者、大会役員、各競技会役員への委嘱状等の発送、来会調査を実施。  
(～12月23日)
- 12月14日 第4回式典部会議を開催。  
スピード競技役員及びショートトラック競技役員に委嘱状を発送。
- 12月16日 八戸市議会スポーツ文化施設建設運営特別委員会において、開催準備状況を報告。  
表彰状完成報告のため、ひろさき産学官連携フォーラムりんご／さくら和紙研究会が市長を表敬訪問。  
アイスホッケー競技県外競技役員に委嘱状発送及び(公財)日本アイスホッケー連盟へ派遣を依頼。  
フィギュア競技役員に委嘱状を発送。
- 12月17日 式典部音楽隊第1回合同練習会を開催。
- 12月19日 第2回報道委員会を開催。

アイスホッケー競技レフェリーへの委嘱状発送及び各所属長へ派遣を依頼。

12月20日 式典部進行係第2回打合せ。

12月22日 第4回アイスホッケー競技部会議において、競技役員の配置計画・役割分担等を協議。

アイスホッケー競技県内競技役員への委嘱状発送及び各所属長へ派遣を依頼。

12月23日 競技会場における売店出店者の募集を開始。(～1月13日)

12月24日 式典部音楽隊第2回合同練習会を開催。

#### 令和5年(2023年)

1月4日 八戸市定例市長記者会見において、特別冬季国体における「未来へつなぐ」取組を報告。

全国代表者会議及び各競技監督会議の開催案内及び挨拶を依頼。

1月5日 フィギュア競技役員の委嘱にあたり、各所属長へ派遣を依頼。

1月6日 式典部進行係第3回打合せ。

1月9日 スピード競技及びショートトラック競技の組合せ抽選会を開催。

1月10日 第3回報道委員会を书面開催。

会期中の危機管理計画について各競技、開始式等会場施設管理者と打合せ。(～14日)

アイスホッケー競技の公式練習日の希望調査を実施。

参加申込システム未登録メンバーの把握に伴う、諸調査を実施。

1月11日 アイスホッケー競技の組合せ抽選会を開催。

式典手話通訳担当者打合せ。

1月12日 フィギュア競技の入場制限による事前申込受付を開始。

1月13日 式典出席予定者へ ID カード、駐車許可証、感染防止対策に係る通知等を送付。

管内公立病院に対し、緊急時の受入及び八戸地域広域市町村圏事務組合消防本部に緊急搬送要請への協力を依頼。

1月16日 アイスホッケー競技参加都道府県連盟に対し、公式練習割当を通知。

1月17日 八戸商工会議所からの寄贈品受領、感謝状贈呈式。

1月20日 八戸市議会定例総務協議会において、特別冬季国体の概要を報告。

1月22日 開始式会場にて、歓迎アトラクション・式典部音楽隊練習会を開催。

1月23日 (公財)日本スポーツ協会とフィギュア競技の国体チャンネルアーカイブ配信に係る打合せを実施。

1月24日 八戸市より特別冬季国体を全国プレスリリース。

第2回式典部全体会議を開催。

1月25日 (公財)日本スポーツ協会と「JSP0 TV 国体チャンネル」に関する合意書を締結。

1月27日 開始式総合リハーサルを開催。

全国代表者会議、全国報道員会議を開催。

フィギュア競技、ショートトラック競技監督会議を開催。

主催者連絡会議を開催。

八戸国体メモリアルギャラリー報道機関向け内覧会を実施。同ギャラリーをスポーツ庁長官が視察。

1月28日 歓迎アトラクション及び開始式を開催。

ショートトラック競技（～1月29日）、フィギュア競技（～1月31日）開始。

おもてなしコーナー開設。（～2月5日）

八戸国体メモリアルギャラリーを開催。（～2月5日）

1月29日 スピード競技監督会議を開催。

アイスホッケー競技県内競技役員全体会議を開催。

「JSP0 TV 国体チャンネル」において、フィギュア競技のアーカイブ配信を開始。

1月30日 スピード競技開始。（～2月2日）

1月31日 アイスホッケー競技監督会議を開催。

2月1日 アイスホッケー競技開始。（～2月5日）

2月2日 スケート競技会表彰式リハーサル及び表彰式を開催。

2月5日 アイスホッケー競技会表彰式リハーサル及び表彰式を開催。

2月14日 各都道府県体育・スポーツ協会へ礼状を送付。

2月16日 八戸市議会定例総務協議会において、青森県選手団の成績等を報告。

3月7日 （公財）日本スポーツ協会令和4年度第4回国民体育大会委員会において、青森県よりあいさつ。

3月10日 報道委員会委員へ礼状を送付。

3月 青森県実行委員会第3回総会、八戸市実行委員会第2回総会、南部町実行委員会第2回総会を開催。

国体協力機関、団体等へのあいさつ。

# 未来へつなぐ八戸国体

関係団体や地域の方々とともに、大会テーマに沿った「未来へつなぐ」取組を実施しました。

## 『スポーツ・国体』を未来へつなぐ

### 八戸国体メモリアルギャラリーの開催

○氷都八戸で開催された過去の冬季国体の歩みを振り返り、携わる人々の想いを未来へつなぐためのパネル展  
1月28日(土)～2月5日(日) 八戸市美術館

### スポーツ・国体を『みる』『ささえる』

- 保育園、幼稚園児による応援メッセージの作成
- 小中学生による各都道府県応援のぼり旗の作成、観戦・応援
- 中高生、地域住民が参加する大会運営
- 協賛事業を通じた大会支援
- 薬剤師によるアンチ・ドーピングの啓発活動



## 『地域』を未来へつなぐ

### 郷土芸能の披露と地域スポーツの紹介

○開始式での歓迎アトラクションとして、竈神社の「法霊神楽」、バトンチーム Aries(アリエス)によるバトントワリングの披露  
1月28日(土) 八戸市公会堂

### 大会情報と地域の魅力を全国に発信

- 八戸圏域連携中枢都市圏の構成町村と連携した、大会開催のPR、圏域市町村のポスター掲示、観光パンフレットの配布、来会者歓迎の充実と圏域の物産振興PRのためのブース設置
- SNSの活用

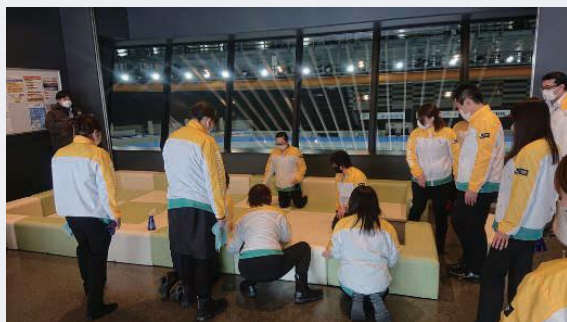

### 地域のチカラ

- 競技会場周辺の町内会等が中心となり、郷土料理等でのおもてなし
- 協力事業者による環境整備

## 『環境』を未来へつなぐ

### 環境や資源を未来へつなぎ、持続可能な社会を目指す取組

- 大会実施要項や開催報告書の電子化による紙媒体の削減
- 青森りんごの剪定枝を活用し、手漉き和紙の手法で作成した表彰状の採用
- 有害な化学物資が含まれていない素材を使用するなど、環境に配慮した国体ユニフォームの採用
- 廃棄予定の生地を再利用したリサイクルコットン製の大会記念バックの選定

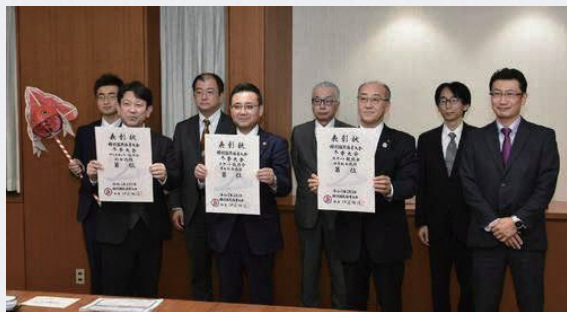

### 事業者と連携した取組

- シャトルバスやチームバスの運行におけるエコドライブの推進
- 食品ロス削減の取組

# スポーツくじ



スポーツ振興くじ助成事業